

DEA



SECURITY®



CATALOGO PRODOTTI

2024

Edizione Marzo 2024 - v. 1.2.2

SERIE A03 PRO

pag. 8

Rivelatore piezodinamico per infissi con contatto magnetico (SN-A03P-DRM)	9
Rivelatore piezodinamico per infissi (SN-A03P-DR)	10
Rivelatore piezoceramico per inferriate (SN-A03P-GR)	11
Rivelatore piezodinamico per pareti (SN-A03P-WL/WLT)	12
Rivelatore piezoceramico per vetri (SN-A03P-GL)	13
Scheda elettronica di analisi a 4 zone (BR-A03P-Z4)	14
Dongle Wi-Fi per BR-A03P-Z4 (DG-DEA-WF2)	15
Scheda di interfaccia per SERIE A03 (BR-A03P-ADP)	16
Cavo (CB-A03P-2C100)	17
App mobile di service (SW-A03P-APP)	18
<i>Esempi Applicativi</i>	19

SPC PRO

pag. 22

Rivelatore DSF per infissi con contatto magnetico (SN-SPCP-FDR1M)	23
Rivelatore DSF per infissi (SN-SPCP-FDR1)	24
Rivelatore DSF per infissi con contatto magnetico (SN-SPCP-FDR2M)	25
Rivelatore DSF per infissi (SN-SPCP-FDR2)	26
Rivelatore DSF per muri e strutture blindate (SN-SPCP-FWL1)	27
Rivelatore DSF per muri e strutture blindate (SN-SPCP-FWL2) NEW	28
Rivelatore piezoceramico per vetri (SN-SPC-GL)	29
Dongle Wi-Fi per rivelatori (DG-DEA-WF2)	30
Piastra di fissaggio per SN-SPCP-FWLx (FP-FWL)	31
Basi per sensori SN-SPCP-FDRx (SB-SPCP-FDR)	32
Basi distanziali per contatti magnetici (MB-SPCP-FDR)	32
App mobile di service (SW-SPCP-APP)	33

XENSITY

pag. 34

Rivelatore DSF per infissi con contatto magnetico (SN-XS-FDRxM)	35
Rivelatore DSF per infissi (SN-XS-FDRx)	36
Modulo di rilevazione per inferriate (MD-XS-GR)	37
Rivelatore DSF per pareti (SN-XS-FWL)	38
Scheda di controllo per gestire 32 sensori (BR-XS-CTRL32)	39
Scheda di controllo per gestire 64 sensori (BR-XS-CTRL64)	40
Scheda periferica di analisi (BR-XS-PU)	41
Scheda periferica di interfaccia per SISMA CA/CA PF (BR-XS-SMCAPI) NEW	42
Scheda periferica di interfaccia per dispositivi di terze parti (BR-XS-TPS)	43
Scheda di espansione a 16 relé (BR-XS-RE16L)	44
Cavo (CB-XS)	45
Guaina metallica per cavo (MS-XS)	46
Piastra di fissaggio per SN-XS-FWL (FP-FWL)	47
Basi per sensori SN-XS-FDRx (SB-XS-DR)	48
Basi distanziali per contatti magnetici (MB-XS-DR)	48
<i>Spare parts</i>	49
Rivelatore piezoceramico per MD-XS-GR (SN-XS-GR)	50
Scheda periferica di analisi per MD-XS-GR (BR-XS-GR)	51
<i>Esempi Applicativi</i>	52

FUSION P2P pag. 55

Linea-sensori (LN-FSP2P).....	56
Linea-sensori con cavo armato (LN-FSP2P-A) NEW	57
Cavo (CB-FSP2P).....	58
Cavo armato (CB-FSP2P-A) NEW	59
Cavo connessorizzato di inizio linea (CBINL-FSP2P).....	60
Cavo connessorizzato di inizio linea con cavo armato (CBINL-FSP2PA) NEW	61
Giunzione connessorizzata (JDVP-FSP2P).....	62
Terminazione connessorizzata (TDV-FSP2P).....	63
Giunzione (JBX-P2P).....	64
Terminazione (TBX-P2P).....	65
Unità di controllo (CU-FSP2P).....	66
Unità di controllo con isolatori (CU-FSP2P-ISB) NEW	67
Scheda di controllo Lite (BR-FSP2PLT-CTRL) NEW	68
Modulo periferico di interfaccia (SC-P2P-IN1).....	69
Scheda di espansione a 16 relé (BR-XS-RE16L).....	70
<i>Spare parts</i>	71
Scheda di controllo (BR-FSP2P-CTRL).....	72
Regolatore di tensione (BR-FSP2PLT-BST) NEW	73
Isolatore (BR-P2P-ISB) NEW	74
Coppia di connessori easy-plug (CN-FSP2P).....	75
Sensore (SN-FSP2P).....	76
Sensore con cavo armato (SN-FSP2P-A) NEW	77
<i>Esempi applicativi</i>	78

SERIR pag. 84

SERIR 50 pag. 85

Linea-sensori (LN-SR50).....	86
Sensore (SN-SR50).....	87
Linea-sensori con guaina metallica (LN-SR50-GM).....	88
Sensore con guaina metallica (SN-SR50-GM).....	89
Cavo (CB-ST50).....	90
Giunzione/Terminazione (JTBX-ST50).....	91
Scheda di elaborazione a 2 zone (BR-SR50-Z2).....	92
Scheda di elaborazione a 4 zone (BR-SR50-Z4).....	93
Scheda di espansione a 1 relé (SC-ER1).....	94
<i>Esempi applicativi</i>	95

SERIR COMPACT 50 pag. 99

Modulo Base (MD-SRC50).....	100
Modulo Espansione (MD-SRC50EXP).....	101
Scheda di espansione a 1 relé (SC-ER1).....	102
<i>Spare Parts</i>	103
Unità di analisi (UA-SRC50).....	104
Scheda di elaborazione (SC-SRC50MAIN).....	105
Scheda di espansione (SC-SRC50EXP).....	106
Scheda trasformatore (SC-C50PW).....	107
Kit accessori di cablaggio (KITCB-C50).....	107
Linea-sensori (LN-SR50).....	108

Cavo (CB-ST50).....	108
Sensore (SN-SR50)	109
<i>Esempi applicativi</i>	110

TORSUS

pag. 113

TORSUS 50

pag. 114

Linea-sensori (LN-TR50)	115
Sensore (SN-TR50)	116
Sensore singolo (SN-TR50-S)	117
Sensore singolo con terminazione (SN-TR50-ST)	117
Linea-sensori con guaina metallica (LN-TR50-GM).....	118
Sensore con guaina metallica (SN-TR50-GM)	119
Cavo (CB-ST50)	120
Giunzione/Terminazione (JTBX-ST50)	121
Scheda di elaborazione a 2 zone (BR-TR50-Z2)	122
Scheda di elaborazione a 4 zone (BR-TR50-Z4)	123
Scheda di espansione a 1 relè (SC-ER1)	124
<i>Esempi applicativi</i>	125

TORSUS COMPACT 50

pag. 129

Modulo Base (MD-TRC50).....	130
Modulo Espansione (MD-TRC50EXP)	131
Scheda di espansione a 1 relè (SC-ER1)	132
<i>Spare Parts</i>	133
Unità di analisi (UA-TRC50)	134
Scheda di elaborazione (SC-TRC50MAIN)	135
Scheda di espansione (SC-TRC50EXP)	136
Scheda trasformatore (SC-C50PW).....	137
Kit accessori di cablaggio (KITCB-C50)	137
Linea-sensori (LN-TR50).....	138
Cavo (CB-ST50)	138
Sensore (SN-TR50)	139
<i>Esempi applicativi</i>	140

SISMA CP 50

pag. 143

Linea-sensori (LN-SMCP50)	144
Sensore (SN-SMCP50)	145
Cavo (CV-SMCP50)	146
Giunzione iniziale (JBX-SMCP50-ILT)	147
Giunzione intermedia (JBX-SMCP50)	148
Terminazione (TBX-SMCP50)	149
Scheda di elaborazione monozona (BR-SMCP50-Z1)	150
Scheda di elaborazione a 2 zone (BR-SMCP50-Z2)	151
Scheda di espansione a 1 relè (SC-ER1)	152
<i>Esempi applicativi</i>	153

SISMA CA

pag. 156

Modulo-sensori (MD-SMCA)	157
Cavo (CV-SMCA)	158
Giunzione (JBX-SMCA).....	159
Terminazione (TBX-SMCA)	160
Scheda di elaborazione monozona (BR-SMCA-Z1).....	161
Scheda di controllo per BR-XS-SMCAPU (BR-XS-CTRL32) NEW	162
Scheda di controllo per BR-XS-SMCAPU (BR-XS-CTRL64) NEW	163
Scheda periferica di interfaccia per SISMA CA/CA PF (BR-XS-SMCAPU) NEW	164
Scheda adattatore SMCA NET (BR-XS-SMCAPU-ADP) NEW	165
Scheda di espansione a 16 relè (BR-XS-RE16L) NEW	166
Scheda di espansione a 1 relè (SC-ER1)	167
<i>Esempi applicativi</i>	168

SISMA CA PF

pag. 173

Modulo-sensori (MD-SMCA PF)	174
Cavo (CV-SMCA)	175
Giunzione (JBX-SMCA).....	176
Terminazione (TBX-SMCA PF)	177
Scheda di elaborazione monozona (BR-SMCA-Z1).....	178
Scheda di controllo per BR-XS-SMCAPU (BR-XS-CTRL32) NEW	179
Scheda di controllo per BR-XS-SMCAPU (BR-XS-CTRL64) NEW	180
Scheda periferica di interfaccia per SISMA CA/CA PF (BR-XS-SMCAPU) NEW	181
Scheda adattatore SMCA NET (BR-XS-SMCAPU-ADP) NEW	182
Scheda di espansione a 16 relè (BR-XS-RE16L) NEW	183
Scheda di espansione a 1 relè (SC-ER1)	184
<i>Esempi applicativi</i>	185

DEA NET

pag. 189

Scheda di controllo per rete Ethernet (BR-DN-ETHCTRL)	190
Scheda server per rete Ethernet (SC-DN-ETHSRV)	191
Scheda di interconnessione (SC-DN-HTRPT)	192
Scheda di interconnessione ad alto isolamento (SC-DN-HTRPTAS).....	193
Scheda di input/output (SC-DN-IO)	194
Scheda di input/output con logica programmabile (SC-DN-IOLP)	195
Scheda di espansione a 16 relè (BR-DN-RE16)	196
Scheda di espansione a 1 relè (SC-ER1)	197
Alimentatore con interfaccia DEA NET (AL-DN-DEAPW).....	198
<i>Esempi applicativi</i>	199

SOFTWARE

pag. 202

DEA MAP DLL (SW-DM-DLL)	203
ETHERNET SHARER (SW-ETHSHR)	203
Plug-in per l'integrazione con Milestone XProtect (SW-PLG-MLS)	203

ACCESSORI

pag. 204

Fascette ferma-cavo autobloccanti (FPA)	205
Resina per giunzioni/terminazioni (RP)	205
Alimentatore stabilizzato per CU-FSP2P (AL-P2P-3024)	206
Alimentatore lineare stabilizzato (AL)	207
Batteria tampone per CU-FSP2P (BT-P2P-12V)	208
Batteria tampone per sistemi COMPACT (BT-C12)	208
Armadio per CU-FSP2P (BOX-P2P)	209
Armadio per sistemi COMPACT (BOX-C50)	209
Armadio preassemblato (AP-C).....	210
Kit di fissaggio a palo per armadio BOX-P2P (CL-BOXP2P).....	211
Kit di fissaggio a palo per armadi AP-C (CL-AP)	211

Avvertenze per l'impiego e l'installazione dei sistemi perimetrali Dea Security	212
Introduzione alle Condizioni Generali di Vendita	214
Condizioni Generali di Vendita.....	215

**ANELLO 1
FUSION P2P**

Protezione per recinzioni



**ANELLO 1
TORSUS 50**

Protezione per grigliati



**ANELLO 4
SISMA CA PF**

SISMA CA PF

SISMA CA PF

Protezione per interni



**ANELLO 4
SISMA CA PF**

Protezione invisibile per
pavimenti flottanti



**ANELLO 3
SISMA CA**

Protezione invisibile per
pavimentazioni



**ANELLO 2
SISMA CP 50**

Protezione invisibile interrata



**ANELLO 1
SERIR 50**

Protezione per recinzioni
leggere

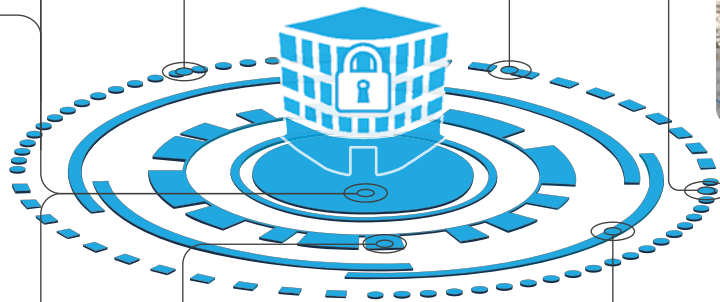

SISTEMI INTERNI

SERIE A03 PRO

SISTEMA PER INTERNI CON SCHEDA DI ANALISI

SERIE A03 PRO è un sistema di rivelazione antintrusione per la protezione puntuale di infissi, vetri, pareti e inferriate. Nasce come evoluzione della storica famiglia di rivelatori **SERIE A03**, che oggi vanta decine di migliaia di installazioni in siti quali ville, banche, fabbricati industriali, caserme, centri commerciali e negozi di prestigio.

SERIE A03 PRO impiega la collaudatissima tecnologia di rivelazione del suo predecessore, le cui prestazioni si collocano ancor oggi al vertice della categoria, affiancandola a caratteristiche quali **l'individuazione della singola struttura in allarme, la configurazione del sistema da app mobile** e il supporto nativo alla **tipologia di cablaggio "a stella"**, oggi la più diffusa negli impianti elettrici di case e uffici.

DEA Security ha progettato SERIE A03 PRO come una famiglia di **rivelatori specializzati**: ciascun sensore è infatti progettato per proteggere una specifica tipologia di struttura, dove può fornire il massimo delle prestazioni senza compromessi. I rivelatori SERIE A03 PRO sono quattro: **SN-A03P-DR(M)**, per la protezione antiscazzo, antisfondamento e antiapertura di infissi; **SN-A03P-GL**, per la protezione delle superfici vetrate da azioni di rottura, sfondamento e perforazione; **SN-A03P-GR**, in grado di rivelare attacchi rivolti a tagliare, rompere o sfondare grate di sicurezza e inferriate; e **SN-A03P-WL**, che fornisce protezione antisfondamento e antiperforazione di muri e pareti in genere.

Tutti i modelli di rivelatore SERIE A03 PRO sono gestiti da un'unica scheda elettronica di analisi, la **BR-A03P-Z4**, la quale elabora i segnali provenienti dai sensori e genera gli eventuali stati di allarme differenziandoli per tipo di attacco. La scheda dispone di **4 canali indipendenti a cui è possibile collegare fino a 8 sensori**, due per canale. Ogni canale impiega **algoritmi di analisi specifici** per i modelli di sensore ad esso collegato e **fornisce segnalazioni di allarme distinte**: grazie a questa caratteristica è possibile configurare il sistema per l'identificazione della singola struttura protetta in allarme.

RIVELATORE PIEZODINAMICO PER INFISSI CON CONTATTO MAGNETICO

CODICE

SN-A03P-DRM



Rivelatore di urti piezodinamico per la protezione antiscasso, antisfondamento e antiapertura di infissi. Applicabile ai telai di porte, finestre e lucernari, la sua elevata sensibilità di rivelazione gli consente di proteggere l'intero infisso, inclusi gli eventuali vetri.

Il sensore è munito di un contatto magnetico e di un dispositivo antirimozione che ne segnala il tentativo di distacco dalla struttura protetta.

CONFORMITÀ

IN ABBINAMENTO CON BR-A03P-Z4:

- **Direttiva 2014/30/EU (EMC)**
 - EN 50130-4:2011
 - EN 61000-6-3:2007+A1:2011
- **Direttiva 2011/65/EU (RoHS)**
 - EN 50581:2012
- **Norma EN 50131-1:2006+A1:2009**
 - EN 50130-5:2011
 - EN 50131-2-6:2008



DATI TECNICI

- **Grado di sicurezza:** certificato Grado 3
- **Classe ambientale:** certificato Classe II
- **Dimensioni**
 - **sensore:** 31 x 51 x 19 mm (L x H x P)
 - **magnete:** 11 x 42 x 11 mm (L x H x P)
- **Peso lordo:** 93 g
- **Peso netto:** 73 g
- **Materiale:** ABS
- **Colore:** bianco
- **Temperatura di esercizio:**
 - -20 °C ÷ +70 °C non certificati
 - -10 °C ÷ +40 °C (75% U.R.) certificati
- **Umidità relativa:** <95% non condensante
- **Grado di protezione:** IP40
- **Funzioni e dispositivi:**
 - dispositivo antistacco base/infisso
 - contatto magnetico apertura infisso
- **Collegamenti:** 2 conduttori non polarizzati e schermo
- **Area di copertura media*:** 4 m²
- **Configurazione tramite APP A03 PRO**

* Può variare in base alla dimensione, al materiale ed al tipo di struttura.



Il rivelatore SN-A03P-DRM va collegato alla scheda di elaborazione BR-A03P-Z4. Per il collegamento si deve impiegare il cavo CV-A03P.



Il sensore va installato sul telaio dell'infisso da proteggere mentre il relativo contatto magnetico va fissato sull'anta battente.

CODICE PRODOTTO

SN-A03P-DRM

DESCRIZIONE

Rivelatore di urti piezodinamico per infissi con contatto magnetico

COLORE

BIANCO



Rivelatore di urti piezodinamico per la protezione antiscasso e antisfondamento di infissi.

Applicabile ai telai di porte, finestre e lucernari, la sua elevata sensibilità di rivelazione gli consente di proteggere l'intero infisso, inclusi gli eventuali vetri.

Il sensore è munito di un dispositivo antirimozione che ne segnala il tentativo di distacco dalla struttura protetta.

CONFORMITÀ

IN ABBINAMENTO CON BR-A03P-Z4:

- **Direttiva 2014/30/EU (EMC)**
 - EN 50130-4:2011
 - EN 61000-6-3:2007+A1:2011
- **Direttiva 2011/65/EU (RoHS)**
 - EN 50581:2012

DATI TECNICI

- **Dimensioni:** 31 x 51 x 19 mm (L x H x P)
- **Peso lordo:** 82 g
- **Peso netto:** 66 g
- **Materiale:** ABS
- **Colore:** bianco
- **Temperatura di esercizio:** -25 °C ÷ +70 °C
- **Umidità relativa:** <95% non condensante
- **Grado di protezione:** IP40
- **Funzioni e dispositivi:** tamper antirimozione base/infisso
- **Collegamenti:** 2 conduttori non polarizzati e schermo
- **Area di copertura media*:** fino a 4 m²
- **Configurazione tramite APP A03 PRO**

* Può variare in base alla dimensione, al materiale ed al tipo di struttura.



Il rivelatore SN-A03P-DR va collegato alla scheda di elaborazione BR-A03P-Z4. Per il collegamento si deve impiegare il cavo CV-A03P.



Il sensore va installato sul telaio dell'infisso da proteggere.

CODICE PRODOTTO

SN-A03P-DR

DESCRIZIONE

Rivelatore di urti piezodinamico per infissi

COLORE

BIANCO

RIVELATORE PIEZOCERAMICO PER INFERRIATE

CODICE

SN-A03P-GR



Rivelatore di urti piezoceramico per la protezione da rottura e sfondamento di grate di sicurezza e inferriate in genere. Progettato per operare in ambiente esterno, il sensore è dotato di un involucro metallico e il relativo cavo di collegamento è protetto da una guaina metallica flessibile.

CONFORMITÀ

IN ABBINAMENTO CON BR-A03P-Z4:

- **Direttiva 2014/30/EU (EMC)**
 - EN 50130-4:2011
 - EN 61000-6-3:2007+A1:2011
- **Direttiva 2011/65/EU (RoHS)**
 - EN 50581:2012

DATI TECNICI

- **Dimensioni:** 33 x 100 x 14 mm (L x H x P)
- **Peso lordo:** 326 g
- **Peso netto:** 305 g
- **Materiale:** lega metallica Zama
- **Colore:** grigio
- **Temperatura di esercizio:** -25 °C ÷ +70 °C
- **Umidità relativa:** <95% non condensante
- **Grado di protezione:** IP55
- **Collegamenti:** 2 conduttori non polarizzati e schermo protetti da guaina flessibile in acciaio zincato a doppia graffiatura, con ricopertura esterna in PVC (Ø 10 mm)
- **Area di copertura media*:** 4 m²
- **Configurazione tramite APP A03 PRO**

* Può variare in base alla dimensione, al materiale ed al tipo di struttura.



Il rivelatore SN-A03P-GR va collegato alla scheda di elaborazione BR-A03P-Z4. Per il collegamento si deve impiegare il cavo CV-A03P.



Il sensore protegge solo la superficie sulla quale è fissato.

CODICE PRODOTTO	DESCRIZIONE	COLORE
SN-A03P-GR	Rivelatore di urti piezoceramico per inferriate	GRIGIO

RIVELATORE PIEZODINAMICO PER PARETI

CODICE
SN-A03P-WL/WLT



Rivelatore di urti piezodinamico per la protezione da perforazione e sfondamento di muri e pareti in genere.

Il sensore è disponibile sia in versione bilanciata, con codice SN-A03P-WL, sia in versione non bilanciata per linee terminate, con codice SN-A03P-WLT.

La scheda di analisi BR-A03P-Z4 può gestire un massimo di 2 SN-A03P-WL per singolo canale (per un totale di 8 sensori bilanciati per singola scheda) e fino a 10 SN-A03P-WLT per singolo canale (per un totale di 40 sensori non bilanciati per singola scheda distribuiti su 4 linee di rivelazione terminate).

CONFORMITÀ

IN ABBINAMENTO CON BR-A03P-Z4:

- **Direttiva 2014/30/EU (EMC)**
 - EN 50130-4:2011
 - EN 61000-6-3:2007+A1:2011
- **Direttiva 2011/65/EU (RoHS)**
 - EN 50581:2012

DATI TECNICI

- **Dimensioni:** 41 x 67 x 27 mm (L x H x P)
- **Peso lordo:** 50 g
- **Peso netto:** 46 g
- **Materiale:** ABS
- **Colore:** bianco
- **Temperatura di esercizio:** -25 °C ÷ +70 °C
- **Umidità relativa:** <95% non condensante
- **Grado di protezione:** IP40
- **Funzioni e dispositivi:**
 - dispositivo antistacco rivelatore
 - dispositivo antiapertura rivelatore
- **Collegamenti SN-A03P-WL:**
 - 2 conduttori non polarizzati e schermo
- **Collegamenti SN-A03P-WLT:**
 - 2 conduttori non polarizzati in entrata
 - 2 conduttori non polarizzati in uscita
 - schermo
- **Area di copertura media*:** 9 m²
- **Configurazione tramite APP A03 PRO**

* Può variare in base alla dimensione, al materiale ed al tipo di struttura.



Il rivelatore SN-A03P-WL/WLT va collegato alla scheda di elaborazione BR-A03P-Z4. Per il collegamento si deve impiegare il cavo CV-A03P.



Ciascun rivelatore SN-A03P-WLT è accompagnato da una resistenza di terminazione da inserire sull'ultimo sensore di una linea.

CODICE PRODOTTO	DESCRIZIONE	COLORE
SN-A03P-WL	Rivelatore di urti piezoceramico per pareti	BIANCO
SN-A03P-WLT	Rivelatore di urti piezoceramico per pareti - versione per linee terminate	BIANCO



Rivelatore di urti piezoceramico per la protezione delle superfici vetrate da azioni di rottura, sfondamento e perforazione. Di semplice e rapida installazione, il sensore si applica direttamente al vetro per mezzo del biadesivo fornito in dotazione.

CONFORMITÀ

IN ABBINAMENTO CON BR-A03P-Z4:

- **Direttiva 2014/30/EU (EMC)**
 - EN 50130-4:2011+A1:2014
 - EN 61000-6-3:2007+A1:2011
- **Direttiva 2011/65/EU (RoHS)**
 - EN 50581:2012

DATI TECNICI

- **Dimensioni:** 27 x 48 x 9 mm (L x H x P)
- **Peso lordo:** 63 g
- **Peso netto:** 54 g
- **Materiale:** ABS
- **Colore:** bianco
- **Temperatura di esercizio:** -25 °C ÷ +70 °C
- **Umidità relativa:** <95% non condensante
- **Grado di protezione:** IP55
- **Collegamenti:** 2 conduttori non polarizzati e schermo
- **Area di copertura media*:**
 - 4 m² su vetro temperato (singolo strato) spesso fino a 11 mm
 - 3 m² su vetro antisfondamento (doppio strato) spesso fino a 11 mm
 - 2 m² su vetro antisfondamento (triplo strato) spesso fino a 26 mm
- **Configurazione tramite APP A03 PRO**

* Può variare in base alla dimensione, al materiale ed al tipo di struttura.



Il rivelatore SN-A03P-GL va collegato alla scheda di elaborazione BR-A03P-Z4. Per il collegamento si deve impiegare il cavo CV-A03P.



Il sensore protegge solo la superficie sulla quale è fissato.

CODICE PRODOTTO	DESCRIZIONE	COLORE
SN-A03P-GL	Rivelatore di urti piezoceramico per vetri	BIANCO

SCHEDA ELETTRONICA DI ANALISI A 4 ZONE

CODICE

BR-A03P-Z4



Scheda elettronica digitale multizona per la gestione di tutti i modelli di sensore SERIE A03 PRO. L'unità elabora i segnali provenienti dai rivelatori e genera gli eventuali stati di allarme. L'app di service visualizza gli allarmi differenziandoli per tipo di attacco: scasso (urti di debole intensità), sfondamento (urti di forte intensità), perforazione (vibrazioni continue).

La scheda dispone di 4 canali, a ciascuno dei quali si possono collegare 2 sensori dello stesso tipo, per un totale

di 8 sensori. Unica eccezione è data dal rivelatore non bilanciato SN-A03P-WLT, di cui la scheda può gestire - su ciascun canale - linee terminate di massimo 10 sensori.

Sulla BR-A03P-Z4 sono presenti anche 10 uscite NC a stato solido per il collegamento del sistema a una centrale di allarme. Per accedere alle funzioni di configurazione e taratura della scheda è necessario disporre del dongle Wi-Fi DG-DEA-WF2 (vedere pag. 15) e della relativa app di service per dispositivi mobili (Android e iOS).

CONFORMITÀ

IN ABBINAMENTO CON I RIVELATORI SERIE A03 PRO:

- **Direttiva 2014/30/EU (EMC)**
 - EN 50130-4:2011
 - EN 61000-6-3:2007+A1:2011
- **Direttiva 2011/65/EU (RoHS)**
 - EN 50581:2012
- **Norma 50131-1:2006 + A1:2009**
 - EN 50131-2-6:2008



DATI TECNICI

- **Grado di sicurezza:** certificato Grado 2 (EN 50131-2-6:2008 in abbinamento con SN-A03P-DRM)
- **Dimensioni:** 130 x 104 x 32 mm (L x H x P)
- **Dimensioni confezione:** 130 x 105 x 40 mm (L x H x P)
- **Peso lordo:** 152 g
- **Peso netto:** 109 g
- **Alimentazione:** 12 Vcc (+/- 25%)
- **Assorbimento:**
 - 80 mA (standby)
 - 220 mA (max - in fase di taratura)
- **Temperatura di esercizio:** -25 °C ÷ +70 °C (non certificati)
- **Umidità relativa:** <95% non condensante
- **Capacità di analisi:** 8 sensori SERIE A03 PRO (2 per ogni canale)
- **Ingressi:**
 - 4 per sensori A03 PRO (2 conduttori non polarizzati + schermo per ciascun canale)
 - 4 RESET (uno per canale)
- **Uscite NC da relè:**
 - 4 allarme scasso (una per canale)
 - 4 allarme apertura infisso (una per canale)
 - manomissione generale
 - alimentazione insufficiente/attività di service/anomalia scheda
- **Porte di comunicazione:** Dongle Wi-Fi DG-DEA-WF2
- **Licenza APP mobile (iOS/ANDROID) inclusa**



BR-A03P-Z4 va collocata in un contenitore protetto contro l'apertura.



La configurazione e la taratura dei rivelatori si possono effettuare solo dopo aver collegato il dongle DG-DEA-WF2 alla scheda di analisi BR-A03P-Z4 e aver installato l'apposita app di service su un dispositivo mobile Android o iOS.

CODICE PRODOTTO

BR-A03P-Z4

DESCRIZIONE

Scheda elettronica di analisi a quattro zone



Modulo Wi-Fi che si collega alla scheda di elaborazione BR-A03P-Z4 e ne attiva le funzionalità wireless.

Permette di configurare e tarare il sistema SERIE A03 PRO da un tablet o uno smartphone iOS/Android per mezzo dell'app mobile SW-A03P-APP (licenza d'uso inclusa).

CONFORMITÀ

IN ABBINAMENTO CON BR-A03P-Z4:

- **Direttiva 2014/30/EU (EMC)**
 - › EN 50130-4:2011
 - › EN 61000-6-3:2007+A1:2011
- **Direttiva 2011/65/EU (RoHS)**
 - › EN 50581:2012
- **Direttiva 2014/53/EU (RED)**
 - › EN 301 489-17
 - › EN 300 328
- **WI-FI CERTIFIED™ B, G, N**
- **WPA™ - ENTERPRISE, PERSONAL**
- **WPA2™ - ENTERPRISE, PERSONAL**

DATI TECNICI

- **Dimensioni:** 20 x 28 x 14 mm (L x H x P)
- **Peso lordo:** 8 g
- **Peso netto:** 4 g
- **Alimentazione:** tramite scheda BR-A03P-Z4
- **Temperatura di esercizio:** -25 °C ÷ +70 °C
- **Umidità relativa:** <95% non condensante
- **Autenticazione Wi-Fi:** WPA/WPA2
- **Standard:** IEE 802.11 B/G/N WI-FI



La configurazione e la taratura dei rivelatori si possono effettuare solo dopo aver collegato il dongle DG-DEA-WF2 all'apposito connettore presente sulla scheda di analisi BR-A03P-Z4 ed aver installato l'apposita app di service su un dispositivo mobile Android o iOS.



Al termine delle operazioni di service il dongle deve essere scollegato dalla scheda di analisi.

CODICE PRODOTTO

DG-DEA-WF2

DESCRIZIONE

Dongle Wi-Fi per scheda di analisi BR-A03P-Z4

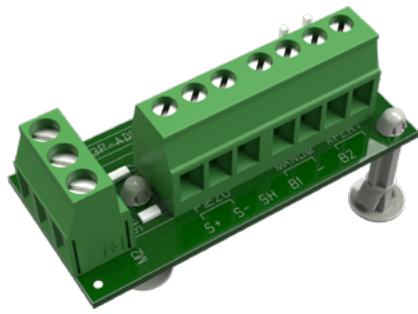

Scheda di interfaccia passiva che permette l'integrazione di sensori della SERIE A03 nel nuovo sistema SERIE A03 PRO. L'interfaccia è dotata di due morsettiere: una per il collegamento di sensori SERIE A03 a 4 o 6 conduttori (più schermo) ed una per il collegamento a un canale libero della scheda di analisi BR-A03P-Z4.

CONFORMITÀ

IN ABBINAMENTO CON BR-A03P-Z4:

- **Direttiva 2014/30/EU (EMC)**
 - EN 50130-4:2011
 - EN 61000-6-3:2007+A1:2011
- **Direttiva 2011/65/EU (RoHS)**
 - EN 50581:2012

DATI TECNICI

- **Dimensioni:** 45 x 27 x 21 mm (L x H x P)
- **Peso lordo:** 18 g
- **Peso netto:** 15 g
- **Temperatura di esercizio:** -25 °C ÷ +70 °C (non certificati)
- **Umidità relativa:** <95% non condensante
- **Capacità di gestione:** massimo 6 sensori SERIE A03
- **Ingressi:**
 - 1 linea piezo (2 conduttori + schermo)
 - 2 linee bilanciate (manomissione e/o apertura)
- **Uscite:** canale BR-A03P-Z4 (2 conduttori non polarizzati + schermo)



È possibile collegare alla scheda BR-A03P-ADP fino a sei sensori SERIE A03 dello stesso tipo.



La scheda di analisi BR-A03P-Z4 può gestire, su canali differenti, configurazioni miste di interfacce BR-A03P-ADP e sensori SERIE A03 PRO.

CODICE PRODOTTO

BR-A03P-ADP

DESCRIZIONE

Scheda di interfaccia per sensori SERIE A03



Cavo schermato a 2 conduttori per il collegamento dei sensori A03 PRO alla scheda di analisi BR-A03P-Z4. Adatto per impianti di sicurezza e allarme (norma CEI-UNEL 36762), è idoneo per installazioni fisse nelle costruzioni e altre opere di ingegneria civile soggette al regolamento per la reazione al fuoco.

CONFORMITÀ

- CEI 20-11, CEI-UNEL 36762, CEI 20-22 II, CEI EN 60032-3-22 cat. A, CEI 20-35-1-2
- EN 50363, EN 50575:2014+A1:2016
- IEC 60332-3-22 cat. A, IEC 60332-1-2
- Direttiva 2014/35/EU, Direttiva RoHS 2011/65/EU

DATI TECNICI

- **Peso nominale:** 32 Kg/Km
- **Diametro nominale:** 4,40 +/- 0,2 mm
- **Conduttori:** coppia twistata, in rame stagnato, e schermo
- **Isolamento:** PVC (qualità R2-TI2 - CEI 20-11, EN 50363) con proprietà ritardante la fiamma
- **Sezione conduttori:** 0,22 mm²
- **Riunitura:** in formazione rotonda
- **Schermo:** a nastro di Al/Poliestere (copertura >100%), con conduttore di continuità in rame stagnato (sez. 0,14 mm²)
- **Guaina:** PVC (qualità TM2-RZ - CEI 20-11, EN 50363) con proprietà non propaganti l'incendio
- **Colore:** bianco
- **Resistenza elettrica massima:**
 - 94,2 Ω/Km a 20 °C (sez. 0,22 mm²)
 - 150 Ω/Km a 20 °C (sez. 0,14 mm²)
- **Tensione massima di esercizio:** 50 Vca, 120 Vcc
- **Tensione di prova:** 500 Vca (1.000 Vcc)
- **Tensione di prova guaina esterna:** 2.000 Vca (CEI-UNEL 36762)
- **Tensione di isolamento:** 0,6/1kV (verso l'esterno)
- **Raggio di curvatura:** 15 volte il diametro esterno
- **Temperatura di esercizio:**
 - -40 ÷ +80 °C (posa fissa)
 - -15 ÷ +80 °C (posa mobile)
- **Temperatura di installazione:** -15 ÷ +50 °C
- **Temperatura di cortocircuito:** max 150 °C
- **Impiego:** idoneo a essere installato in un raggruppamento di cavi con tensione di esercizio U₀/U 0,6/1kV max
- **Caratteristiche particolari:** cavo non propagante l'incendio CEI 20-22/II, EN 60332-3-22, IEC 60332-3-22 (IEC 60332.3A)
- **Classe di reazione al fuoco:** Eca (EN 50575: 2014+A1:2016. Conforme all'allegato III del Reg. UE N. 305/2011)



La lunghezza complessiva del cavo CB-A03P che collega i rivelatori A03 PRO alla scheda di analisi non deve superare 100 metri per ciascun canale.

CODICE PRODOTTO

CB-A03P-2C100

DESCRIZIONE

Cavo di collegamento - Matassa da 100 m

COLORE

BIANCO



Applicazione mobile sviluppata appositamente da DEA Security per operare con il dongle DG-DEA-WF2 collegato alla scheda di analisi BR-A03P-Z4. L'app permette di configurare e tarare i rivelatori del sistema SERIE A03 PRO impiegando una connessione Wi-Fi protetta. Per ciascun canale è possibile attivare/disattivare le protezioni desiderate (urti deboli, forti e continui), impostare il numero di eventi necessari ad innescare l'allarme, impostare il tempo di memoria per il conteggio degli eventi e regolare la sensibilità di rivelazione. Icone esplicative mostrano in tempo reale gli stati di allarme differenziati per preallarme, manomissione, apertura, urti deboli, vibrazioni continue e urti forti, mentre una barra grafica riporta in tempo reale l'intensità dei segnali percepiti dai sensori collegati al canale selezionato.

REQUISITI MINIMI

Sistema operativo Android: versione 4.1.1 e successive

Sistema operativo iOS (Apple): versione 10.1 e successive



È possibile utilizzare l'app di service solo dopo aver collegato il dongle DG-DEA-WF2 alla scheda di analisi BR-A03P-Z4.



La licenza d'uso dell'app è inclusa nel dongle DG-DEA-WF2.

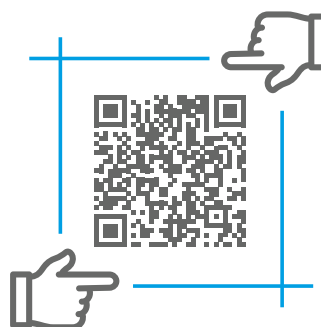
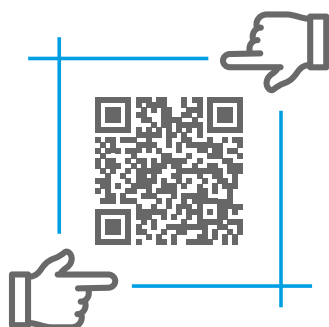

CODICE PRODOTTO

SW-A03P-APP

DESCRIZIONE

App mobile di service per l'uso in abbinamento con DG-DEA-WF2

ESEMPI APPLICATIVI

SCHEMA DI UN IMPIANTO TIPO

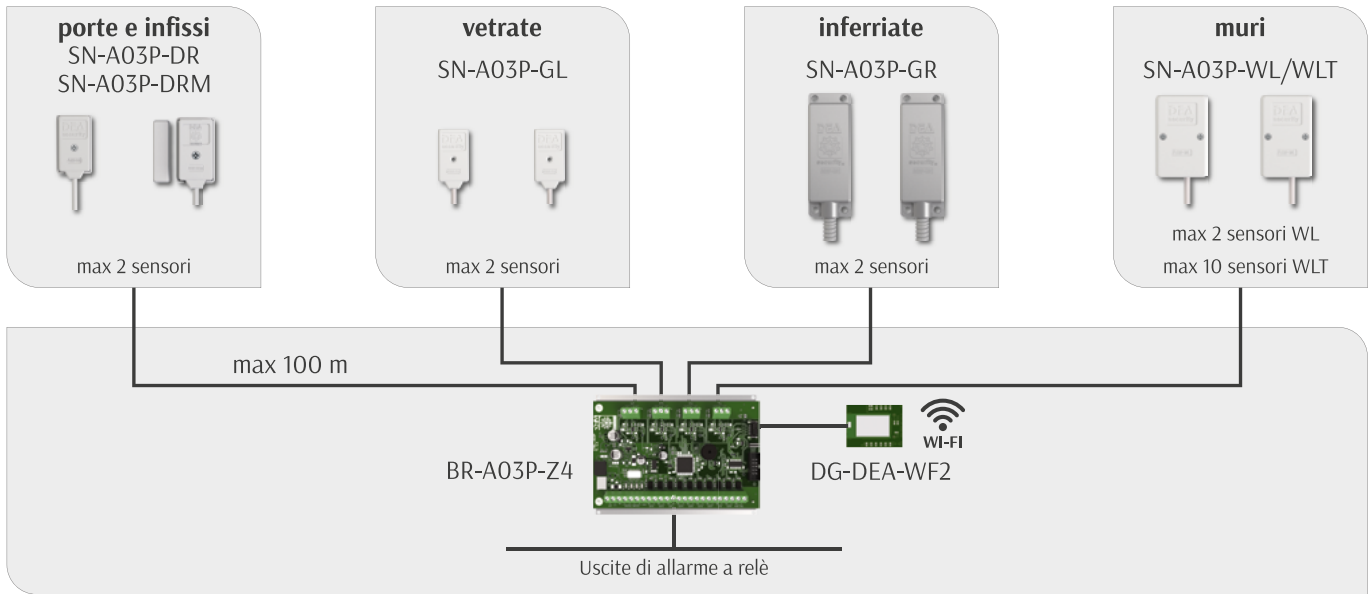

ESEMPIO DI PROTEZIONE DI UN FABBRICATO COMMERCIALE

Si ipotizza la protezione di un esercizio commerciale a un solo piano. Di seguito si riporta l'elenco delle strutture da proteggere e i relativi sensori antintrusione impiegati.

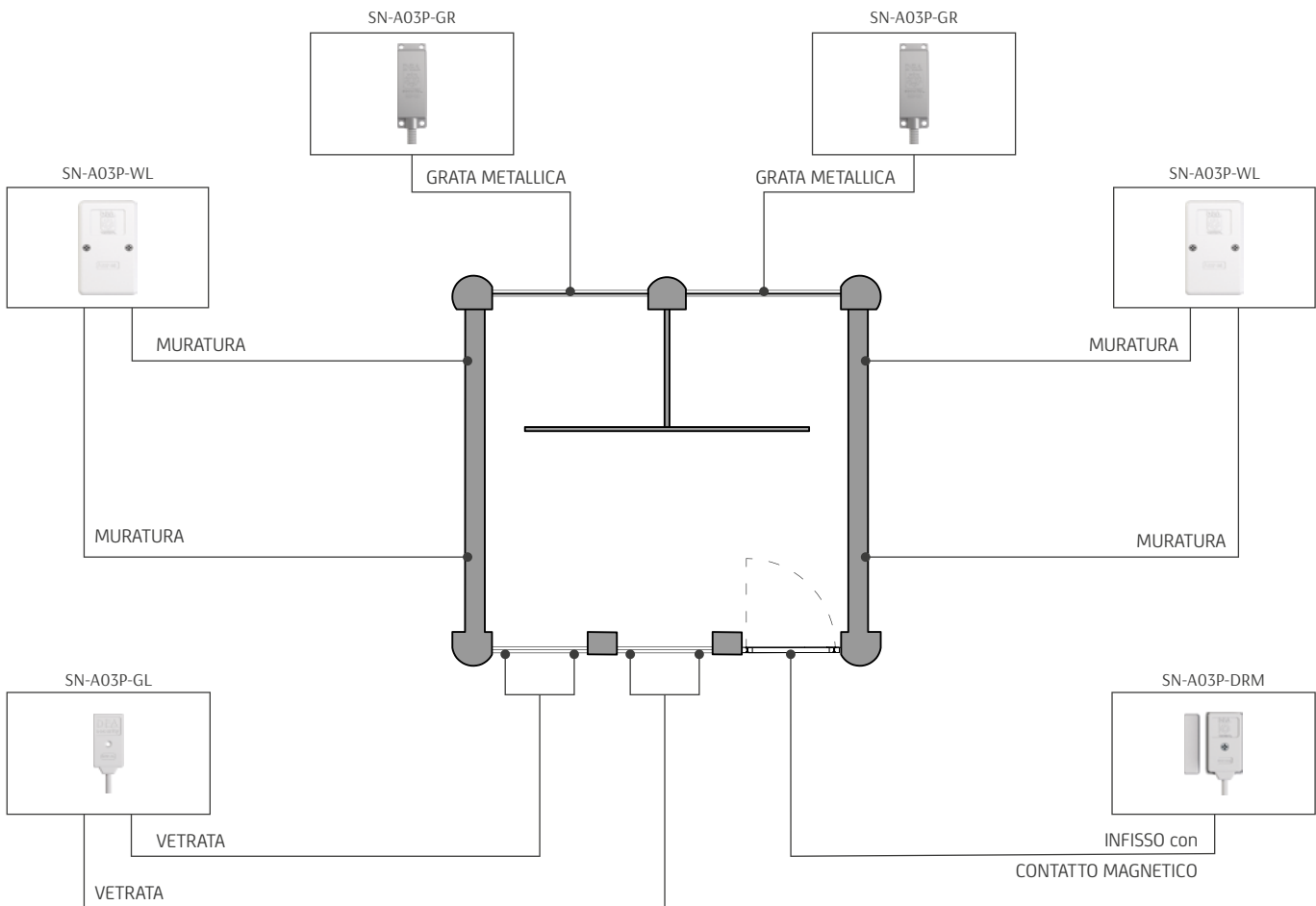

STRUTTURA DA PROTEGGERE	SOLUZIONE
1 porta di accesso a un'anta	1 rivelatore SN-A03P-DRM sul telaio
2 finestre con inferriata	1 rivelatore SN-A03P-GR su ciascuna inferriata
2 vetrate di circa 6m ² ognuna	2 rivelatori SN-A03P-GL su ciascuna vetrata
2 muri perimetrali di circa 6m ognuno	2 rivelatori SN-A03P-WL su ciascuna parete

Elenco dei materiali necessari per la realizzazione dell'impianto di cui all'esempio precedente:

Q.TÀ	CODICE	DESCRIZIONE
1	SN-A03P-DRM	Rivelatore piezodinamico per infissi con contatto magnetico
2	SN-A03P-GR	Rivelatori piezoceramici per inferriate
4	SN-A03P-GL	Rivelatori piezoceramici per vetri
4	SN-A03P-WL	Rivelatori piezodinamici per muri
2	BR-A03P-Z4	Scheda elettronica di analisi a quattro zone
1	CB-A03P-2C100	Cavo di collegamento a due conduttori in matassa da 100m
1	DG-DEA-WF2	Dongle Wi-Fi per scheda di analisi BR-A03P-Z4
1	SW-A03P-APP	App mobile di service per l'uso in abbinamento con DG-DEA-WF2

SISTEMI INTERNI

SPC PRO

RIVELATORI DUAL-TECH STAND-ALONE PER INTERNI

SPC PRO è una gamma di rivelatori antintrusione stand-alone per interno. Impiega l'esclusiva tecnologia di rivelazione e analisi **DSF** (DEA Sensor Fusion) per proteggere infissi e muri dai tentativi di effrazione. A seconda del modello, i rivelatori SPC PRO si applicano a **porte, finestre, lucernari e svariati tipi di parete**, inclusi quelli in muratura e cemento armato.

I rivelatori SPC PRO percepiscono gli urti e le vibrazioni generate dai tentativi di **scassinare, sfondare o perforare la struttura protetta**. Impiegano due diversi elementi sensibili: un collaudatissimo **trasduttore PIEZO** e un **accelerometro MEMS**. I segnali raccolti da entrambe le sorgenti sono integrati e analizzati mediante **algoritmi di intelligenza adattiva**: tali algoritmi esaltano i punti di forza di entrambe le tecnologie per ottenere un'affidabilità senza pari.

Il sistema si compone di **quattro modelli di rivelatore**: due per infissi (ciascuno dei quali disponibile nella versione con e senza contatto magnetico), uno per pareti e uno per vetri. Essendo di tipo stand-alone, i quattro rivelatori non necessitano di alcuna scheda di analisi separata.

RIVELATORE DSF PER INFISSI CON CONTATTO MAGNETICO

CODICE

SN-SPCP-FDR1M



Rivelatore di urti dual-tech con contatto magnetico per la protezione degli infissi da azioni di scasso, sfondamento, perforazione e apertura.

Installabile con qualsiasi inclinazione e orientamento e applicabile ai telai di porte, finestre e lucernari, la sua elevata sensibilità di rivelazione gli consente di proteggere l'intero infisso, inclusi gli eventuali vetri. Il rivelatore impiega dispositivi antimanomissione per la segnalazione dei tentativi di rimozione e apertura del sensore. Tarature e programmazioni si effettuano da una app di service per dispositivi mobili Android e iOS.

CONFORMITÀ

- **Direttiva 2014/30/EU (EMC)**
 - EN 50130-4:2011+A1:2014
 - EN 61000-6-3:2007+A1:2011
- **Direttiva 2011/65/EU (RoHS)**
 - EN 50581:2012
- **Norma EN 50131-1:2006+A1:2009+A2:2017**
 - EN 50131-2-6:2008
 - EN 50131-2-8:2016



DATI TECNICI

- **Grado di sicurezza:** certificato Grado 3 (EN 50131-2-6 e EN 50131-2-8)
- **Classe ambientale:** certificato Classe II
- **Dimensioni:**
 - sensore: 89 x 26 x 20 mm (L x H x P)
 - magnete: 53 x 10 x 12 mm (L x H x P)
- **Dimensioni confezione:** 110 x 75 x 35 mm (L x H x P)
- **Peso lordo:** 72 g
- **Peso netto:** 53 g
- **Materiale:** ABS
- **Colore:** bianco
- **Alimentazione:**
 - 12 Vcc ($\pm 25\%$ - nominale)
 - 8 Vcc (bassa tensione di alimentazione)*
 - 15,5 Vcc (alta tensione di alimentazione)*
- **Assorbimento:** 25 mA - 60 mA max (in fase di taratura)
- **Temperatura di esercizio:** $-20\text{ }^{\circ}\text{C} \div +70\text{ }^{\circ}\text{C}$ (non certificati)
- **Umidità relativa:** $<95\%$ non condensante
- **Grado di protezione:** IP40
- **Funzioni e dispositivi:**
 - tamper antirimozione
 - tamper antiapertura
 - antimascheramento magnetico
 - segnalazione anomalie di alimentazione*
- **Ingressi:**
 - Reset
 - ARM (per memoria allarme)
- **Uscite (NC):**
 - linea allarme (vibrazioni continue, urti deboli, urti forti e sfondamento) e anomalie di alimentazione*
 - apertura contatto magnetico
 - manomissione
- **Comunicazione:** connettore per dongle Wi-Fi DG-DEA-WF2
- **Area di copertura media:** 4 m²
- **Configurazione tramite APP SPC PRO**
- **Licenza APP mobile (iOS/Android) inclusa**

* Funzioni non oggetto di certificazione EN 50131-2-8.



Il sensore va installato sul telaio dell'infisso da proteggere.



La configurazione e la taratura del rivelatore si può effettuare solo dopo avervi collegato il dongle DG-DEA-WF2 e aver installato l'apposita app di service su un dispositivo mobile Android o iOS.

CODICE PRODOTTO

SN-SPCP-FDR1M

DESCRIZIONE

Rivelatore di urti DSF con contatto magnetico per infissi - con app mobile

COLORE

BIANCO



Rivelatore di urti dual-tech per la protezione degli infissi da azioni di scasso, sfondamento e perforazione.

Installabile con qualsiasi inclinazione e orientamento e applicabile ai telai di porte, finestre e lucernari, la sua elevata sensibilità di rivelazione gli consente di proteggere l'intero infisso, inclusi gli eventuali vetri. Il rivelatore impiega dispositivi antimanomissione per la segnalazione dei tentativi di rimozione e apertura del sensore. Tarature e programmazioni si effettuano da una app di service per dispositivi mobili Android e iOS.

CONFORMITÀ

- **Direttiva 2014/30/EU (EMC)**
 - EN 50130-4:2011+A1:2014
 - EN 61000-6-3:2007+A1:2011
- **Direttiva 2011/65/EU (RoHS)**
 - EN 50581:2012

- **Norma EN 50131-1:2006+A1:2009+A2:2017**
 - EN 50131-2-8:2016



DATI TECNICI

- **Grado di sicurezza:** certificato Grado 3 (EN 50131-2-8)
- **Classe ambientale:** certificato Classe II
- **Dimensioni:** 89 x 26 x 20 mm (L x H x P)
- **Dimensioni confezione:** 110 x 75 x 35 mm (L x H x P)
- **Peso lordo:** 62 g
- **Peso netto:** 46 g
- **Materiale:** ABS
- **Colore:** bianco
- **Alimentazione:**
 - 12 Vcc (± 25% - nominale)
 - 8 Vcc (bassa tensione di alimentazione)*
 - 15,5 Vcc (alta tensione di alimentazione)*
- **Assorbimento:** 25 mA - 60 mA max (in fase di taratura)
- **Temperatura di esercizio:**
 - -20 °C ÷ +70 °C non certificati
 - -10 °C ÷ +40 °C (75% U.R.) certificati
- **Umidità relativa:** <95% non condensante
- **Grado di protezione:** IP40

- **Funzioni e dispositivi:**
 - tamper antirimozione e antiapertura
 - segnalazione, anomalie di alimentazione*
- **Ingressi:**
 - Reset
 - ARM (per memoria allarme)
- **Uscite (NC):**
 - linea allarme (vibrazioni continue, urti deboli, urti forti e sfondamento) e anomalie di alimentazione*
 - manomissione
- **Comunicazione:** connettore per dongle Wi-Fi DG-DEA-WF2
- **Area di copertura media:** 4 m²
- **Configurazione tramite APP SPC PRO**
- **Licenza APP mobile (iOS/Android) inclusa**

* Funzioni non oggetto di certificazione EN 50131-2-8.



Il sensore va installato sul telaio dell'infisso da proteggere.



La configurazione e la taratura del rivelatore si può effettuare solo dopo avervi collegato il dongle DG-DEA-WF2 e aver installato l'apposita app di service su un dispositivo mobile Android o iOS.

CODICE PRODOTTO

SN-SPCP-FDR1

DESCRIZIONE

Rivelatore di urti DSF per infissi - con app mobile

COLORE

BIANCO

RIVELATORE DSF PER INFISSI CON CONTATTO MAGNETICO

CODICE

SN-SPCP-FDR2M



Rivelatore di urti dual-tech con contatto magnetico per la protezione degli infissi da azioni di scasso, sfondamento, perforazione e apertura.

Installabile con qualsiasi inclinazione e orientamento e applicabile ai telai di porte, finestre e lucernari, la sua elevata sensibilità di rivelazione gli consente di proteggere l'intero infisso, inclusi gli eventuali vetri. Il rivelatore impiega dispositivi antimanomissione per la segnalazione dei tentativi di rimozione e apertura del sensore. Tarature e programmazioni si effettuano da dip switch.

CONFORMITÀ

- **Direttiva 2014/30/EU (EMC)**
 - EN 50130-4:2011+A1:2014
 - EN 61000-6-3:2007+A1:2011
- **Direttiva 2011/65/EU (RoHS)**
 - EN 50581:2012

- **Norma EN 50131-1:2006+A1:2009+A2:2017**
 - EN 50131-2-6:2008
 - EN 50131-2-8:2016



DATI TECNICI

- **Grado di sicurezza:** certificato Grado 2 (EN 50131-2-6)
certificato Grado 3 (EN 50131-2-8)
- **Classe ambientale:** certificato Classe II
- **Dimensioni**
 - sensore: 89 x 26 x 20 mm (L x H x P)
 - magnete: 53 x 10 x 12 mm (L x H x P)
- **Dimensioni confezione:** 110 x 75 x 35 mm (L x H x P)
- **Peso lordo:** 76 g
- **Peso netto:** 57 g
- **Materiale:** ABS
- **Colore:** bianco
- **Alimentazione:**
 - 12 Vcc ($\pm 25\%$ - nominale)
 - 8 Vcc (bassa tensione di alimentazione)*
 - 15,5 Vcc (alta tensione di alimentazione)*
- **Assorbimento:** 20 mA
- **Temperatura di esercizio:**
 - $-20\text{ }^{\circ}\text{C} \div +70\text{ }^{\circ}\text{C}$ non certificati
 - $-10\text{ }^{\circ}\text{C} \div +40\text{ }^{\circ}\text{C}$ (75% U.R.) certificati
- **Umidità relativa:** <95% non condensante
- **Grado di protezione:** IP40
- **Funzioni e dispositivi:**
 - tamper antirimozione e antiapertura
 - segnalazione anomalie di alimentazione*
- **Ingressi:**
 - Reset
 - ARM (per memoria allarme)
- **Uscite (NC):**
 - linea allarme (vibrazioni continue, urti deboli e urti forti) e anomalie di alimentazione*
 - apertura contatto magnetico
 - manomissione
- **Area di copertura media:** 4 m²

* Funzioni non oggetto di certificazione EN 50131-2-8.



Il sensore va installato sul telaio dell'infisso da proteggere.

CODICE PRODOTTO	DESCRIZIONE	COLORE
SN-SPCP-FDR2M	Rivelatore di urti DSF con contatto magnetico per infissi	BIANCO



Rivelatore di urti dual-tech per la protezione degli infissi da azioni di scasso, sfondamento e perforazione. Installabile con qualsiasi inclinazione e orientamento e applicabile ai telai di porte, finestre e lucernari, la sua elevata sensibilità di rivelazione gli consente di proteggere l'intero infisso, inclusi gli eventuali vetri. Il rivelatore impiega dispositivi antimanomissione per la segnalazione dei tentativi di rimozione e apertura del sensore. Tarature e programmazioni si effettuano da dip switch.

CONFORMITÀ

- **Direttiva 2014/30/EU (EMC)**
 - EN 50130-4:2011+A1:2014
 - EN 61000-6-3:2007+A1:2011
- **Direttiva 2011/65/EU (RoHS)**
 - EN 50581:2012
- **Norma EN 50131-1:2006+A1:2009+A2:2017**
 - EN 50131-2-8:2016



DATI TECNICI

- **Grado di sicurezza:** certificato Grado 3 (EN 50131-2-8:2016)
- **Classe ambientale:** certificato Classe II
- **Dimensioni:** 89 x 26 x 20 mm (L x H x P)
- **Dimensioni confezione:** 110 x 75 x 35 mm (L x H x P)
- **Peso lordo:** 62 g
- **Peso netto:** 46 g
- **Materiale:** ABS
- **Colore:** bianco
- **Alimentazione:**
 - 12 Vcc (± 25% - nominale)
 - 8 Vcc (bassa tensione di alimentazione)*
 - 15,5 Vcc (alta tensione di alimentazione)*
- **Assorbimento:** 20 mA
- **Temperatura di esercizio:**
 - -20 °C ÷ +70 °C non certificati
 - -10 °C ÷ +40 °C (75% U.R.) certificati
- **Umidità relativa:** <95% non condensante
- **Grado di protezione:** IP40
- **Funzioni e dispositivi:**
 - tamper antirimozione e antiapertura
 - segnalazione anomalie di alimentazione*
- **Ingressi:**
 - Reset
 - ARM (per memoria allarme)
- **Uscite (NC):**
 - linea allarme (vibrazioni continue, urti deboli e urti forti) e anomalie di alimentazione*
 - manomissione
- **Area di copertura media:** 4 m²

* Funzioni non oggetto di certificazione EN 50131-2-8.



Il sensore va installato sul telaio dell'infisso da proteggere.

CODICE PRODOTTO	DESCRIZIONE	COLORE
SN-SPCP-FDR2	Rivelatore di urti DSF per infissi	BIANCO

RIVELATORE DSF PER MURI E STRUTTURE BLINDATE

CODICE

SN-SPCP-FWL1



Rivelatore sismico dual-tech per la protezione di muri e strutture blindate da azioni di rottura, sfondamento e perforazione. Installabile con qualsiasi inclinazione e orientamento, si applica a svariati tipi di muro, inclusi quelli in mattoni, tufo, cemento armato e metallo (es. casseforti, e armadi blindati). Impiega dispositivi antimanomissione per la segnalazione dei tentativi di rimozione, apertura e sabotaggio termico del sensore.

Tarature e programmazioni si effettuano da una app di service per dispositivi mobili Android e iOS.

CONFORMITÀ

- **Direttiva 2014/30/EU (EMC)**
 - › EN 50130-4:2011+A1:2014
 - › EN 61000-6-3:2007+A1:2011
- **Direttiva 2011/65/EU (RoHS)**
 - › EN 50581:2012

- **Norma EN 50131-1:2006+A1:2009+A2:2017**
 - › EN 50131-2-8:2016



DATI TECNICI

- **Grado di sicurezza:** certificato Grado 3 (EN 50131-2-8:2016)
- **Classe ambientale:** certificato Classe II
- **Dimensioni:** 89 x 89 x 20 mm (L x H x P)
- **Dimensioni confezione:** 90 x 130 x 35 mm (L x H x P)
- **Peso lordo:** 72 g
- **Peso netto:** 53 g
- **Materiale:** ABS
- **Colore:** bianco
- **Alimentazione:**
 - 12 Vcc ($\pm 25\%$ - nominale)
 - 8 Vcc (bassa tensione di alimentazione)**
 - 15,5 Vcc (alta tensione di alimentazione)**
- **Assorbimento:** 20 mA - 50 mA max (in fase di taratura)
- **Temperatura di esercizio:**
 - $-20\text{ }^{\circ}\text{C} \div +70\text{ }^{\circ}\text{C}$ non certificati
 - $-10\text{ }^{\circ}\text{C} \div +40\text{ }^{\circ}\text{C}$ (75% U.R.) certificati
- **Umidità relativa massima:** <95% non condensante
- **Grado di protezione:** IP40
- **Funzioni e dispositivi:**
 - tamper antirimozione e antiapertura
 - manomissione termica
 - autotest periodico programmabile**
 - test operativo**
 - segnalazione bassa tensione di alimentazione**
- **Ingressi:**
 - test operativo
 - ARM
- **Uscite (NC):**
 - linea allarme (vibrazioni continue, urti deboli, urti forti e sfondamento), autotest fallito, test operativo, anomalie dell'alimentazione
 - manomissione
- **Comunicazione:** connettore per Dongle Wi-Fi DG-DEA-WF2
- **Area di copertura*:** fino a 46 m² (in modalità custom)
- **Configurazione tramite APP SPC PRO**
- **Licenza APP mobile (iOS/Android) inclusa**

* Può variare in base alla dimensione, al materiale e al tipo di struttura.

** Funzioni non oggetto di certificazione EN 50131-2-8.



Il sensore può essere fissato alla parete mediante le viti e i tasselli forniti in dotazione. In caso di irregolarità nella struttura da proteggere, o di installazione su superfici metalliche, è raccomandato l'uso della piastra FP-FWL.



La configurazione e la taratura del rivelatore si può effettuare solo dopo avervi collegato il dongle DG-DEA-WF2 e aver installato l'apposita app di service su un dispositivo mobile Android o iOS.

CODICE PRODOTTO

SN-SPCP-FWL1

DESCRIZIONE

Rivelatore sismico DSF per muri e strutture blindate - con app mobile

COLORE

BIANCO

RIVELATORE DSF PER MURI E STRUTTURE BLINDATE

CODICE

SN-SPCP-FWL2

NEW



Rivelatore sismico dual-tech per la protezione di muri e strutture blindate da azioni di rottura, sfondamento e perforazione. Installabile con qualsiasi inclinazione e orientamento, si applica a svariati tipi di muro, inclusi quelli in mattoni, tufo, cemento armato e metallo (es. casseforti, e armadi blindati). Impiega dispositivi antimanomissione per la segnalazione dei tentativi di rimozione, apertura e sabotaggio termico del sensore.

Tarature e programmazioni si effettuano da dip switch.

CONFORMITÀ

- **Direttiva 2014/30/EU (EMC)**
 - EN 50130-4:2011+A1:2014
 - EN 61000-6-3:2007+A1:2011
- **Direttiva 2011/65/EU (RoHS)**
 - EN 50581:2012

- **Norma EN 50131-1:2006+A1:2009+A2:2017+A3:2020**
 - EN 50131-2-8:2016



DATI TECNICI

- **Grado di sicurezza:** certificato Grado 3 (EN 50131-2-8:2016)
- **Classe ambientale:** certificato Classe II
- **Dimensioni:** 89 x 89 x 20 mm (L x H x P)
- **Dimensioni confezione:** 90 x 130 x 35 mm (L x H x P)
- **Peso lordo:** 72 g
- **Peso netto:** 53 g
- **Materiale:** ABS
- **Colore:** bianco
- **Alimentazione:**
 - 12 Vcc ($\pm 25\%$ - nominale)
 - 8 Vcc (bassa tensione di alimentazione)**
 - 15,5 Vcc (alta tensione di alimentazione)**
- **Assorbimento:** 20 mA
- **Temperatura di esercizio:**
 - $-20\text{ }^{\circ}\text{C} \div +70\text{ }^{\circ}\text{C}$ non certificati
 - $-10\text{ }^{\circ}\text{C} \div +40\text{ }^{\circ}\text{C}$ (75% U.R.) certificati
- **Umidità relativa massima:** <95% non condensante
- **Grado di protezione:** IP40
- **Funzioni e dispositivi:**
 - tamper antirimozione e antiapertura
 - manomissione termica
 - test operativo**
 - autotest periodico**
 - segnalazione bassa tensione di alimentazione**
- **Ingressi:**
 - test operativo
 - autotest periodico
- **Uscite (NC):**
 - linea allarme (vibrazioni continue, urti deboli, urti forti e sfondamento), autotest fallito, test operativo e anomalie di alimentazione
 - manomissione
- **Area di copertura*:** fino a 46 m² (in modalità custom)

* Può variare in base alla dimensione, al materiale e al tipo di struttura.

** Funzioni non oggetto di certificazione EN 50131-2-8.



Il sensore può essere fissato alla parete mediante le viti e i tasselli forniti in dotazione.

In caso di irregolarità nella struttura da proteggere, o di installazione su superfici metalliche, è raccomandato l'uso della piastra FP-FWL.

CODICE PRODOTTO

SN-SPCP-FWL2

DESCRIZIONE

Rivelatore sismico DSF per muri e strutture blindate

COLORE

BIANCO



Rivelatore di urti piezoceramico per la protezione delle superfici vetrate da azioni di rottura e sfondamento. Applicabile direttamente al vetro per mezzo del biadesivo fornito in dotazione, può essere installato con qualsiasi inclinazione e orientamento.

Il rivelatore dispone di un tamper antirimozione, di funzione antimascheramento magnetico, di bilanciamento resistivo delle linee in uscita e di regolazione digitale della sensibilità su quattro livelli (via dip switch).

CONFORMITÀ

- **Direttiva 2014/30/EU (EMC)**
 - EN 50130-4:2011
 - EN 61000-6-3:2007+A1:2011
- **Direttiva 2011/65/EU (RoHS)**
 - EN 50581:2012

DATI TECNICI

- **Dimensioni:** 45 x 43 x 15 mm (L x H x P)
- **Peso lordo:** 63 g
- **Peso netto:** 61 g
- **Materiale:** ABS
- **Colore:** bianco
- **Alimentazione:** 12 Vcc (± 25%)
- **Assorbimento:** 3 mA (stand by) - 6 mA (max)
- **Temperatura di esercizio:** 0 °C ÷ +70 °C
- **Umidità relativa:** <95% non condensante
- **Grado di protezione:** IP40
- **Funzioni e dispositivi:** tamper antirimozione
- **Uscite:**
 - allarme scasso e sfondamento
 - linea manomissione
- **Area di copertura media:**
 - 3 m² (vetro doppio strato, spessore fino a 11 mm)
 - 2 m² (vetro antisfondamento, spessore fino a 26 mm)



Il sensore protegge solo la superficie sulla quale è fissato.

CODICE PRODOTTO	DESCRIZIONE	COLORE
SN-SPC-GL	Rivelatore di urti piezoceramico per vetri	BIANCO



Modulo Wi-Fi che si collega ai rivelatori SN-SPCP-FDR1, SN-SPCP-FDR1M e SN-SPCP-FWL1 e ne attiva le funzionalità wireless. Permette di configurare e tarare il singolo sensore da un tablet o da uno smartphone Android/iOS per mezzo dell'app mobile gratuita SW-SPCP-APP.

CONFORMITÀ

IN ABBINAMENTO CON I RIVELATORI SN-SPCP-FDR1, SN-SPCP-FDR1M E SN-SPCP-FWL1:

- **Direttiva 2014/30/EU (EMC)**
 - › EN 50130-4:2011
 - › EN 61000-6-3:2007+A1:2011
- **Direttiva 2011/65/EU (RoHS)**
 - › EN 50581:2012
- **Direttiva 2014/53/EU (RED)**
 - › EN 301 489-17
 - › EN 300 328
- **WI-FI CERTIFIED™ B, G, N**
- **WPA™ - ENTERPRISE, PERSONAL**
- **WPA2™ - ENTERPRISE, PERSONAL**

DATI TECNICI

- **Dimensioni:** 20 x 28 x 14 mm (L x H x P)
- **Peso lordo:** 8 g
- **Peso netto:** 4 g
- **Alimentazione:** tramite SN-SPCP-FDR1(M)/SN-SPCP-FWL1
- **Temperatura di esercizio:** -25 °C ÷ +70 °C
- **Umidità relativa:** <95% non condensante
- **Autenticazione Wi-Fi:** WPA/WPA2
- **Standard:** IEE 802.11 B/G/N WI-FI



La configurazione e la taratura dei rivelatori SN-SPCP-FDR1(M) e SN-SPCP-FWL1 si possono effettuare solo dopo aver collegato il dongle DG-DEA-WF2 all'apposito connettore presente sul sensore ed aver installato l'apposita app di service su un dispositivo mobile Android o iOS.



Al termine delle operazioni di service il dongle deve essere scollegato dal rivelatore.

CODICE PRODOTTO

DG-DEA-WF2

DESCRIZIONE

Dongle Wi-Fi per rivelatori SN-SPCP-FDR1(M) e SN-SPCP-FWL1

PIASTRA DI FISSAGGIO PER SN-SPCP-FWLx

CODICE

FP-FWL



Piastra preforata in acciaio zincato per il fissaggio a parete o soffitto dei rivelatori SN-SPCP-FWL1 e SN-SPCP-FWL2. La piastra di fissaggio, concepita sia per l'installazione diretta su pareti laterocementizie sia per l'installazione su superfici metalliche, semplifica l'installazione del sensore e ne assicura la massima resa.

DATI TECNICI

- **Dimensioni:** 89 x 3 x 89 mm (L x H x P)
- **Peso netto:** 136 g
- **Peso lordo:** 166 g
- **Materiale:** acciaio zincato
- **Fissaggio:**
 - 4 fori per fissaggio sensore
 - 3 fori per fissaggio a muro o solaio
 - asola per saldatura su superfici metalliche

CONTENUTO DELLA CONFEZIONE

- 1 piastra
- 4 viti zincate 4 x 8 mm TC+
- 1 vite zincata 5 x 50 mm TS
- 1 tassello in nylon SX 8
- 4 rondelle M4 in acciaio



La piastra è dotata di fori per le viti, di asola per la saldatura su superfici metalliche e di foro di entrata dei cavi.

CODICE PRODOTTO

FP-FWL

DESCRIZIONE

Piastra di fissaggio per pareti e soffitti

COLORE

GRIGIO

BASI PER SENSORI SN-SPCP-FDRx

CODICE
SB-SPCP-FDR



Basi distanziali da abbinare ai sensori SN-SPCP-FDRx. Sono fornite in singola bustina da 4 pezzi monocolori.

DATI TECNICI

- **Dimensioni:** 90 x 26 x 4 mm (L x H x P)
- **Colore:** bianco
- **Materiale:** ABS

CODICE PRODOTTO	DESCRIZIONE	CONFEZIONE	COLORE
SB-SPCP-FDR	Basi per rivelatori SN-SPCP-FDRx	4 pezzi	BIANCO

BASI DISTANZIALI PER CONTATTI MAGNETICI

CODICE
MB-SPCP-FDR

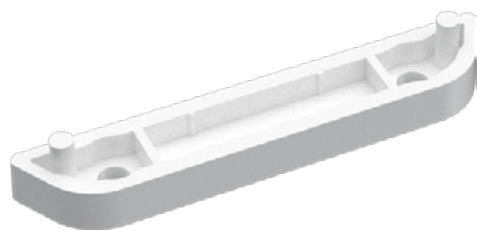

Basi distanziali da abbinare ai magneti dei sensori SN-SPCP-FDRxM. Sono fornite in singola bustina da 4 pezzi monocolori.

DATI TECNICI

- **Dimensioni:** 58 x 10 x 4 mm (L x H x P)
- **Colore:** bianco
- **Materiale:** ABS



È possibile utilizzare una o più basi distanziali per portare il contatto magnetico alla stessa altezza del sensore.

CODICE PRODOTTO	DESCRIZIONE	CONFEZIONE	COLORE
MB-SPCP-FDRW	Basi distanziali per contatti magnetici	4 pezzi	BIANCO



Applicazione mobile sviluppata appositamente da DEA Security per operare con il dongle DG-DEA-WF2 collegato ai rivelatori SN-SPCP-FDR1(M) e SN-SPCP-FWL1. L'app permette di configurare e tarare i suddetti rivelatori impiegando una connessione Wi-Fi protetta. Per ciascun canale è possibile attivare/disattivare le protezioni desiderate (urti deboli, forti e continui), impostare il numero di eventi necessari ad innescare l'allarme, impostare il tempo di memoria per il conteggio degli eventi e impostare la sensibilità di rivelazione. Icone esplicative mostrano in tempo reale gli stati di allarme differenziati per preallarme, manomissione, apertura, urti deboli, vibrazioni continue e urti forti, mentre una barra grafica riporta in tempo reale l'intensità dei segnali percepiti dai sensori collegati al canale selezionato.

REQUISITI MINIMI

Sistema operativo Android: versione 4.1.1 e successive

Sistema operativo iOS (Apple): versione 10.1 e successive



È possibile utilizzare l'app di service solo dopo aver collegato il dongle DG-DEA-WF2 al rivelatore da programmare.



La licenza d'uso dell'app è inclusa nel dongle DG-DEA-WF2.

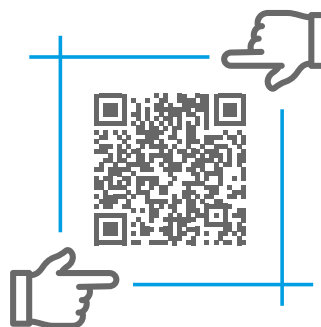
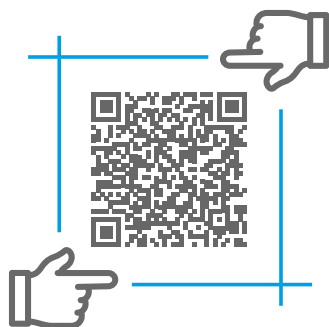

CODICE PRODOTTO

SW-SPCP-APP

DESCRIZIONE

App mobile di service per l'uso in abbinamento con DG-DEA-WF2

SISTEMI INTERNI

XENSITY

SISTEMA POINT-ID PER INTERNI

XENSITY è un sistema di rivelazione antintrusione che porta nel mondo della sicurezza per interni – case, uffici, banche ed esercizi commerciali – le stesse tecnologie sviluppate da DEA Security per la protezione perimetrale di siti ad alto rischio come aeroporti e centrali elettriche. Tra queste tecnologie vi sono la **DSF** (DEA Sensor Fusion), le funzioni di **autodiagnosi dei sensori** e il supporto integrato alla **centralizzazione** dei segnali di allarme e alla **gestione remota** del sistema.

Attualmente la linea XENSITY comprende tre modelli di rivelatore: **SN-XS-FDRx(M)** per la **protezione degli infissi** da scasso, sfondamento e (nella versione con contatto magnetico) apertura; **MD-XS-GR**, per la **protezione delle inferriate** da taglio e sfondamento; **SN-XS-FWL**, per la **protezione delle pareti** da rottura, sfondamento e perforazione.

Grazie poi alla nuova scheda di interfaccia **BR-XS-SMCAPU**, XENSITY può ora integrare e gestire i sistemi sotto-pavimento SISMA CA e SISMA CA PF, ampliando così il suo campo d'azione anche al primo anello di protezione esterno a un edificio.

Tutti i rivelatori XENSITY sono “indirizzati”, rendendo possibile l'**individuazione del singolo punto in allarme**, e sono dotati della tecnologia DSF, **un brevetto internazionale DEA, che abbina il trasduttore piezoelettrico a un accelerometro MEMS**. I segnali raccolti dai due elementi sensibili sono integrati e analizzati mediante algoritmi di **intelligenza adattiva**: tali algoritmi esaltano i punti di forza di entrambe le tecnologie per ottenere la massima affidabilità in ogni contesto applicativo.

I rivelatori comunicano con schede elettroniche di controllo, **BR-XS-CTRL32** e **BR-XS-CTRL64**, la più potente delle quali gestisce **fino a 64 sensori su un bus di comunicazione**. Tali schede permettono di **configurare e monitorare in modo semplice e centralizzato** persino gli impianti più grandi e complessi: da un PC collegato in locale o da remoto si possono tarare e programmare i sensori, visualizzarne lo stato e monitorarne i parametri operativi.

La scheda di interfaccia **BR-XS-PU** permette di integrare in XENSITY sia la famiglia di rivelatori sismici **SERIE A03 PRO**, e in particolare il modello SN-A03P-GL per le superfici vetrate, sia **dispositivi di terze parti** dotati di uscita C/NC.

RIVELATORE DSF PER INFISSI CON CONTATTO MAGNETICO

CODICE

SN-XS-FDRxM



Rivelatore di urti dual-tech per la protezione puntuale degli infissi da azioni di scasso, apertura, sfondamento e perforazione. Installabile con qualsiasi inclinazione e orientamento, è disponibile con base di fissaggio a profilo basso o alto: la base alta ha uno spessore maggiorato, compatibile con l'impiego di una guaina metallica flessibile a protezione del cavo di collegamento.

Il sensore impiega dispositivi antimanomissione per la segnalazione dei tentativi di rimozione, apertura dell'involucro e mascheramento magnetico. Gestisce inoltre due linee a triplo bilanciamento per la connessione di dispositivi passivi di terze parti con contatto C/NC.

CONFORMITÀ

IN ABBINAMENTO CON BR-XS-CTRL32 o BR-XS-CTRL64 :

- **Direttiva 2014/30/EU (EMC)**
 - EN 50130-4:2011+A1:2014
 - EN 61000-6-3:2007+A1:2011
- **Direttiva 2011/65/EU (RoHS)**
 - EN 50581:2012
- **Norma EN 50131-1:2006+A1:2009+A2:2017**
 - EN 50131-2-6:2008



DATI TECNICI

- **Grado di sicurezza:** certificato Grado 3 (EN 50131-2-6:2008)
- **Classe ambientale:** certificato Classe II
- **Dimensioni:**
 - **SN-XS-FDRLM:** 85 x 27 x 20 mm (L x H x P)
 - **SN-XS-FDRHM:** 85 x 27 x 20 mm (L x H x P)
- **Dimensioni magnete:** 83 x 15 x 15 mm (L x H x P)
- **Dimensioni confezione:** 110 x 110 x 35 mm (L x H x P)
- **Peso lordo:** SN-XS-FDRLM: 112 g - SN-XS-FDRHM: 112 g
- **Peso netto:** SN-XS-FDRLM: 36 g - SN-XS-FDRHM: 34 g
- **Distanza operativa tra magnete e sensore:** 6 mm
- **Materiale:** ABS
- **Colore:** bianco (SN-XS-FDRLM), grigio (SN-XS-FDRHM)
- **Alimentazione:** tramite bus XENSITY (12 Vcc)
- **Assorbimento:** 4 mA (max)
- **Temperatura di esercizio:**
 - -20 °C ÷ +70 °C non certificati
 - -10 °C ÷ +40 °C (75% U.R.) certificati
- **Umidità relativa:** <95% non condensante
- **Grado di protezione:** IP40
- **Funzioni e dispositivi:**
 - tamper antiapertura involucro
 - tamper antirimozione rivelatore
 - rivelazione manomissione termica rivelatore
 - antimascheramento magnetico
 - autodiagnosi
- **Ingressi:**
 - bus XENSITY
 - 2 linee a triplo bilanciamento
- **Capacità di gestione:** max 2 dispositivi di terze parti con contatto C/NC
- **Configurazione tramite scheda di controllo**
- **Area di copertura*:** fino a 4 m² (2 x 2 m)

(* Può variare in base alla dimensione e al tipo di struttura dell'infisso.



I sensori SN-XS-FDRxM vanno collegati alla scheda di controllo BR-XS-CTRL32 o BR-XS-CTRL64 tramite il bus XENSITY. Il collegamento fisico si realizza con il cavo CB-XS. La distanza massima tra la scheda di controllo e l'ultimo sensore di un bus è di 500 metri.



I sensori con base bassa sono disponibili esclusivamente di colore bianco mentre quelli con base alta esclusivamente di colore grigio. Si possono tuttavia acquistare a parte (vedere pag. 47) basi basse di colore grigio e basi alte di colore bianco.

CODICE PRODOTTO	DESCRIZIONE	COLORE
SN-XS-FDRLM	Rivelatore DSF per infissi con base bassa e contatto magnetico	BIANCO
SN-XS-FDRHM	Rivelatore DSF per infissi con base alta e contatto magnetico	GRIGIO



Rivelatore di urti dual-tech per la protezione puntuale degli infissi da azioni di scasso, sfondamento e perforazione.

Installabile con qualsiasi inclinazione e orientamento, è disponibile con base di fissaggio a profilo basso o alto: la base alta ha uno spessore maggiorato, compatibile con l'impiego di una guaina metallica flessibile a protezione del cavo di collegamento.

Il sensore impiega dispositivi antimanomissione per la segnalazione dei tentativi di rimozione e apertura dell'involucro. Gestisce inoltre due linee a triplo bilanciamento per la connessione di dispositivi passivi di terze parti con contatto C/NC.

CONFORMITÀ

IN ABBINAMENTO CON BR-XS-CTRL32 o BR-XS-CTRL64:

• **Direttiva 2014/30/EU (EMC)**

- EN 50130-4:2011+A1:2014
- EN 61000-6-3:2007+A1:2011

• **Direttiva 2011/65/EU (RoHS)**

- EN 50581:2012

DATI TECNICI

• **Dimensioni:**

- **SN-XS-FDRL:** 85 x 27 x 20 mm (L x H x P)
- **SN-XS-FDRH:** 85 x 27 x 20 mm (L x H x P)

• **Dimensioni confezione:** 110 x 110 x 35 mm (L x H x P)

• **Peso lordo:** SN-XS-FDRL: 92 g - SN-XS-FDRH: 92 g

• **Peso netto:** SN-XS-FDRL: 28 g - SN-XS-FDRH: 26 g

• **Materiale:** ABS

• **Colore:** bianco (SN-XS-FDRL), grigio (SN-XS-FDRH)

• **Alimentazione:** tramite bus XENSITY (12 Vcc)

• **Assorbimento:** 4 mA (max)

• **Temperatura di esercizio:** -20 °C ÷ +70 °C

• **Umidità relativa:** <95% non condensante

• **Grado di protezione:** IP40

• **Funzioni e dispositivi:**

- tamper antiapertura involucro
- tamper antirimozione rivelatore
- rivelazione manomissione termica rivelatore
- autodiagnosi

• **Ingressi:**

- bus XENSITY
- 2 linee a triplo bilanciamento

• **Capacità di gestione:** max 2 dispositivi di terze parti con contatto C/NC

• **Configurazione tramite scheda di controllo**

• **Area di copertura media*:** fino a 4 m² (2 x 2 m)

(*) Può variare in base alla dimensione e al tipo di struttura dell'infisso.



I sensori SN-XS-FDRx vanno collegati alla scheda di controllo BR-XS-CTRL32 o BR-XS-CTRL64 tramite il bus XENSITY.

Il collegamento fisico si realizza con il cavo CB-XS. La distanza massima tra la scheda di controllo e l'ultimo sensore di un bus è di 500 metri.



La configurazione e la taratura del rivelatore si può effettuare solo dopo avervi collegato il dongle DG-DEA-WF2 e aver installato l'apposita app di service su un dispositivo mobile Android o iOS.

CODICE PRODOTTO	DESCRIZIONE	COLORE
SN-XS-FDRL	Rivelatore DSF per infissi con base bassa	BIANCO
SN-XS-FDRH	Rivelatore DSF per infissi con base alta	GRIGIO

MODULO DI RIVELAZIONE PER INFERRIATE

CODICE

MD-XS-GR



Modulo per la protezione da taglio, rottura e sfondamento inferriate e grate metalliche in genere. È composto dal sensore piezoceramico SN-XS-GR con cavo protetto da guaina metallica flessibile e dalla scheda periferica di analisi indirizzata BR-XS-GR. Quest'ultima gestisce due linee a triplo bilanciamento per la connessione di dispositivi di terze parti provvisti di contatto C/NC.

CONFORMITÀ

IN ABBINAMENTO CON BR-XS-CTRL32 o BR-XS-CTRL64:

- **Direttiva 2014/30/EU (EMC)**
 - EN 50130-4:2011+A1:2014
 - EN 61000-6-3:2007+A1:2011
- **Direttiva 2011/65/EU (RoHS)**
 - EN 50581:2012

DATI TECNICI

- **Dimensioni sensore:** 33 x 75 x 17 mm (L x H x P)
- **Lunghezza cavo:** 1,5 m
- **Dimensioni unità di analisi:**
 - (senza base): 55 x 50 x 17 mm (L x H x P)
 - (con base): 61 x 56 x 32 mm (L x H x P)
- **Dimensioni confezione:** 160 x 160 x 55 mm (L x H x P)
- **Peso lordo:** 266 g
- **Materiale sensore:** nylon caricato con fibra di vetro
- **Materiale unità di analisi:** ABS
- **Colore:** grigio
- **Alimentazione:** tramite bus XENSITY (12 Vcc)
- **Assorbimento:** 6 mA (max)
- **Temperatura di esercizio:** -25 °C ÷ +70 °C
- **Umidità relativa:** <95% non condensante
- **Grado di protezione sensore:** IP64
- **Grado di protezione unità di analisi:** IP40
- **Funzioni e dispositivi:**
 - tamper antiapertura involucro unità di analisi
 - rivelazione manomissione termica modulo
 - filtro digitale antidilatazioni
 - funzione di autodiagnosi modulo
- **Ingressi:**
 - bus XENSITY
 - linea sensore SN-XS-GR
 - 2 linee a triplo bilanciamento per dispositivi passivi di terze parti con contatto C/NC
- **Configurazione tramite scheda di controllo**
- **Area di copertura media*:** 4 m² (2 x 2 m)^(*)

(*) Può variare in base alla dimensione, al materiale ed al tipo di struttura.



Sebbene il sensore SN-XS-GR sia progettato per operare in ambiente esterno, la scheda BR-XS-GR va installata all'interno di un locale chiuso, protetta dagli agenti atmosferici.



BR-XS-GR va collegata al bus XENSITY tramite il cavo CB-XS. La distanza tra BR-XS-GR e SN-XS-GR non deve superare i 3 metri.

CODICE PRODOTTO	DESCRIZIONE	COLORE
MD-XS-GR	Modulo di rivelazione per la protezione di inferriate	GRIGIO

RIVELATORE DSF PER MURI E STRUTTURE BLINDATE

CODICE

SN-XS-FWL



Rivelatore di urti dual-tech per la protezione puntuale di muri e strutture blindate da azioni di rottura, sfondamento e perforazione. Rileva i tentativi di manomissione termica e magnetica, di distacco del sensore e di apertura dell'involucro.

Dispone di ingressi per la gestione di segnalazioni provenienti da apparati di terze parti passivi dotati di contatti NC.

CONFORMITÀ

IN ABBINAMENTO CON BR-XS-CTRL32 o BR-XS-CTRL64:

- **Direttiva 2014/30/EU (EMC)**
 - EN 50130-4:2011+A1:2014
 - EN 61000-6-3:2007+A1:2011
- **Direttiva 2011/65/EU (RoHS)**
 - EN 50581:2012
- **Norma EN 50131-1:2006+A1:2009+A2:2017**
 - EN 50131-2-8:2016



DATI TECNICI

- **Grado di sicurezza:** certificato Grado 3 (EN 50131-2-8:2016)
- **Classe ambientale:** certificato Classe II
- **Dimensioni:** 89 x 89 x 20 mm (L x H x P)
- **Dimensioni confezione:** 90 x 130 x 35 mm (L x H x P)
- **Peso lordo:** 132 g
- **Peso netto:** 78 g
- **Materiale:** ABS
- **Colore:** bianco
- **Alimentazione:** tramite bus XENSITY (12 Vcc)
- **Assorbimento:** 5 mA (max)
- **Temperatura di esercizio:**
 - -20 °C ÷ +70 °C non certificati
 - -10 °C ÷ +40 °C (75% U.R.) certificati
- **Umidità relativa:** <95% non condensante
- **Grado di protezione:** IP40
- **Funzioni e dispositivi:**
 - tamper antiapertura involucro
 - tamper antirimozione sensore
 - rivelazione manomissione termica
 - autodiagnosi
- **Ingressi:**
 - bus XENSITY
 - 2 linee a triplo bilanciamento per dispositivi di terze parti con contatto C/NC
- **Configurazione tramite scheda di controllo**
- **Area di copertura*:** fino a 46 m² (in modalità custom)

(*) Può variare in base alla dimensione, al materiale ed al tipo di struttura.



I sensori SN-XS-FWL vanno collegati alla scheda di controllo BR-XS-CTRL32 o BR-XS-CTRL64 tramite il bus XENSITY. Il collegamento fisico si realizza con il cavo CB-XS. La distanza massima tra la scheda di controllo e l'ultimo sensore di un bus è di 500 metri.

CODICE PRODOTTO	DESCRIZIONE	COLORE
SN-XS-FWL	Rivelatore DSF per muri e strutture blindate	BIANCO

SCHEDA DI CONTROLLO PER 32 SENSORI

CODICE

BR-XS-CTRL32



Scheda elettronica di controllo che gestisce fino a **32 sensori/periferiche XENSITY**, tra le quali un massimo di 24 schede BR-XS-SMCAPI. Ha il compito di alimentare, verificare lo stato operativo e prelevare le segnalazioni di ogni singolo sensore/periferica, archiviando queste ultime in una memoria interna e rendendole disponibili tramite contatti a relè, rete proprietaria DEA NET o rete IP. Il software di service permette di configurare e monitorare, in locale o da remoto, tutti i rivelatori e le eventuali schede di espansione a relè collegati alla scheda di controllo.

CONFORMITÀ

IN ABBINAMENTO CON SENSORI/PERIFERICHE XENSITY:

- **Direttiva 2014/30/EU (EMC)**
 - EN 50130-4:2011
 - EN 61000-6-3:2007+A1:2011
- **Direttiva 2011/65/EU (RoHS)**
 - EN 50581:2012
- **Norma EN 50131-1:2006+A1:2009+A2:2017**
 - EN 50131-2-6:2008
 - EN 50131-2-8:2016



DATI TECNICI

- **Grado di sicurezza:** certificato Grado 3 (EN 50131-2-6:2008 in abbinamento con SN-XS-FDRM) (EN 50131-2-8:2016 in abbinamento con SN-XS-FWL)
- **Dimensioni:** 178 x 116 x 30 mm (L x H x P)
- **Dimensioni confezione:** 235 x 170 x 70 mm (L x H x P)
- **Peso lordo:** 604 g
- **Peso netto:** 302 g
- **Alimentazione:** 12 Vcc (+/-25%)
- **Assorbimento:** 0,5 A (max)
- **Temperatura di esercizio:**
 - -10 ÷ +40 °C
 - -25 °C ÷ +70 °C (non certificati)
- **Umidità relativa:** <95% non condensante
- **Capacità di analisi:** fino a 32 sensori/periferiche
- **Ingressi:** 4 digitali optoisolati
- **Uscite NC a relè (sicurezza positiva):**
 - allarme intrusione generale
 - manomissione generale
 - guasto alimentazione/attività di service/anomalia scheda
 - guasto sensori/autotest fallito
 - mancanza collegamento bus
 - 8 programmabili
- **Corrente di carico relè:** 100 mA - 48 V (max CC/AC)
- **Uscite C/NC a relè supplementari:** fino a 64 con 4 schede BR-XS-RE16L
- **Uscite OC:** 2 programmabili
- **Porte di comunicazione:**
 - Ethernet (RJ45)
 - USB (PC link)
 - bus DEA NET
 - connettore per cavo flat (BR-XS-RE16L)
- **Tarature e configurazioni tramite software di service**
- **CPU:** 32 bit
- **Memoria digitale:** più di 20.000 eventi
- **Licenza del software di service inclusa**



BR-XS-CTRL32 va collocata in un contenitore protetto contro l'apertura.



Le schede BR-XS-PU e BR-XS-GR collegate a BR-XS-CTRL32 sono assimilabili a un sensore e conteggiate come tali.



BR-XS-CTRL32 può gestire un massimo di 4 schede di espansione BR-XS-RE16L tramite interfaccia di comunicazione dedicata.

CODICE PRODOTTO

BR-XS-CTRL32

DESCRIZIONE

Scheda elettronica di controllo per la gestione di 32 sensori/periferiche

SCHEDA DI CONTROLLO PER 64 SENSORI

CODICE

BR-XS-CTRL64



Scheda elettronica di controllo che gestisce fino a **64 sensori/periferiche XENSITY**, tra le quali un massimo di 24 schede BR-XS-SMCAPI. Ha il compito di alimentare, verificare lo stato operativo e prelevare le segnalazioni di ogni singolo sensore/periferica, archiviando queste ultime in una memoria interna e rendendole disponibili tramite contatti a relè, rete proprietaria DEA NET o rete IP. Il software di service permette di configurare e monitorare, in locale o da remoto, tutti i rivelatori e le eventuali schede di espansione a relè collegati alla scheda di controllo.

CONFORMITÀ

IN ABBINAMENTO CON SENSORI/PERIFERICHE XENSITY:

- **Direttiva 2014/30/EU (EMC)**
 - EN 50130-4:2011
 - EN 61000-6-3:2007+A1:2011
- **Direttiva 2011/65/EU (RoHS)**
 - EN 50581:2012
- **Norma EN 50131-1:2006+A1:2009**
 - EN 50131-2-6:2008
 - EN 50131-2-8:2016



DATI TECNICI

- **Grado di sicurezza:** certificato Grado 3 (EN 50131-2-6:2008 in abbinamento con SN-XS-FDRM - EN 50131-2-8:2016 in abbinamento con SN-XS-FWL)
- **Dimensioni:** 178 x 116 x 30 mm (L x H x P)
- **Dimensioni confezione:** 235 x 170 x 70 mm (L x H x P)
- **Peso lordo:** 604 g
- **Peso netto:** 302 g
- **Alimentazione:** 12 Vcc (+/-25%)
- **Assorbimento:** 0,5 A (max)
- **Temperatura di esercizio:**
 - -10 ÷ +40 °C
 - -25 °C ÷ +70 °C (non certificati)
- **Umidità relativa:** <95% non condensante
- **Capacità di analisi:** fino a 64 sensori/periferiche
- **Ingressi:** 4 digitali optoisolati
- **Uscite NC a relè (sicurezza positiva):**
 - allarme intrusione generale
 - manomissione generale
- guasto alimentazione/attività di service/anomalia scheda
- guasto sensori/autotest fallito
- mancanza collegamento bus
- 8 programmabili
- **Uscite C/NC a relè supplementari:** fino a 96 con 6 schede BR-XS-RE16L
- **Uscite OC:** 2 programmabili
- **Porte di comunicazione:**
 - Ethernet (RJ45)
 - USB (PC link)
 - bus DEA NET
 - connettore per cavo flat (BR-XS-RE16L)
- **Tarature e configurazioni tramite software di service**
- **CPU:** 32 bit
- **Memoria digitale:** più di 20.000 eventi
- **Licenza del software di service inclusa**



BR-XS-CTRL64 va collocata in un contenitore protetto contro l'apertura.



Le schede BR-XS-PU e BR-XS-GR collegate a BR-XS-CTRL64 sono assimilabili a un sensore e conteggiate come tali.



BR-XS-CTRL64 può gestire un massimo di 6 schede di espansione BR-XS-RE16L tramite interfaccia di comunicazione dedicata.

CODICE PRODOTTO

BR-XS-CTRL64

DESCRIZIONE

Scheda elettronica di controllo per la gestione di 64 sensori/periferiche



Unità periferica di analisi per il collegamento al bus XENSITY del sensore SN-A03P-GL o dispositivi passivi di terze parti. Contiene un'unità di analisi a microprocessore che elabora i segnali analogici provenienti dal sensore e invia le segnalazioni di allarme alla scheda di controllo. Quando abbinata al sensore SN-A03P-GL sostituisce la relativa scheda elettronica di analisi. BR-XS-PU può discriminare tra le azioni di scasso (urti di debole intensità), sfondamento (singoli urti di forte intensità) e perforazione (vibrazioni continue), inoltre dispone di un tamper antiapertura e di un dispositivo elettronico contro le manomissioni termiche.

CONFORMITÀ

IN ABBINAMENTO CON BR-XS-CTRL32 o BR-XS-CTRL64:

- **Direttiva 2014/30/EU (EMC)**
 - EN 50130-4:2011+A1:2014
 - EN 61000-6-3:2007+A1:2011
- **Direttiva 2011/65/EU (RoHS)**
 - EN 50581:2012

DATI TECNICI

- **Dimensioni:**
 - (senza base): 55 x 50 x 17 mm (L x H x P)
 - (con base): 61 x 56 x 32 mm (L x H x P)
- **Dimensioni confezione:** 110 x 110 x 35 mm (L x H x P)
- **Peso lordo:** 77 g
- **Peso netto:** 43 g
- **Materiale:** ABS
- **Colore:** bianco
- **Alimentazione:** 12 Vcc tramite bus XENSITY
- **Assorbimento:** 6 mA (max)
- **Temperatura di esercizio:** -20 °C ÷ +70 °C
- **Umidità relativa:** <95% non condensante
- **Grado di protezione:** IP40
- **Funzioni e dispositivi:**
 - tamper antiapertura involucro
 - rivelazione manomissione termica
 - autodiagnosi unità di analisi
- **Ingressi:**
 - bus XENSITY
 - SERIE A03 PRO (escluso SN-A03P-DRM)
 - 2 linee a triplo bilanciamento
- **Capacità di gestione:**
 - max 1 sensore SERIE A03 PRO
 - max 2 dispositivi passivi di terze parti con contatto C/NC
- **Configurazione tramite scheda di controllo**



BR-XS-PU va collegata al bus XENSITY tramite il cavo CB-XS.



La distanza tra BR-XS-PU e sensore non deve superare i 3 metri.

CODICE PRODOTTO

BR-XS-PU

DESCRIZIONE

Scheda periferica di analisi per sensori SERIE A03 PRO

COLORE

BIANCO

SCHEDA PERIFERICA DI INTERFACCIA PER SISMA CA/CA PF

CODICE

BR-XS-SMCAPU



NEW

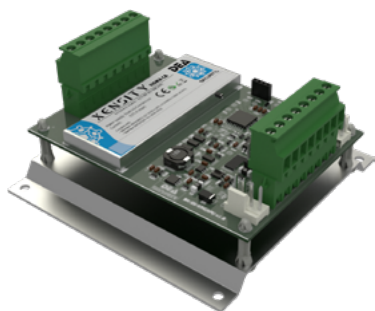

Scheda di interfaccia per un modulo-sensori SISMA CA/CA PF che amplifica i segnali provenienti dal modulo-sensori e li trasmette alla scheda BR-XS-CTRL32/64 tramite il bus XENSITY.

CONFORMITÀ

IN ABBINAMENTO CON BR-XS-CTRL32 o BR-XS-CTRL64:

- **Direttiva 2014/30/EU (EMC)**
 - EN 50130-4:2011+A1:2014
 - EN 61000-6-3:2021
- **Direttiva 2011/65/EU (RoHS)**
 - EN 50581:2012
- **CEI 79-2 (2ª edizione)**



DATI TECNICI

- **Livello di prestazione:** 2 (in accordo con norma CEI 79-2)
- **Dimensioni:** 83 x 80 x 40 mm (L x H x P)
- **Dimensioni confezione:** 85 x 110 x 60 mm (L x H x P)
- **Peso lordo:** 115 g
- **Peso netto:** 60 g
- **Alimentazione:** tramite bus XENSITY (12 Vcc)
- **Assorbimento:** 5 mA (max)
- **Temperatura di esercizio:** -25 °C ÷ +80 °C
- **Umidità relativa:** <95% non condensante
- **Capacità di analisi:**
 - 1 modulo-sensori SISMA CA/CA PF
- **Ingressi:**
 - 1 modulo-sensori SISMA CA/CA PF
 - bus XENSITY
- **Configurazione e programmazione tramite scheda di controllo**



Ogni periferica gestisce un modulo-sensori SISMA CA/CA PF.

XENSITY

CODICE PRODOTTO

BR-XS-SMCAPU

DESCRIZIONE

Scheda periferica di interfaccia per moduli-sensori SISMA CA/CA PF

SCHEDA PERIFERICA DI INTERFACCIA PER DISPOSITIVI DI TERZE PARTI

CODICE

BR-XS-TPS

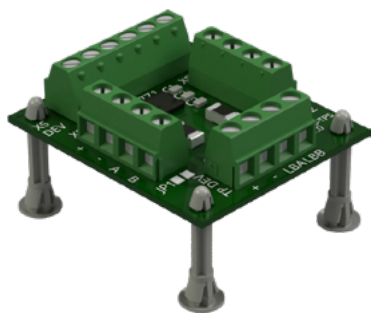

Scheda periferica di interfaccia per il collegamento al bus XENSITY di dispositivi di terze parti. Questa scheda, compatibile esclusivamente con il controller BR-XS-CTRL32, può alimentare il dispositivo ad essa collegato e veicolare le segnalazioni nel sistema XENSITY. Non necessita di una fonte di alimentazione locale.

CONFORMITÀ

IN ABBINAMENTO CON BR-XS-CTRL32 o BR-XS-CTRL64:

- **Direttiva 2014/30/EU (EMC)**
 - EN 50130-4:2011+A1:2014
 - EN 61000-6-3:2007+A1:2011
- **Direttiva 2011/65/EU (RoHS)**
 - EN 50581:2012

DATI TECNICI

- **Dimensioni:** 35 x 13 x 40,5 mm (L x H x P)
- **Peso lordo:** 40 g
- **Peso netto:** 35 g
- **Alimentazione:** tramite bus XENSITY (12 Vcc)
- **Temperatura di esercizio:** -20 °C ÷ +70 °C
- **Umidità relativa:** <95% non condensante
- **Ingressi:**
 - bus XENSITY
 - sensore XENSITY
 - dispositivo attivo di terze parti
- **Uscite:** bus XENSITY
- **Capacità di gestione:**
 - 1 sensore/periferica XENSITY
 - 1 dispositivo di terze parti attivo con contatto C/NC
- **Configurazione tramite scheda di controllo**



BR-XS-TPS può essere impiegata solo con la scheda di controllo BR-XS-CTRL32.



Ciascuna BR-XS-TPS può gestire un solo dispositivo di terze parti.



È possibile collegare a un singolo bus XENSITY un massimo di 5 dispositivi di terze parti.



L'assorbimento massimo del dispositivo di terze parti collegato a BR-XS-TPS non deve superare i 35mA (15mA a riposo).

CODICE PRODOTTO

BR-XS-TPS

DESCRIZIONE

Scheda periferica di interfaccia per dispositivi di terze parti

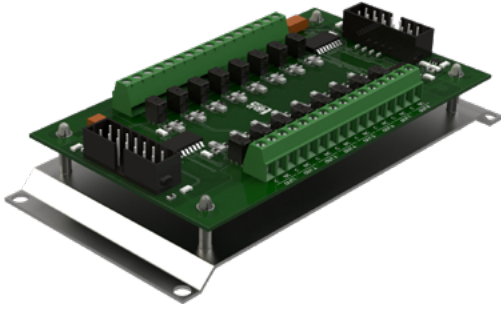

Scheda di espansione a 16 relè per il trasferimento delle segnalazioni di allarme su contatti di scambio C/NC. Tutte le uscite a relè sono programmabili via software da BR-XS-CTRL32 o BR-XS-CTRL64.

CONFORMITÀ

IN ABBINAMENTO CON BR-XS-CTRL32 o BR-XS-CTRL64:

- **Direttiva 2014/30/EU (EMC)**
 - EN 50130-4:2011+A1:2014
 - EN 61000-6-3:2007+A1:2011
- **Direttiva 2011/65/EU (RoHS)**
 - EN 50581:2012

DATI TECNICI

- **Dimensioni:** 130 x 64 x 29 mm (L x H x P)
- **Dimensioni confezione:** 145 x 70 x 67 mm (L x H x P)
- **Peso lordo:** 150 g
- **Peso netto:** 70 g
- **Alimentazione:** fornita da scheda di controllo
- **Assorbimento:** 30 mA (max)
- **Temperatura di esercizio:** -25 ÷ +80 °C
- **Umidità relativa:** <95% non condensante
- **Uscite a relè C/NC:** 16 configurabili tramite software di service
- **Collegamenti:** connettore a 14 vie per cavo flat



BR-XS-RE16L funziona esclusivamente con le schede di controllo BR-XS-CTRL32 e BR-XS-CTRL64.



La scheda va collocata in un contenitore protetto contro l'apertura.

CODICE PRODOTTO

BR-XS-RE16L

DESCRIZIONE

Scheda di espansione a 16 relè per BR-XS-CTRL32 e BR-XS-CTRL64



Cavo schermato a 4 fili per il collegamento di sensori o periferiche XENSITY alle schede di controllo BR-XS-CTRL32 e BR-XS-CTRL64.

CONFORMITÀ

- CEI 20-11, CEI-UNEL 36762, CEI 20-22 II, CEI 20-35
- EN 50363, EN 50575:2014+A1:2016
- IEC 60332-3-22, IEC 60332-1-2
- Direttiva 2014/35/EU, Direttiva RoHS 2011/65/EU
- 2002/95/EC

DATI TECNICI

- **Peso lordo:**
 - CB-XS-100: 4,5 Kg
 - CB-XS-200: 9 Kg
- **Diametro nominale:** 4,80 +/- 0,2 mm
- **Conduttori:** due coppie twistate in rame rosso
- **Isolamento:** PVC (qualità R2-TI2 - CEI 20-11, EN 50363) con proprietà ritardante la fiamma
- **Sezione conduttori:**
 - 0,5 mm² (alimentazione - rosso/nero)
 - 0,22 mm² (comunicazione dati - bianco/blu)
- **Riunitura:** in formazione rotonda
- **Schermo:** a nastro di Al/Poliestere (copertura >100%), con conduttore di continuità in rame rosso (sez. 0,15 mm²)
- **Guaina:** PVC (qualità TM2-RZ - CEI 20-11, EN 50363) con proprietà non propaganti l'incendio
- **Colore:** bianco
- **Tensione massima di esercizio:** 50 Vca; 120 Vcc
- **Tensione di prova:** 500 Vca (1.000 Vcc)
- **Tensione di prova guaina esterna:** 2.000 Vca (CEI-UNEL 36762)
- **Tensione di isolamento:** 0,6/1kV (verso l'esterno)
- **Raggio di curvatura:** 15 volte il diametro esterno
- **Temperatura di esercizio:** -15 ÷ +80 °C
- **Temperatura di cortocircuito:** max 150 °C
- **Impiego:** idoneo a essere installato in un raggruppamento di cavi con tensione di esercizio U₀/U 0,6/1kV max
- **Caratteristiche particolari:** cavo non propagante l'incendio CEI 20-22/II, EN 60332-3-22, IEC 60332-3-22 (IEC 60332.3A)
- **Classe di reazione al fuoco:** Eca (EN 50575: 2014+A1:2016. Conforme all'allegato III del Reg. UE N. 305/2011)



La lunghezza del cavo CB-XS che collega un sensore XENSITY alla relativa scheda di controllo non può superare i 500 metri.

Il cavo di collegamento è disponibile in matasse da 100 e 200 metri.

CODICE PRODOTTO	DESCRIZIONE	COLORE
CB-XS-100	Cavo di collegamento - Matassa da 100 m	BIANCO
CB-XS-200	Cavo di collegamento - Matassa da 200 m	BIANCO



Guaina metallica flessibile per la protezione del cavo di collegamento CB-XS del sensore SN-XS-DR con base a profilo alto. È costituita da acciaio zincato a semplice graffatura con ricopertura in PVC aspirato leggero.

DATI TECNICI

- **Dimensioni:** 7 x 10 mm (Ø int. x Ø est.), 1/4"
- **Peso lordo:** 2,45 Kg
- **Raggio minimo di curvatura:** 25 mm
- **Temperatura di esercizio:** -15 ÷ +70 °C
- **Colore:** grigio



La guaina può essere impiegata con i sensori SN-XS-FDRH, SN-XS-FDRHM e SN-XS-FWL. Se la si desidera impiegare con sensori XS-FDRL o SN-XS-FDRLM già acquistati o installati, è necessario sostituire le basi a profilo basso con le versioni a profilo alto (v. SB-XS-FDR).

CODICE PRODOTTO	DESCRIZIONE	LUNGHEZZA	COLORE
MS-XS-25	Guaina metallica flessibile per cavo CB-XS	25 m	GRIGIO



Piastra preforata in acciaio zincato per il fissaggio a parete o soffitto del rivelatore SN-XS-FWL. La piastra di fissaggio, concepita sia per l'installazione diretta su pareti laterocementizie sia per l'installazione su superfici metalliche, semplifica l'installazione del sensore e ne assicura la massima resa.

DATI TECNICI

- **Dimensioni:** 89 x 3 x 89 mm (L x H x P)
- **Peso netto:** 136 g
- **Peso lordo:** 166 g
- **Materiale:** acciaio zincato
- **Fissaggio:**
 - 4 fori per fissaggio sensore
 - 3 fori per fissaggio a muro o solaio
 - asola per saldatura su superfici metalliche

CONTENUTO DELLA CONFEZIONE

- 1 piastra
- 4 viti zincate 4 x 8 mm TC+
- 1 vite zincata 5 x 50 mm TS
- 1 tassello in nylon SX 8
- 4 rondelle M4 in acciaio



La piastra è dotata di fori per le viti, di asola per la saldatura su superfici metalliche e di foro di entrata dei cavi.

CODICE PRODOTTO	DESCRIZIONE	COLORE
FP-FWL	Piastra di fissaggio per pareti e soffitti	GRIGIO

BASI PER SENSORI SN-XS-FDRx

CODICE
SB-XS-DR



Basi a profilo basso o alto da abbinare ai sensori SN-XS-FDRx.
Sono fornite in singola bustina da 4 pezzi monocolori.

CONFORMITÀ

- **Dimensioni:**
 - SB-XS-FDRL: 85 x 29 x 8 mm (L x H x P)
 - SB-XS-FDRH: 85 x 29 x 13 mm (L x H x P)
- **Peso confezione:**
 - SB-XS-FDRL: 8 g
 - SB-XS-FDRH: 10 g
- **Materiale:** ABS
- **Colore:** bianco o grigio



Le basi a profilo alto consentono l'impiego della guaina metallica flessibile MS-XS-25 a protezione del cavo di collegamento.

CODICE PRODOTTO	DESCRIZIONE	CONFEZIONE	COLORE
SB-XS-DRLG	Basi a profilo basso per rivelatori SN-XS-FDRx	4 pezzi	GRIGIO
SB-XS-DRLW	Basi a profilo basso per rivelatori SN-XS-FDRx	4 pezzi	BIANCO
SB-XS-DRHG	Basi a profilo alto per rivelatori SN-XS-FDRx	4 pezzi	GRIGIO
SB-XS-DRHW	Basi a profilo alto per rivelatori SN-XS-FDRx	4 pezzi	BIANCO

BASI DISTANZIALI PER CONTATTI MAGNETICI

CODICE
MB-XS-DR



Basi distanziali da abbinare ai magneti dei sensori SN-XS-FDRLM e SN-XS-FDRHM. Sono fornite in singola bustina da 4 pezzi monocolori.

DATI TECNICI

- **Dimensioni:** 83 x 15 x 5 mm (L x H x P)
- **Peso lordo confezione:** 4,3 g
- **Materiale:** ABS
- **Colore:** bianco o grigio



Le basi a profilo alto consentono l'impiego della guaina metallica flessibile MS-XS-25 a protezione del cavo di collegamento.

CODICE PRODOTTO	DESCRIZIONE	CONFEZIONE	COLORE
MB-XS-DRG	Basi distanziali per contatti magnetici	4 pezzi	GRIGIO
MB-XS-DRW	Basi distanziali per contatti magnetici	4 pezzi	BIANCO

SPARE PARTS

Parti sfuse per l'integrazione o la sostituzione dei componenti
di un sistema XENSITY

RIVELATORE PIEZOCERAMICO PER MD-XS-GR

CODICE

SN-XS-GR



Sensore piezoceramico non alimentato che protegge da taglio, rottura e sfondamento le inferriate e le grate metalliche in genere. Progettato per operare in ambiente esterno, il sensore possiede un involucro stagno in poliammide rinforzato e un cavo di collegamento protetto da una guaina metallica flessibile. SC-XS-GR va collegato alla scheda di analisi BR-XS-GR, la quale elabora i segnali provenienti dal sensore e trasmette le eventuali segnalazioni di allarme alla scheda di controllo.

CONFORMITÀ

IN ABBINAMENTO CON BR-XS-GR:

- **Direttiva 2014/30/EU (EMC)**
 - EN 50130-4:2011+A1:2014
 - EN 61000-6-3:2007+A1:2011
- **Direttiva 2011/65/EU (RoHS)**
 - EN 50581:2012

DATI TECNICI

- **Dimensioni:** 33 x 75 x 17 mm (L x H x P)
- **Dimensioni confezione:** 170 x 170 x 20 mm (L x H x P)
- **Peso lordo:** 244 g
- **Peso netto:** 238 g
- **Materiale:** nylon caricato con fibra di vetro
- **Colore:** grigio
- **Lunghezza cavo:** 1,5 m
- **Temperatura di esercizio:** -25 ÷ +70 °C
- **Umidità relativa:** <95% non condensante
- **Grado di protezione:** IP54
- **Area di copertura media*:** fino a 4 m² (2 x 2 m)

(*): Può variare in base alla dimensione, al materiale ed al tipo di struttura.



SN-XS-GR va collegato alla scheda di analisi BR-XS-GR.



La distanza tra BR-XS-GR e SN-XS-GR non deve superare i 3 metri.

CODICE PRODOTTO

SN-XS-GR

DESCRIZIONE

Rivelatore piezoceramico per inferriate

COLORE

GRIGIO

SCHEDA PERIFERICA DI ANALISI PER MD-XS-GR

CODICE

BR-XS-GR



Scheda di analisi a microprocessore per i sensori SN-XS-GR. Elabora i segnali analogici provenienti dal sensore SN-XS-GR e trasmette le eventuali segnalazioni di allarme alla scheda di controllo per mezzo del bus XENSITY. BR-XS-GR può discriminare tra taglio (vibrazioni continue), rottura (urti di debole intensità) e sfondamento (urti di forte intensità), inoltre dispone di un filtro digitale antidilatazione che riduce al minimo gli allarmi impropri conseguenti alle dilatazioni termiche della struttura metallica protetta.

CONFORMITÀ

IN ABBINAMENTO CON BR-XS-CTRL32 o BR-XS-CTRL64:

- **Direttiva 2014/30/EU (EMC)**
 - EN 50130-4:2011+A1:2014
 - EN 61000-6-3:2007+A1:2011
- **Direttiva 2011/65/EU (RoHS)**
 - EN 50581:2012

DATI TECNICI

- **Dimensioni:**
 - (senza base): 55 x 50 x 17 mm (L x H x P)
 - (con base): 61 x 56 x 32 mm (L x H x P)
- **Dimensioni confezione:** 110 x 110 x 35 mm (L x H x P)
- **Peso lordo:** 77 g
- **Peso netto:** 43 g
- **Materiale:** ABS
- **Colore:** grigio
- **Alimentazione:** tramite bus XENSITY (12 Vcc)
- **Assorbimento:** 6 mA (max)
- **Temperatura di esercizio:** -25 ÷ +70 °C
- **Umidità relativa:** <95% non condensante
- **Grado di protezione:** IP40
- **Funzioni e dispositivi:**
 - tamper antiapertura involucro
 - rivelazione manomissione termica unità di analisi
 - rivelazione manomissione termica del sensore
 - filtro digitale antidilatazione
 - autodiagnosi unità di analisi e sensore
- **Ingressi:**
 - bus XENSITY
 - 1 sensore SN-XS-GR
 - 2 linee a triplo bilanciamento (dispositivi passivi di terze parti con contatto C/NC)
- **Capacità di gestione:**
 - 1 sensore SN-XS-GR
 - 2 dispositivi passivi di terze parti con contatto C/NC
- **Configurazione tramite scheda di controllo**



BR-XS-GR va collegata alla scheda di controllo BR-XS-CTRL32 o BR-XS-CTRL64 per mezzo del bus XENSITY. Quest'ultimo è impiegato dalla scheda sia come canale di comunicazione dati che come punto di alimentazione elettrica.



La distanza tra BR-XS-GR e SN-XS-GR non deve superare i 3 metri.

CODICE PRODOTTO	DESCRIZIONE	COLORE
BR-XS-GR	Scheda periferica di analisi per rivelatori XS-GR	GRIGIO

ESEMPI APPLICATIVI

CONFIGURAZIONE TIPICA DEL SISTEMA

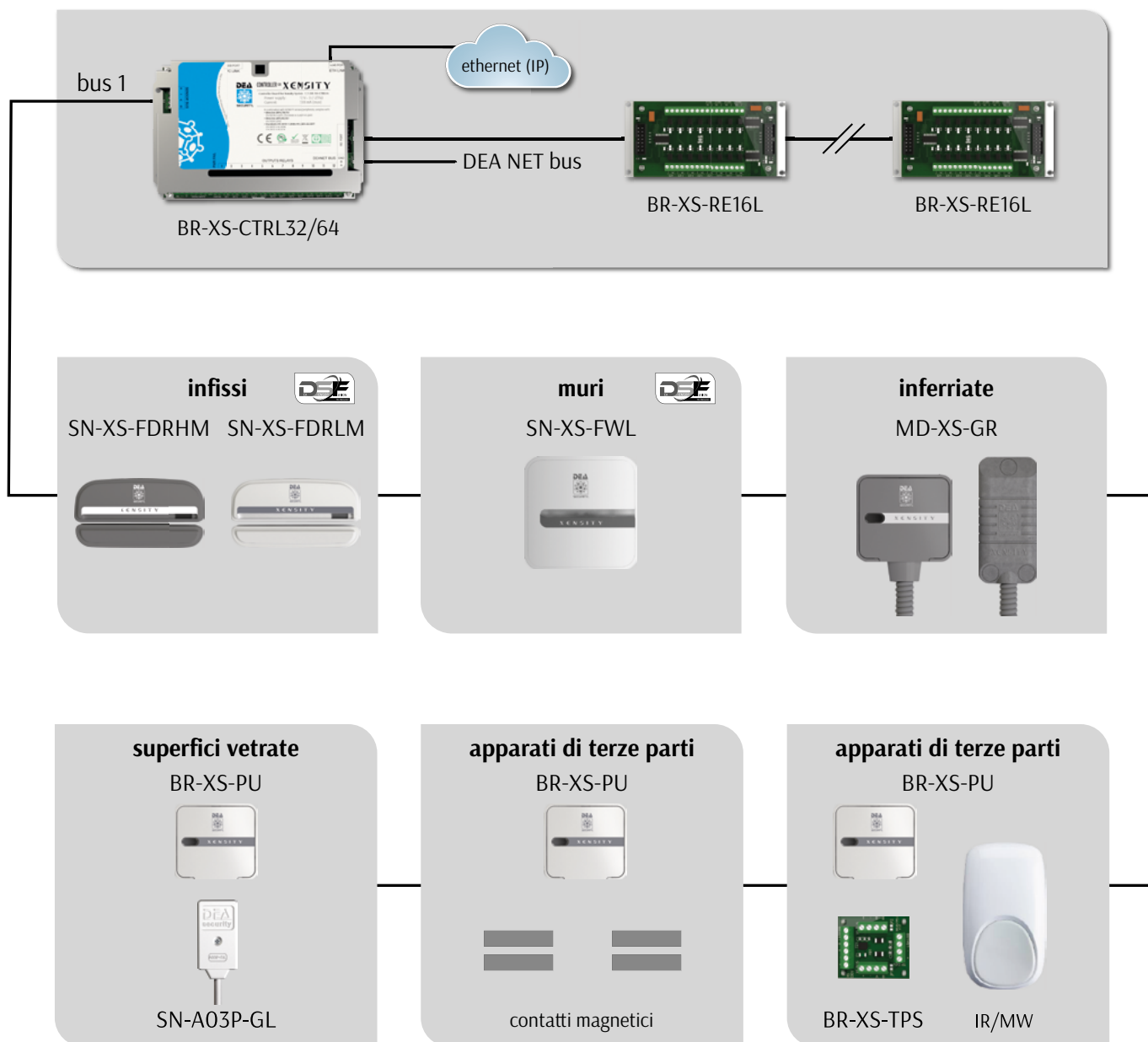

ESEMPIO DI PROTEZIONE DI UN ISTITUTO BANCARIO

Si ipotizza la protezione di un istituto bancario a un solo piano. Di seguito si riporta l'elenco delle strutture da proteggere e i relativi sensori antintrusione impiegati.

DESCRIZIONE DELL'EDIFICIO	
24 m di muro perimetrale	15 m ² soffitto caveau
12 m di vetrate esterne	15 m ² pavimento caveau
2 m inferriata esterna	5 m parete interna caveau
1 porta di sicurezza	1 porta caveau
1 porta d'ingresso	

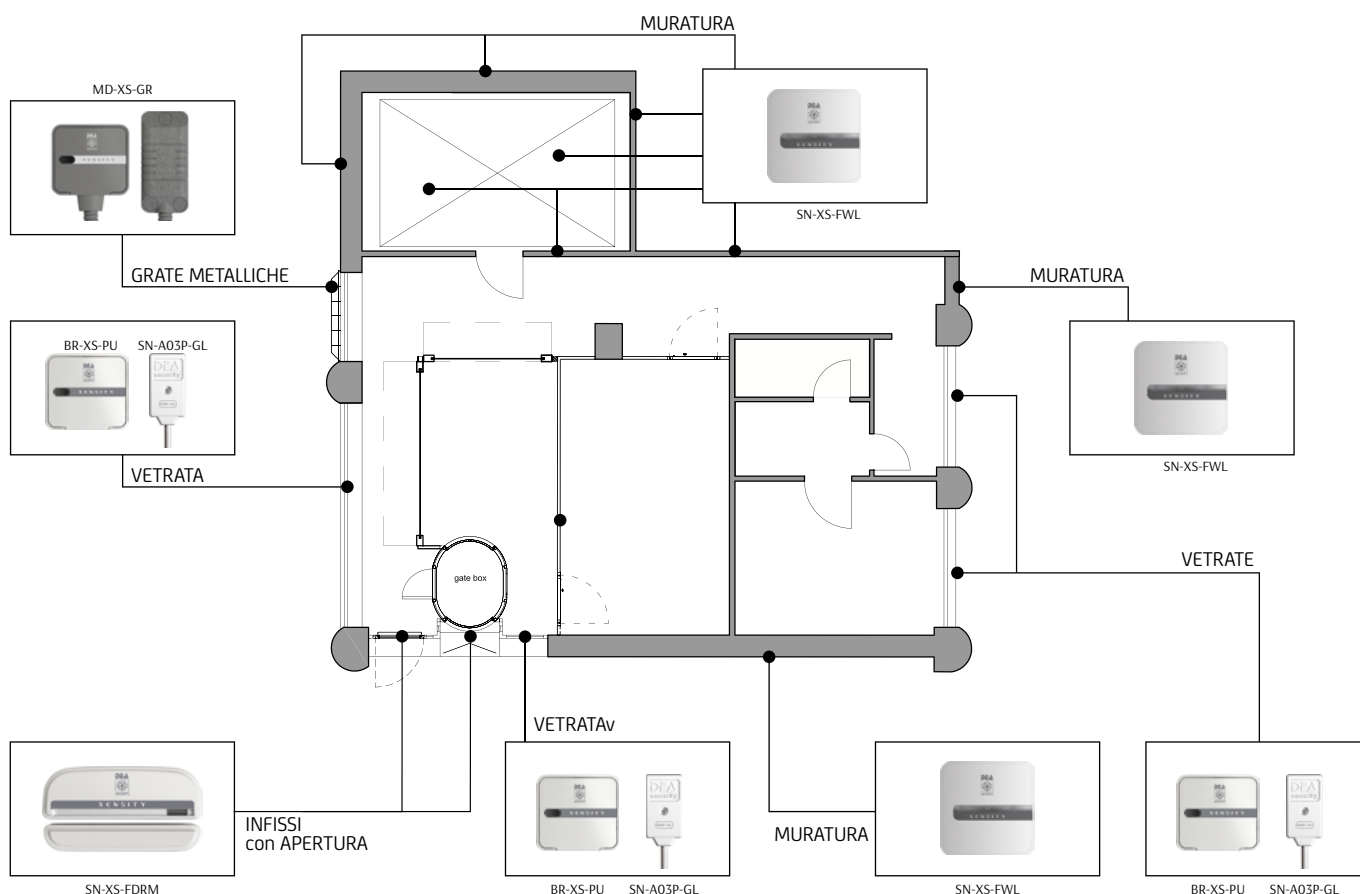

Elenco dei materiali necessari per la realizzazione dell'impianto di cui all'esempio sopra:

Q.TÀ	CODICE	DESCRIZIONE
2	SN-XS-FDRM	rivelatori DSF per infissi con base bassa e contatto magnetico
1	SN-XS-FDRHM	rivelatore DSF per infissi con base alta e contatto magnetico
1	MD-XS-GR	modulo di rivelazione per la protezione di inferriate
8	SN-A03P-GL	rivelatori SERIE A03 PRO per vetri
8	BR-XS-PU	schede periferiche di analisi per rivelatori SERIE A03 PRO
14	SN-XS-FWL	rivelatori DSF per pareti, soffitti e pavimenti
1	BR-XS-CTRL32	scheda elettronica di controllo per la gestione di 32 sensori
2	BR-XS-RE16L	schede di espansione a 16 relè per BR-XS-CTRL32
1	CB-XS-200	cavo di collegamento in matassa da 200 metri

SISTEMI ESTERNI

FUSION P2P

SISTEMA DUAL-TECH PER RECINZIONI

FUSION P2P rappresenta la nuova generazione di sistemi di rivelazione antintrusione DEA dedicati alla protezione delle recinzioni. È il primo perimetrale esterno ad impiegare la tecnologia di rivelazione dual-tech **DSF** (DEA Sensor Fusion), grazie alla quale ridefinisce gli attuali standard del settore in quanto a prestazioni e versatilità.

Il sistema si applica sia alle **recinzioni metalliche flessibili** (con rete a rotoli o pannelli elettrosaldati leggeri) sia alle **recinzioni con pannelli rigidi** (grigliati e affini). Si può inoltre impiegare sui **più comuni tipi di muro**.

FUSION P2P capta e analizza le vibrazioni e le oscillazioni della recinzione in conseguenza di un tentativo di intrusione per **taglio, sfondamento, sollevamento o arrampicamento**, discriminando tutti quei disturbi che potrebbero originare degli allarmi impropri.

Il sistema è costituito da linee-sensori precablate (anche con cavo armato), unità elettroniche di controllo preassemblate, giunzioni e terminazioni. Le linee-sensori sono disponibili con due differenti passi, ossia con due diverse distanze tra un sensore e l'altro: 5 metri (con versioni da 5 o 15 sensori) e 3 metri (con versioni da 5, 15 o 25 sensori). L'unità di controllo, concepita per i perimetri più estesi, gestisce fino a 300 rivelatori su 2 bus di comunicazione per una copertura massima di 1.500 metri di perimetro in caso di linee passo 5 metri e 900 metri di perimetro in caso di linee passo 3 metri. La scheda di controllo Lite, ideale per i perimetri meno estesi (ad esempio quelli residenziali), gestisce fino a 100 sensori su un unico bus per una copertura massima di 500 metri nel caso di linee passo 5 metri e 300 metri nel caso di linee passo 3 metri.



Il sistema FUSION P2P è compatibile con il **Grado di Sicurezza 4 (rischio alto)** in accordo con la norma EN 50131-1.



Linee di rivelazione precablate e connettorizzate con distanza tra i sensori (passo) di 3 o 5 metri. Le versioni con passo 3 metri sono disponibili in stringhe composte da 5, 15 e 25 rivelatori, quelle con passo 5 metri sono disponibili in stringhe da 5 e 15 rivelatori.

DATI TECNICI

Si veda SN-FSP2P a pag. 76 e CB-FSP2P a pag. 58.



La prima linea-sensori precablata di un bus dev'essere collegata all'unità di controllo CU-FSP2P o alla scheda di controllo Lite BR-FSP2PLT-CTRL tramite il cavo connettorizzato CBINL-FSP2P o CBINL-FSP2P-A. Nel caso la distanza tra inizio linea e unità/scheda di controllo sia maggiore di 5 metri, sarà anche necessario uno spezzone di cavo CB-FSP2P o CB-FSP2P-A di adeguata lunghezza da giuntare a CBINL-FSP2P o CBINL-FSP2P-A per mezzo di un contenitore JBX-P2P.



Un bus di comunicazione supporta fino a 150 sensori nel caso dell'unità di controllo e fino a 100 sensori nel caso della scheda di controllo Lite BR-FSP2PLT-CTRL. Si ricorda che mentre l'unità di controllo gestisce due bus, la scheda di controllo Lite nel gestisce uno. Su un singolo bus si può collegare una qualsiasi combinazione di linee precablate da 25, 15 e 5 sensori, con o senza cavo armato, fino al raggiungimento della capacità massima del bus.



Se necessario, è possibile combinare - anche sullo stesso bus di comunicazione - linee-sensori e cavi con o senza armatura.



DEA Security fornisce linee di rivelazione precablate della lunghezza massima di 75 metri (25 sensori passo 3 metri o 15 sensori passo 5 metri). Nel caso si installino i sensori a intervalli inferiori a 3 metri, la distanza coperta dalla linea precablata si riduce di conseguenza.



Le linee-sensori precablate si possono facilmente giuntare tra loro per mezzo dell'apposito dispositivo JDVP-FSP2P che, dotato di connettori easy-plug, non richiede né saldature né resinature. La terminazione di una linea precablata si effettua invece con il dispositivo connettorizzato TDV-FSP2P. Se per qualsiasi motivo la linea-sensori è stata tagliata, la giunzione e/o terminazione della stessa va eseguita con i contenitori JBX-P2P e TBX-P2P.



Le linee-sensori si fissano alla recinzione per mezzo delle fascette ferma-cavo autobloccanti FPA-150.

La linea-sensori FUSION P2P è disponibile nelle seguenti versioni:

CODICE PRODOTTO	DESCRIZIONE	PASSO SENSORI	N. SENSORI PER LINEA	COLORE
LN25-FSP2P-300	Linea-sensori precablata	3 m	25	NERO
LN15-FSP2P-300	Linea-sensori precablata	3 m	15	NERO
LN5-FSP2P-300	Linea-sensori precablata	3 m	5	NERO
LN15-FSP2P-500	Linea-sensori precablata	5 m	15	NERO
LN5-FSP2P-500	Linea-sensori precablata	5 m	5	NERO

NEW



Linee di rivelazione precablate, connettorizzate e dotate di cavo armato, con distanza tra i sensori (passo) di 3 o 5 metri.

Le versioni con passo 3 metri sono disponibili in stringhe composte da 5, 15 e 25 rivelatori, quelle con passo 5 metri sono disponibili in stringhe da 5 e 15 rivelatori.

DATI TECNICI

Si veda SN-FSP2P-A a pag. 77 e CB-FSP2P-A a pag. 59.



La prima linea-sensori precablata di un bus dev'essere collegata all'unità di controllo CU-FSP2P o alla scheda di controllo Lite BR-FSP2PLT-CTRL tramite il cavo connettorizzato CBINL-FSP2P o CBINL-FSP2P-A. Nel caso la distanza tra inizio linea e unità/scheda di controllo sia maggiore di 5 metri, sarà anche necessario uno spezzone di cavo CB-FSP2P o CB-FSP2P-A di adeguata lunghezza da giuntare a CBINL-FSP2P o CBINL-FSP2P-A per mezzo di un contenitore JBX-P2P.



Un bus di comunicazione supporta fino a 150 sensori nel caso dell'unità di controllo e fino a 100 sensori nel caso della scheda di controllo Lite. Si ricorda che mentre l'unità di controllo gestisce due bus, la scheda di controllo Lite ne gestisce uno. Su un singolo bus si può collegare una qualsiasi combinazione di linee precablate da 25, 15 e 5 sensori, con o senza cavo armato, fino al raggiungimento della capacità massima del bus.



Se necessario, è possibile combinare - anche sullo stesso bus di comunicazione - linee-sensori e cavi con o senza armatura.



DEA Security fornisce linee di rivelazione precablate della lunghezza massima di 75 metri (25 sensori passo 3 metri o 15 sensori passo 5 metri). Nel caso si installino i sensori a intervalli inferiori a 3 metri, la distanza coperta dalla linea precablata si riduce di conseguenza.



Le linee-sensori precablate si possono facilmente giuntare tra loro per mezzo dell'apposito dispositivo JDVP-FSP2P che, dotato di connettori easy-plug, non richiede né saldature né resinature. La terminazione di una linea precablata si effettua invece con il dispositivo connettorizzato TDV-FSP2P. Se per qualsiasi motivo la linea-sensori è stata tagliata, la giunzione e/o terminazione della stessa va eseguita con i contenitori JBX-P2P e TBX-P2P.



Le linee-sensori si fissano alla recinzione per mezzo delle fascette ferma-cavo autobloccanti FPA-150.

La linea-sensori FUSION P2P con cavo armato è disponibile nelle seguenti versioni:

CODICE PRODOTTO	DESCRIZIONE	PASSO SENSORI	N. SENSORI PER LINEA	COLORE
LN25-FSP2P-300A	Linea-sensori con cavo armato precablata	3 m	25	NERO
LN15-FSP2P-300A	Linea-sensori con cavo armato precablata	3 m	15	NERO
LN5-FSP2P-300A	Linea-sensori con cavo armato precablata	3 m	5	NERO
LN15-FSP2P-500A	Linea-sensori con cavo armato precablata	5 m	15	NERO
LN5-FSP2P-500A	Linea-sensori con cavo armato precablata	5 m	5	NERO



Cavo a 4 conduttori più schermo per il collegamento dell'unità di controllo CU-FSP2P o la scheda di controllo Lite BR-FSP2PLT-CTRL a una linea-sensori non connettorizzata o al cavo connettorizzato di inizio linea CBINL-FSP2P o CBINL-FSP2P-A. Si può impiegare anche per realizzare riparazioni sulla linea o per superare eventuali discontinuità della recinzione (bypass).

CONFORMITÀ

- CEI 20-29 CL.5, CEI 20-11, CEI 20-35/1-2
- UL 758, UL 1581
- EN 50363, EN 60332-1-2
- IEC 60332-1
- VDE 0282-10
- Direttiva 2014/35/EU, Direttiva RoHS 2011/65/EU

DATI TECNICI

- **Diametro esterno:** 7 mm ($\pm 0,15$ mm)
- **Conduttori:** 2 coppie twistate, flessibili in rame stagnato
- **Sezione conduttori:**
 - 0,75 mm² (alimentazione - rosso/nero)
 - 0,22 mm² (comunicazione, coppia RS-485 - bianco/blu)
- **Isolamento:** poliolefina esente alogenati (HDPE polietilene alta densità)
- **Schermo:** a nastro di Al/Poliestere con conduttore flessibile di continuità in rame stagnato (sez. 0,22 mm²)
- **Binatura coppia:** con riempitivi e nastro di protezione in poliestere (sez. 0,22 mm²)
- **Riunitura finale:** tutti gli elementi in formazione rotonda con eventuali riempitivi e nastro di protezione in poliestere
- **Guaina esterna:** PVC speciale ritardante la fiamma resistente agli oli
- **Colore:** nero
- **Tensione di esercizio:** 300 V
- **Tensione di prova:** 1.500 V (cond./cond.; cond./schermo)
- **Tensione di isolamento:** 0,6/1kV
- **Raggio di curvatura:** 15 volte il diametro esterno
- **Temperatura di esercizio:**
 - -40 ÷ +80 °C (posa fissa)
 - -15 ÷ +80 °C (posa mobile)
- **Peso nominale cavo:** 72,14 Kg/Km



La lunghezza complessiva del cavo CB-FSP2P, dell'eventuale cavo CBINL-FSP2P e di tutte le linee-sensori collegate sullo stesso bus non deve superare gli 800 metri.



La giunzione tra il cavo CB-FSP2P o CB-FSP2P-A e la prima linea-sensori connettorizzata di un bus si effettua per mezzo del cavo connettorizzato CBINL-FSP2P o CBINL-FSP2P-A.



Se l'unità di controllo CU-FSP2P o la scheda di controllo Lite BR-FSP2PLT-CTRL e l'inizio della prima linea-sensori di un bus si trovano a una distanza pari o inferiore a 5 metri, il loro collegamento si effettua esclusivamente con il cavo connettorizzato di inizio linea CBINL-FSP2P o CBINL-FSP2P-A.

Il cavo FUSION P2P è disponibile in matasse da 50 e 150 metri.

CODICE PRODOTTO	DESCRIZIONE	LUNGHEZZA	COLORE
CB-FSP2P-50	Cavo di collegamento	50 m	NERO
CB-FSP2P-150	Cavo di collegamento	150 m	NERO

NEW



Cavo schermato a 4 conduttori con armatura antiroditoro per il collegamento dell'unità di controllo CU-FSP2P o della scheda di controllo Lite BR-FSP2PLT-CTRL a una linea-sensori non connettorizzata o al cavo connettorizzato di inizio linea CBINL-FSP2P o CBINL-FSP2P-A. Si può impiegare anche per realizzare riparazioni sulla linea o per superare eventuali discontinuità della recinzione (bypass).

CONFORMITÀ

- CEI 20-29 CL.5, CEI 20-11, CEI 20-35/1-2
- UL 758, UL 1581
- EN 50363, EN 60332-1-2
- IEC 60332-1
- VDE 0282-10
- Direttiva 2014/35/EU, Direttiva RoHS 2011/65/EU

DATI TECNICI

- **Diametro esterno:** 9,5 mm ($\pm 0,30$)
- **Conduttori:** 2 coppie twistate, flessibili in rame stagnato
- **Sezione conduttori:**
 - 0,75 mm² (alimentazione - rosso/nero)
 - 0,22 mm² (comunicazione, coppia RS-485 - bianco/blu)
- **Isolamento:** poliolefina esente alogenati (HDPE polietilene alta densità)
- **Schermo:** a nastro di Al/Poliestere con conduttore flessibile di continuità in rame stagnato (sez. 0,22 mm²)
- **Binatura coppia:** con riempitivi e nastro di protezione in poliestere (sez. 0,22 mm²)
- **Riunitura finale:** tutti gli elementi in formazione rotonda con eventuali riempitivi e nastro di protezione in poliestere
- **Guaina intermedia:** PVC speciale ritardante la fiamma resistente agli oli (diametro 7 mm $\pm 0,30$ mm)
- **Armatura:** a treccia di fili di acciaio zincato - copertura nominale > 75%
- **Guaina:** PVC speciale ritardante la fiamma resistente agli oli (diametro 9,5 mm $\pm 0,30$ mm)
- **Colore:** nero
- **Tensione di esercizio:** 300 V
- **Tensione di prova:** 1.500 V (cond./cond.; cond./schermo)
- **Tensione di isolamento:** 0,6/1kV
- **Raggio di curvatura:** 15 volte il diametro esterno
- **Temperatura di esercizio:**
 - -40 ÷ +80 °C (posa fissa)
 - -15 ÷ +80 °C (posa mobile)



La lunghezza complessiva del cavo CB-FSP2P-A, dell'eventuale cavo CBINL-FSP2PA e di tutte le linee-sensori collegate sullo stesso bus non deve superare gli 800 metri.



La giunzione tra il cavo CB-FSP2P o CB-FSP2P-A e la prima linea-sensori connettorizzata di un bus si effettua per mezzo del cavo connettorizzato CBINL-FSP2P o CBINL-FSP2P-A.



Se l'unità di controllo CU-FSP2P o la scheda di controllo Lite BR-FSP2PLT-CTRL e l'inizio della prima linea-sensori di un bus si trovano a una distanza pari o inferiore a 5 metri, il loro collegamento si effettua esclusivamente con il cavo connettorizzato di inizio linea CBINL-FSP2P o CBINL-FSP2P-A.

Il cavo FUSION P2P con cavo armato è disponibile in matasse da 50 e 150 metri.

CODICE PRODOTTO	DESCRIZIONE	LUNGHEZZA	COLORE
CB-FSP2P-50A	Cavo di collegamento armato	50 m	NERO
CB-FSP2P-150A	Cavo di collegamento armato	150 m	NERO

CAVO CONNETTORIZZATO DI INIZIO LINEA

CODICE

CBINL-FSP2P



Cavo connettorizzato della lunghezza di 5 metri per il collegamento dell'unità di controllo CU-FSP2P o della scheda di controllo Lite BR-FSP2PLT-CTRL alla prima linea-sensori connettorizzata di un bus (LN-FSP2P/LN-FSP2P-A o sensori SN-FSP2P/SN-FSP2P-A intestati con connettori CN-FSP2P).

CONFORMITÀ

CAVO DI COLLEGAMENTO:

- CEI 20-29 CL.5
- UL 758, UL 1581
- CEI 20-11, CEI 20-35/1-2
- EN 50363, EN 60332-1-2
- IEC 60332-1
- VDE 0282-10
- 2014/35/EU
- EU Directive RoHS 2011/65/EU

CONNETTORE (SPINA):

- CEI 60512-4
- UL 94-V0, UL 1977
- MIL-C-26482, MIL-STD1344
- RoHS

DATI TECNICI

CAVO DI COLLEGAMENTO: si veda CB-FSP2P a pag. 58.

CONNETTORE (spina):

- **Tipo connettore:** spina circolare femmina a 6 poli con sistema di serraggio a baionetta
- **Dimensioni:** 26,2 x 63,2 mm (Ø max x L)

- **Temperatura di esercizio:** -40 ÷ +105 °C
- **Materiale involucro:** termoplastica resistente a raggi UV, oli minerali, idrocarburi e acidi
- **Colore:** nero
- **Grado di protezione:** IP68 (quando correttamente serrato alla relativa presa)



Quando l'unità di controllo CU-FSP2P o la scheda di controllo BR-FSP2PLT-CTRL distano più di 5 metri dall'inizio della prima linea-sensori di un bus, il cavo CBINL-FSP2P o CBINL-FSP2P-A va esteso per mezzo di uno spezzone di cavo CB-FSP2P o CB-FSP2P-A di lunghezza adeguata. La giunzione tra i due cavi si effettua con il contenitore JBX-P2P.



La lunghezza complessiva del cavo CBINL-FSP2P o CBINL-FSP2P-A, dell'eventuale cavo CB-FSP2P o CB-FSP2P-A e di tutte le linee-sensori collegate sullo stesso bus non deve superare gli 800 metri.

CODICE PRODOTTO	DESCRIZIONE	COLORE
CBINL-FSP2P	Cavo di collegamento connettorizzato di inizio linea	NERO

CAVO CONNETTORIZZATO DI INIZIO LINEA CON CAVO ARMATO

CODICE

CBINL-FSP2PA

NEW



Cavo connettorizzato della lunghezza di 5 metri per il collegamento dell'unità di controllo CU-FSP2P o della scheda di controllo Lite BR-FSP2PLT-CTRL alla prima linea-sensori connettorizzata di un bus (LN-FSP2P/LN-FSP2P-A o sensori SN-FSP2P/SN-FSP2P-A intestati con connettori CN-FSP2P).

CONFORMITÀ

CAVO DI COLLEGAMENTO:

- CEI 20-29 CL.5
- UL 758, UL 1581
- CEI 20-11, CEI 20-35/1-2
- EN 50363, EN 60332-1-2
- IEC 60332-1
- VDE 0282-10
- 2014/35/EU
- EU Directive RoHS 2011/65/EU

CONNETTORE (SPINA):

- CEI 60512-4
- UL 94-V0, UL 1977
- MIL-C-26482, MIL-STD1344
- RoHS

DATI TECNICI

CAVO DI COLLEGAMENTO: si veda CB-FSP2P-A a pag. 59.

CONNETTORE (spina):

- **Tipo connettore:** spina circolare femmina a 6 poli con sistema di serraggio a baionetta
- **Dimensioni:** 26,2 x 63,2 mm (Ø max x L)

- **Temperatura di esercizio:** -40 ÷ +105 °C
- **Materiale involucro:** termoplastica resistente a raggi UV, oli minerali, idrocarburi e acidi
- **Colore:** nero
- **Grado di protezione:** IP68 (quando correttamente serrato alla relativa presa)



Quando l'unità di controllo CU-FSP2P o la scheda di controllo BR-FSP2PLT-CTRL distano più di 5 metri dall'inizio della prima linea-sensori di un bus, il cavo CBINL-FSP2P o CBINL-FSP2P-A va esteso per mezzo di uno spezzone di cavo CB-FSP2P o CB-FSP2P-A di lunghezza adeguata. La giunzione tra i due cavi si effettua con il contenitore JBX-P2P.



La lunghezza complessiva del cavo CBINL-FSP2P o CBINL-FSP2P-A, dell'eventuale cavo CB-FSP2P o CB-FSP2P-A e di tutte le linee-sensori collegate sullo stesso bus non deve superare gli 800 metri.

CODICE PRODOTTO	DESCRIZIONE	COLORE
CBINL-FSP2PA	Cavo di collegamento armato connettorizzato di inizio linea	NERO



Dispositivo per la giunzione delle linee-sensori connettorizzate (LN-FSP2P o sensori SN-FSP2P intestati con connettori CN-FSP2P).

È dotato di un involucro resistente ai raggi UV, di due prese di connessione easy-plug e di supporto discoidale per il fissaggio rapido alla recinzione.

CONFORMITÀ

GIUNZIONE (in abbinamento a LN-FSP2P o LN-FSP2P-A):

- **Direttiva 2014/30/EU (EMC)**
 - EN 50130-4:2011+A1:2014
 - EN 61000-6-3:2007+A1:2011
- **Direttiva 2011/65/EU (RoHS)**
 - EN 50581:2012

CONNETTORI:

- CEI 60512-4
- UL94-VO, UL 1977
- MIL-C-26482, MIL-STD1344
- RoHS

DATI TECNICI

- **Classe ambientale:** IV (in accordo con norma EN 50130-5)
- **Peso lordo:** 123 g
- **Peso netto:** 117 g

CONTENITORE (giunzione):

- **Dimensioni involucro:** 90 x 56 x 43 mm (L x H x P)
- **Dimensioni supporto di fissaggio:** 90 x 8 mm (Ø x L)
- **Materiale:** poliammide con aggiunta di fibra di vetro
- **Colore:** nero
- **Temperatura di esercizio:** -40 ÷ +80 °C
- **Umidità relativa:** <95% non condensante
- **Grado di protezione:** IP54

CONNETTORE (presa):

- **Tipologia:** presa circolare maschio a 6 poli
- **Dimensioni:** 27 x 33,9 mm (Ømax x L)
- **Materiale:** termoplastica resistente a raggi UV, oli minerali, idrocarburi e acidi
- **Colore:** nero
- **Temperatura di esercizio:** -40 ÷ +80 °C
- **Umidità relativa:** <95% non condensante
- **Grado di protezione:** IP68 (quando correttamente serrato dalla relativa spina)



Da utilizzare per la giunzione di linee-sensori dotate di connettori easy-plug.



Per la giunzione di linee-sensori non connettorizzate va utilizzato il contenitore per giunzioni JBX-P2P.

CODICE PRODOTTO	DESCRIZIONE	COLORE
JDVP-FSP2P	Giunzione connettorizzata	NERO



Dispositivo per la terminazione delle linee-sensori connettorizzate (LN-FSP2P o sensori SN-FSP2P intestati con connettori CN-FSP2P).

È dotato di un involucro resistente ai raggi UV, di due prese di connessione easy-plug e di supporto discoidale per il fissaggio rapido alla recinzione.

CONFORMITÀ

TERMINAZIONE (in abbinamento a LN-FSP2P o LN-FSP2P-A):

- **Direttiva 2014/30/EU (EMC)**
 - › EN 50130-4:2011+A1:2014
 - › EN 61000-6-3:2007+A1:2011
- **Direttiva 2011/65/EU (RoHS)**
 - › EN 50581:2012

CONNETTORI:

- CEI 60512-4
- UL94-VO, UL 1977
- MIL-C-26482, MIL-STD1344
- RoHS

DATI TECNICI

- **Classe ambientale:** IV (in accordo con norma EN 50130-5)
- **Peso lordo:** 123 g
- **Peso netto:** 117 g

CONTENITORE (terminazione):

- **Dimensioni involucro:** 90 x 56 x 43 mm (L x H x P)
- **Dimensioni supporto di fissaggio:** 90 x 8 mm (Ø x L)
- **Materiale:** poliammide con aggiunta di fibra di vetro
- **Colore:** nero
- **Temperatura di esercizio:** -40 ÷ +80 °C
- **Umidità relativa:** <95% non condensante
- **Grado di protezione:** IP54

CONNETTORE (presa):

- **Tipologia:** presa circolare maschio a 6 poli
- **Dimensioni:** 27 x 33,9 mm (Ømax x L)
- **Materiale:** termoplastica resistente a raggi UV, oli minerali, idrocarburi e acidi
- **Colore:** nero
- **Temperatura di esercizio:** -40 ÷ +80 °C
- **Umidità relativa:** <95% non condensante
- **Grado di protezione:** IP68 (quando correttamente serrato dalla relativa spina)



Da utilizzare per la terminazione di linee-sensori dotate di connettori easy-plug.



È provvisto di tappo stagno per chiudere una delle prese easy-plug non utilizzate.



Per la terminazione di linee-sensori non connettorizzate va utilizzato il contenitore per terminazioni TBX-P2P.

CODICE PRODOTTO	DESCRIZIONE	COLORE
TDV-FSP2P	Terminazione connettorizzata	NERO



Contenitore resistente ai raggi UV per la giunzione a saldare del cavo CB-FSP2P al cavo di inizio-linea CBINL-FSP2P o ad altri spezzoni del medesimo cavo (tipicamente, per effettuare bypass e riparazioni sulla linea-sensori).
Si utilizza JBX-P2P anche nel caso si debbano giuntare a un'altra linea-sensori uno o più sensori cablati in linea SN-FSP2P privi di connettori easy-plug.
Comprende un circuito stampato che ne semplifica il cablaggio.

CONFORMITÀ

IN ABBINAMENTO A LN-FSP2P o LN-FSP2P-A:

- **Direttiva 2014/30/EU (EMC)**
 - EN 50130-4:2011+A1:2014
 - EN 61000-6-3:2007+A1:2011
- **Direttiva 2011/65/EU (RoHS)**
 - EN 50581:2012

DATI TECNICI

- **Classe ambientale:** IV (in accordo con norma EN 50130-5)
- **Dimensioni:** 30 x 114 x 30 mm (L x H x P)
- **Peso lordo:** 66 g
- **Peso netto:** 62 g
- **Materiale:** poliammide con aggiunta di fibra di vetro
- **Colore:** nero
- **Temperatura di esercizio:** -40 ÷ +80 °C
- **Umidità relativa:** 0 - 100% (dopo sigillatura con resina RP-100)
- **Grado di protezione:** IP68 (dopo sigillatura con resina RP-100)



Da sigillare con resina poliuretanica bicomponente RP-100.



Per la giunzione di linee-sensori connettorizzate va impiegato il contenitore per giunzioni JDVP-P2P.

CODICE PRODOTTO	DESCRIZIONE	COLORE
JBX-P2P	Giunzione a saldare	NERO



Contenitore resistente ai raggi UV per la terminazione a saldare di linee-sensori non connettorizzate (LN-FSP2P tagliate o SN-FSP2P privi di connettori easy-plug). Comprende un circuito stampato che ne semplifica il cablaggio.

CONFORMITÀ

IN ABBINAMENTO A LN-FSP2P o LN-FSP2P-A:

- **Direttiva 2014/30/EU (EMC)**
 - EN 50130-4:2011+A1:2014
 - EN 61000-6-3:2007+A1:2011
- **Direttiva 2011/65/EU (RoHS)**
 - EN 50581:2012

DATI TECNICI

- **Classe ambientale:** IV (in accordo con norma EN 50130-5)
- **Dimensioni:** 30 x 114 x 30 mm (L x H x P)
- **Peso lordo:** 66 g
- **Peso netto:** 62 g
- **Materiale:** poliammide con aggiunta di fibra di vetro
- **Colore:** nero
- **Temperatura di esercizio:** -40 ÷ +80 °C
- **Umidità relativa:** 0 - 100% (dopo sigillatura con resina RP-100)
- **Grado di protezione:** IP68 (dopo sigillatura con resina RP-100)



Da sigillare con resina poliuretanica bicomponente RP-100.



Per la terminazione di linee-sensori connettorizzate va utilizzato il contenitore per terminazioni TDV-P2P.

CODICE PRODOTTO	DESCRIZIONE	COLORE
TBX-P2P	Terminazione a saldare	NERO



L'unità di controllo alimenta e gestisce fino a 300 rivelatori su 2 bus di comunicazione per una copertura massima di 1.500 metri di perimetro in caso di linee passo 5 metri e 900 metri di perimetro in caso di linee passo 3 metri. Assemblata nell'unità c'è la scheda elettronica di controllo, tra le cui funzioni vi sono l'acquisizione e l'ordinamento automatico dei sensori, l'elaborazione delle segnalazioni di allarme e il supporto nativo alla centralizzazione e gestione remota del sistema su reti IP.

COMPOSIZIONE DEL CU-FSP2P:

- Scheda elettronica di controllo BR-FSP2P-CTRL
- Alimentatore stabilizzato AL-P2P-3024
- Due batterie BT-P2P-12V
- Tamper switch
- Armadio in poliestere BOX-P2P

CONFORMITÀ

IN ABBINAMENTO A LN-FSP2P o LN-FSP2P-A:

- **Direttiva 2014/30/EU (EMC)**
 - EN 50130-4:2011+A1:2014
 - EN 61000-6-3:2007+A1:2011
- **Direttiva 2011/65/EU (RoHS)**
 - EN 50581:2012
- **Direttiva 2014/35/EU (LVD)**
 - EN 62368-1:2014+A11:2017
- **CEI 79-2 (2ª edizione)**
- **IEC 60695-2-10, IEC 60695-2-11, IEC 60695-11-5, IEC 622108**

DATI TECNICI

ARMADIO:

- **Classe ambientale:** IV (in accordo con norma EN 50130-5)
- **Dimensioni:** 300 x 400 x 200 mm (L x H x P)
- **Peso netto (escluso batterie):** 7,6 Kg
- **Materiale:** poliestere rinforzato con fibra di vetro, autoestinguento, con prese di aerazione
- **Isolamento:** doppio, libero da alogeni
- **Grado di protezione:** IP66 (IP54 con prese di aerazione), IK10
- **Temperatura di esercizio:** -30 ÷ +70 °C
- **Classe termica:** 105

Per i dati tecnici dei singoli componenti (scheda elettronica di controllo, alimentatore e batterie tampone) si vedano le relative voci di catalogo.



L'unità di controllo va collegata a una linea di alimentazione da 115/230 Vca.

CODICE PRODOTTO	DESCRIZIONE
CU-FSP2P	Unità di controllo

NEW



Versione dell'Unità di controllo che include due isolatori galvanici per i bus delle linee-sensori.

COMPOSIZIONE DEL CU-FSP2P:

- Scheda elettronica di controllo BR-FSP2P-CTRL
- Due isolatori BR-P2P-ISB
- Alimentatore stabilizzato AL-P2P-3024
- Due batterie tampone BT-P2P-12V
- Tamper switch
- Armadio in poliestere AP1
- Predisposizione per n. 2 schede di espansione a relè BR-XS-RE16L

CONFORMITÀ

IN ABBINAMENTO A LN-FSP2P o LN-FSP2P-A:

- **Direttiva 2014/30/EU (EMC)**
 - EN 50130-4:2011+A1:2014
 - EN 61000-6-3:2007+A1:2011
- **Direttiva 2011/65/EU (RoHS)**
 - EN 50581:2012
- **Direttiva 2014/35/EU (LVD)**
 - EN 62368-1:2014+A11:2017
- **CEI 79-2 (2ª edizione)**
- **IEC 60695-2-10, IEC 60695-2-11, IEC 60695-11-5, IEC 62208**

DATI TECNICI

ARMADIO:

- **Classe ambientale:** IV (in accordo con norma EN 50130-5)
- **Dimensioni:** 400 x 500 x 200 mm (L x H x P)
- **Materiale:** poliestere rinforzato con fibra di vetro, autoestinguento, con prese di aerazione
- **Isolamento:** doppio, libero da alogeni
- **Grado di protezione:** IP66 (IP54 con prese di aerazione), IK10
- **Temperatura di esercizio:** -30 ÷ +70 °C
- **Classe termica:** 105

Per i dati tecnici dei singoli componenti (scheda elettronica di controllo, isolatori, alimentatore e batterie tampone) si vedano le relative voci di catalogo.



L'unità di controllo va collegata a una linea di alimentazione da 115/230 Vca.

CODICE PRODOTTO	DESCRIZIONE
CU-FSP2P-ISB	Unità di controllo con isolatori

NEW



Scheda elettronica di controllo che alimenta e gestisce fino a 100 sensori FUSION P2P su un singolo bus di comunicazione.

Tra le sue funzioni vi sono l'acquisizione e l'ordinamento automatico dei sensori, l'elaborazione delle segnalazioni di allarme e il supporto nativo alla centralizzazione e gestione remota del sistema su reti IP o rete proprietaria DEA NET.

CONFORMITÀ

IN ABBINAMENTO A LN-FSP2P o LN-FSP2P-A:

- **Direttiva 2014/30/EU (EMC)**
 - EN 50130-4:2011
 - EN 61000-6-3:2007+A1:2011
- **Direttiva 2011/65/EU (RoHS)**
 - EN 50581:2012
- **CEI 79-2 (2ª edizione)**

DATI TECNICI

- **Livello di prestazione:** 2 (in accordo con norma CEI 79-2)
- **Dimensioni:** 177 x 117 x 40 mm (L x H x P)
- **Dimensioni confezione:** 240 x 175 x 65 mm (L x H x P)
- **Peso lordo:** 538 g
- **Peso netto:** 304 g
- **Alimentazione:** 12 Vcc (min. 10,8 Vcc - max 15 Vcc)
- **Assorbimento:** 395 mA (standby) - 520 mA (max)
- **Temperatura di esercizio:** -25 ÷ +70 °C
- **Umidità relativa:** <95% non condensante
- **Capacità di analisi:** fino a 100 sensori
- **Ingressi:** 4 digitali optoisolati
- **Uscite NC a relè (sicurezza positiva):**
 - allarme intrusione generale
 - manomissione generale
 - anomalia alimentazione/attività di service/anomalia scheda
 - guasto sensori/autotest fallito
 - mancanza collegamento bus
 - 8 programmabili
- **Uscite OC:** 2 programmabili
- **Uscite C/NC a relè:** fino a 96 con 6 schede BR-XS-RE16L
- **Porte di comunicazione:**
 - USB (PC link)
 - Ethernet (RJ45)
 - bus DEA NET
 - connettore per cavo flat (BR-XS-RE16L)
- **Tarature e configurazioni tramite software di service**
- **CPU:** 32 bit
- **Memoria digitale:** più di 20.000 eventi
- **Licenza del software di service inclusa**



La scheda di controllo deve essere inserita all'interno di un case protetto contro l'apertura (ad es. armadio in poliestere, scatola di derivazione ecc.) e collegata a una linea di alimentazione da 12 Vcc.

CODICE PRODOTTO

BR-FSP2PLT-CTRL

DESCRIZIONE

Scheda di controllo Lite



Modulo periferico contenente una scheda elettronica di interfaccia per la gestione di un ingresso a bilanciamento resistivo. Inseribile in qualsiasi punto di una linea-sensori, consente di integrare nel sistema le segnalazioni provenienti da dispositivi di terze parti, quali ad esempio contatti magnetici. Il circuito stampato è protetto da un involucri in poliammide che fornisce un'elevata resistenza all'esposizione ai raggi UV e all'abrasione.

CONFORMITÀ

IN ABBINAMENTO A CU-FSP2P:

- **Direttiva 2014/30/EU (EMC)**
 - EN 50130-4:2011+A1:2014
 - EN 61000-6-3:2007+A1:2011
- **Direttiva 2011/65/EU (RoHS)**
 - EN 50581:2012

DATI TECNICI

- **Classe ambientale:** IV (in accordo con norma EN 50130-5)
- **Dimensioni:** 133 x 52 x 37 mm (L x H x P)
- **Dimensioni confezione:** 165 x 85 x 45 mm (L x H x P)
- **Peso lordo:** 184 g
- **Peso netto:** 144 g
- **Materiale:** poliammide con aggiunta di fibra di vetro
- **Colore:** nero
- **Temperatura di esercizio:** -40 ÷ +80 °C
- **Umidità relativa:** 0 - 100% (dopo sigillatura con resina RP-100)
- **Grado di protezione:** IP54
- **Ingressi:** 1 a triplo bilanciamento



L'Unità di controllo FUSION P2P può gestire fino a 5 moduli SC-P2P-IN1 su ciascun bus. Ogni modulo impegna una linea logica e decrementa di uno il massimo numero di sensori supportati dall'Unità di controllo.



Da sigillare con resina poliuretanica bicomponente RP-100.

CODICE PRODOTTO	DESCRIZIONE	COLORE
SC-P2P-IN1	Modulo periferico di interfaccia	NERO

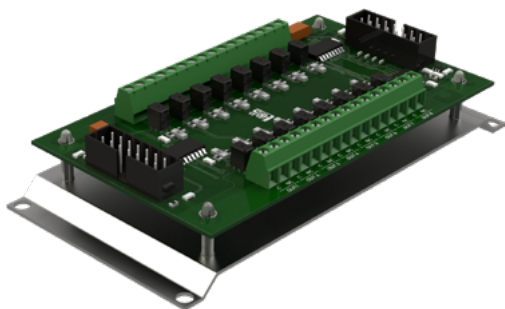

Scheda di espansione a 16 relè per il trasferimento delle segnalazioni di allarme su contatti di scambio C/NC. Tutte le uscite a relè sono programmabili via software da BR-FSP2P-CTRL o BR-FSP2PLT-CTRL.

CONFORMITÀ

IN ABBINAMENTO A BR-FSP2P-CTRL:

- **Direttiva 2014/30/EU (EMC)**
 - › EN 50130-4:2011+A1:2014
 - › EN 61000-6-3:2007+A1:2011
- **Direttiva 2011/65/EU (RoHS)**
 - › EN 50581:2012

DATI TECNICI

- **Dimensioni:** 130 x 64 x 29 mm (L x H x P)
- **Dimensioni confezione:** 145 x 70 x 67 mm (L x H x P)
- **Peso lordo:** 78 g
- **Alimentazione:** fornita da scheda di controllo
- **Assorbimento:** 30 mA (max)
- **Temperatura di esercizio:** -25 ÷ +80 °C
- **Umidità relativa:** <95% non condensante
- **Uscite a relè C/NC:** 16 configurabili tramite software di service
- **Collegamenti:** connettore a 14 vie per cavo flat



La scheda va collocata in un contenitore protetto contro l'apertura.



Nel caso in cui occorra portare le segnalazioni di allarme a distanza, come ad esempio nei pressi della centrale di allarme, si possono impiegare le schede di espansione a relè BR-DN-RE16 collegandole al bus DN ER (DEA NET) presente sulla scheda di controllo.

CODICE PRODOTTO

BR-XS-RE16L

DESCRIZIONE

Scheda di espansione a 16 relè per BR-FSP2P-CTRL

SPARE PARTS

Parti sfuse per l'integrazione o la sostituzione dei componenti di un sistema FUSION P2P



Scheda elettronica di controllo che gestisce fino a 300 sensori FUSION P2P su due bus di comunicazione (150 sensori per bus).

Tra le sue funzioni vi sono l'acquisizione e l'ordinamento automatico dei sensori, l'elaborazione delle segnalazioni di allarme e il supporto nativo alla centralizzazione e gestione remota del sistema su reti IP.

CONFORMITÀ

ASSEMBLATA NEL CU-FSP2P:

- **Direttiva 2014/30/EU (EMC)**
 - EN 50130-4:2011+A1:2014
 - EN 61000-6-3:2007+A1:2011
- **Direttiva 2011/65/EU (RoHS)**
 - EN 50581:2012
- **CEI 79-2 (2ª edizione)**

DATI TECNICI

- **Livello di prestazione:** 2 (in accordo con norma CEI 79-2)
- **Dimensioni:** 185 x 160 x 40 mm (L x H x P)
- **Dimensioni confezione:** 240 x 175 x 65 mm (L x H x P)
- **Peso lordo:** 784 g
- **Peso netto:** 466 g
- **Alimentazione:** 24 Vcc (+/- 25%)
- **Assorbimento:** 0,75 A (max)
- **Temperatura di esercizio:** -25 ÷ +80 °C
- **Umidità relativa:** <95% non condensante
- **Capacità di analisi:** fino a 150 sensori per ogni bus
- **Ingressi digitali:** 4 optoisolati, programmabili da software
- **Uscite NC a relè (sicurezza positiva):**
 - alimentazione insufficiente, attività di service in corso, assenza software operativo o anomalie di funzionamento della scheda
 - allarme intrusione generale
 - manomissione generale
 - guasto sensori
 - mancanza collegamento bus
 - espandibili fino a 128 uscite esterne su schede opzionali (8 schede BR-DN-RE16 o BR-XS-RE16L)
- **Uscite OC/NC:** 3 programmabili
- **Porte di comunicazione:**
 - USB (PC link)
 - Ethernet (RJ45)
- **Taratura, impostazioni e gestione eventi via software**
- **CPU:** 32 bit, 168 MHz
- **Memoria digitale:** più di 20.000 eventi
- **Licenza del software di service inclusa**

CODICE PRODOTTO

BR-FSP2P-CTRL

DESCRIZIONE

Scheda di controllo

NEW



Regolatore di tensione elettronico (booster) da abbinare alla scheda di controllo Lite BR-FSP2PLT-CTRL. La sua funzione è quella di portare la tensione da 12 Vcc in ingresso a 24 Vcc in uscita garantendo l'alimentazione del bus a piena capacità.

CONFORMITÀ

IN ABBINAMENTO A BR-FSP2PLT-CTRL:

- EN 55032:2012+AC:2013
- EN 55024:2010
- IEC 62368-1:2014

DATI TECNICI

- **Dimensioni:** 40 x 38 x 17 mm (L x H x P)
- **Peso netto:** 39 g
- **Alimentazione:** da BR-FSP2PLT-CTRL
- **Assorbimento:** da BR-FSP2PLT-CTRL
- **Tensione in ingresso:** 12 Vcc (+/- 25%)
- **Tensione in uscita:** 24 Vcc
- **Temperatura di esercizio:** -25 ÷ +70 °C
- **Umidità relativa:** <95% non condensante
- **Ingressi:** da BR-FSP2PLT-CTRL
- **Uscita:** verso bus sensori



La scheda di controllo deve essere inserita all'interno di un box protetto contro l'apertura (ad esempio, armadio in poliestere o scatola di derivazione).

CODICE PRODOTTO

BR-FSP2PLT-BST

DESCRIZIONE

Regolatore di tensione

NEW

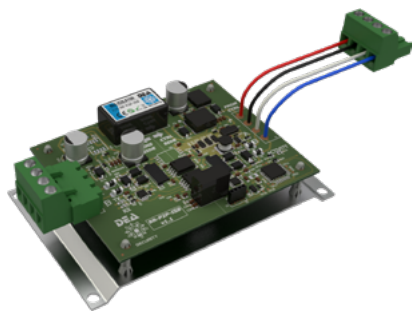

Scheda elettronica che isola galvanicamente l'unità di controllo CU-FSP2P dalle linee sensori collegate a un bus. Fa in modo che eventuali problemi elettrici (interferenze, sovratensioni, cortocircuiti o problemi di terra) si propaghino dal controller al bus sensori e viceversa.

CONFORMITÀ

ASSEMBLATA NEL CU-FSP2P o CU-FSP2P-ISB:

- **Direttiva 2014/30/EU (EMC)**
 - EN 50130-4:2011+A1:2014
 - EN 61000-6-3:2021
- **Direttiva 2011/65/EU (RoHS)**
 - EN 50581:2012
- **CEI 79-2 (2ª edizione)**

DATI TECNICI

- **Dimensioni:** 105 x 65 x 34 mm (L x H x P)
- **Peso netto:** 45 g
- **Alimentazione:** 24 Vcc (+/- 25%)
- **Assorbimento:** 150 mA (max - carico 150 sensori)
- **Tensione di tenuta per isolamento:** 1,5 KV per 60 secondi
- **Temperatura di esercizio:** -40 ÷ +85 °C
- **Umidità relativa:** <95% non condensante
- **Ingresso:** da BR-FSP2P-CTRL
- **Uscita:** verso bus sensori



L'isolatore deve sempre essere inserito all'interno di un box protetto contro l'apertura (ad esempio, armadio in poliestere o scatola di derivazione).



Le nuove unità di controllo CU-FSP2P-ISB includono già due isolatori, uno per bus, pertanto non necessitano di questa scheda.



La scheda isola un singolo bus sensori.

CODICE PRODOTTO

BR-P2P-ISB

DESCRIZIONE

Isolatore



Coppia di spine easy-plug femmina a 6 poli per l'intestazione di sensori precablati in linea SN-FSP2P o SN-FSP2P-A.

CONFORMITÀ

- CEI 60512-4
- UL94-V0, UL 1977
- MIL-C-26482, MIL-STD1344
- RoHS

DATI TECNICI

- **Tipo connettore:** spina circolare femmina a 6 poli con sistema di serraggio a baionetta
- **Dimensioni:** 26,2 x 63,2 mm (Ø max x L)
- **Temperatura di esercizio:** -40 ÷ +105 °C
- **Materiale involucro:** termoplastica resistente a raggi UV, oli minerali, idrocarburi e acidi
- **Grado di protezione:** IP68
- **Colore:** nero



L'articolo CN-FSP2P può essere ordinato solo in abbinamento ad almeno una linea personalizzata SN-FSP2P o SN-FSP2P-A. I due connettori saranno intestati ai due capi della linea direttamente in fabbrica.

CODICE PRODOTTO	DESCRIZIONE	COLORE
CN-FSP2P	Coppia di connettori easy plug femmina completi di m/o di montaggio	NERO



Sensore dual-tech con unità di analisi integrata precablato in una linea di rivelazione non connettorizzata. Può essere fornito singolarmente o precablato con altri sensori per la realizzazione di linee-sensori personalizzate o per l'impiego come pezzo di ricambio.

CONFORMITÀ

SENSORE (in abbinamento a CU-FSP2P o BR-FSP2PLT-CTRL):

- **Direttiva 2014/30/EU (EMC)**
 - EN 50130-4:2011+A1:2014
 - EN 61000-6-3:2007+A1:2011
- **Direttiva 2011/65/EU (RoHS)**
 - EN 50581:2012
- **CEI 79-2 (2ª edizione)**

CAVO DI COLLEGAMENTO: si veda CB-FSP2P a pag. 58.

DATI TECNICI

SENSORE:

- **Livello di prestazione:** 2 (in accordo con norma CEI 79-2)
- **Classe ambientale:** IV (in accordo con norma EN 50130-5)
- **Dimensioni:** 98 x 85 x 26 mm (L x H x P)
- **Materiale:** poliammide caricato in fibra di vetro
- **Colore:** nero
- **Sistema di fissaggio:** piastra in acciaio
- **Alimentazione:**
 - tramite bus FUSION P2P LITE (24 Vcc) con BR-FSP2PLT-BST
 - tramite bus FUSION P2P (24 Vcc)
- **Assorbimento:** 0,8 mA (stand by) / 1 mA (max)
- **Temperatura di esercizio:** -40 ÷ +80 °C
- **Umidità relativa:** <95% non condensante
- **Grado di protezione:** IP67 (assetto verticale come specifiche installative)
- **Area di copertura:** per ciascun sensore fino a 25 m² (5 x 5 m)

CAVO DI COLLEGAMENTO: si veda CB-FSP2P a pag. 58.



Le linee formate dai sensori SN-FSP2P non sono connettorizzate, pertanto si raccomanda di ordinarle insieme alla coppia di spine CN-FSP2P: in questo modo la linea arriverà già intestata e pronta per il collegamento rapido alla giunzione connettorizzata JDVP-FSP2P e/o alla terminazione TDVP-FSP2P. In assenza di connettori easy-plug si dovrà invece ricorrere al contenitore per giunzioni JBX-P2P e/o al contenitore per terminazioni TBX-P2P.



È possibile ordinare un massimo di 4 SN-FSP2P per singola linea precablata: linee personalizzate composte da 1 a 4 sensori permettono infatti di ottenere, da sole o giuntate alle linee LN-FSP2P o LN-FSP2P-A, qualsiasi metratura diversa da quelle standard.



Nel caso si installino i sensori a intervalli inferiori a quelli standard di 3 e 5 metri, la distanza coperta dalla linea precablata si riduce di conseguenza.



Le linee-sensori si fissano alla recinzione per mezzo delle fascette ferma-cavo autobloccanti FPA-150.

Il sensore FUSION P2P è disponibile nelle seguenti versioni:

CODICE PRODOTTO	DESCRIZIONE	PASSO SENSORI	COLORE
SN-FSP2P-300	Sensore precablato in una linea non connettorizzata	3 m	NERO
SN-FSP2P-500	Sensore precablato in una linea non connettorizzata	5 m	NERO



Sensore dual-tech con unità di analisi integrata precablato in una linea di rivelazione non connettorizzata dotata di cavo armato. Può essere fornito singolarmente o precablato con altri sensori per la realizzazione di linee-sensori personalizzate o per l'impiego come pezzo di ricambio.

CONFORMITÀ

SENSORE (in abbinamento a CU-FSP2P o BR-FSP2PLT-CTRL):

- **Direttiva 2014/30/EU (EMC)**
 - EN 50130-4:2011+A1:2014
 - EN 61000-6-3:2007+A1:2011
- **Direttiva 2011/65/EU (RoHS)**
 - EN 50581:2012
- **CEI 79-2 (2ª edizione)**

CAVO DI COLLEGAMENTO: si veda CB-FSP2P-A a pag. 59.

DATI TECNICI

SENSORE:

- **Livello di prestazione:** 2 (in accordo con norma CEI 79-2)
- **Classe ambientale:** IV (in accordo con norma EN 50130-5)
- **Dimensioni:** 98 x 85 x 26 mm (L x H x P)
- **Materiale:** poliammide caricato in fibra di vetro
- **Colore:** nero
- **Sistema di fissaggio:** piastra in acciaio
- **Alimentazione:** tramite bus FSP2P (24 Vcc)
- **Assorbimento:** 0,8 mA (stand by) / 1 mA (max)
- **Temperatura di esercizio:** -40 ÷ +80 °C
- **Umidità relativa:** <95% non condensante
- **Grado di protezione:** IP67 (assetto verticale come specifiche installative)
- **Area di copertura:** per ciascun sensore fino a 25 m² (5 x 5 m)

CAVO DI COLLEGAMENTO: si veda CB-FSP2P-A a pag. 59.



Le linee formate dai sensori SN-FSP2P-A non sono connettorizzate, pertanto si raccomanda di ordinarle insieme alla coppia di spine CN-FSP2P: in questo modo la linea arriverà già intestata e pronta per il collegamento rapido alla giunzione connettorizzata JDVP-FSP2P e/o alla terminazione TDVP-FSP2P. In assenza di connettori easy-plug si dovrà invece ricorrere al contenitore per giunzioni JBX-P2P e/o al contenitore per terminazioni TBX-P2P.



È possibile ordinare un massimo di 4 SN-FSP2P-A per singola linea precablata: linee personalizzate composte da 1 a 4 sensori permettono infatti di ottenere, da sole o giuntate alle linee LN-FSP2P o LN-FSP2P-A, qualsiasi metratura diversa da quelle standard.



Nel caso si installino i sensori a intervalli inferiori a quelli standard di 3 e 5 metri, la distanza coperta dalla linea precablata si riduce di conseguenza.



Le linee-sensori si fissano alla recinzione per mezzo delle fascette ferma-cavo autobloccanti FPA-150.

Il sensore FUSION P2P con cavo armato è disponibile nelle seguenti versioni:

CODICE PRODOTTO	DESCRIZIONE	PASSO SENSORI	COLORE
SN-FSP2P-300A	Sensore con cavo armato precablato in una linea non connettorizzata	3 m	NERO
SN-FSP2P-500A	Sensore con cavo armato precablato in una linea non connettorizzata	5 m	NERO

ESEMPI APPLICATIVI

INSTALLAZIONE DI UNA LINEA-SENSORI FUSION P2P

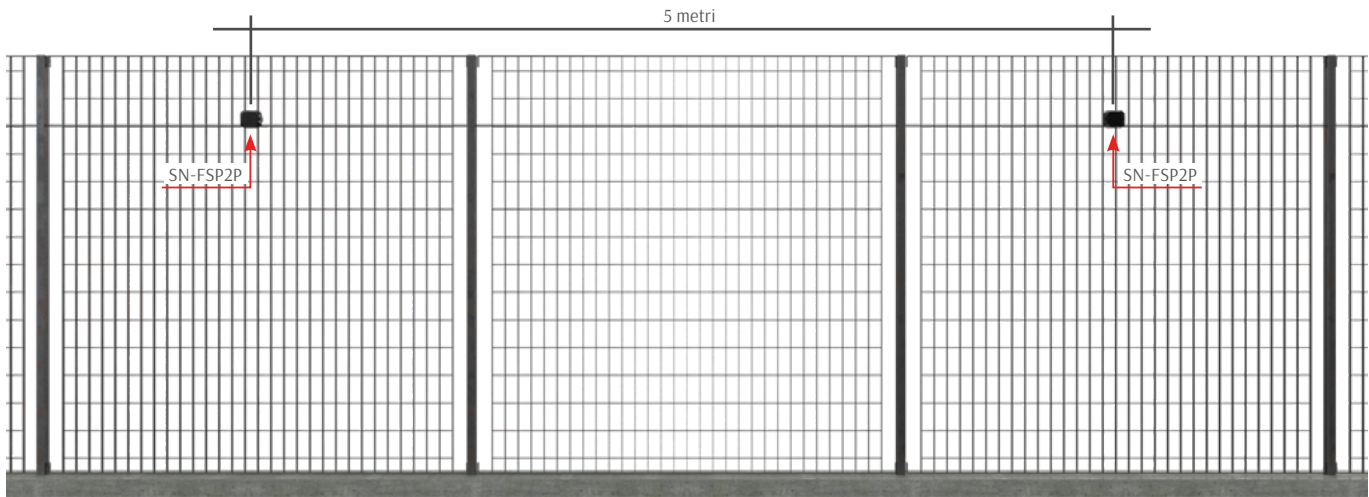

MODALITÀ DI APPLICAZIONE DEL SENSORE SN-FSP2P ALLA RECINZIONE



CONFIGURAZIONE A BUS CON UNITÀ DI CONTROLLO

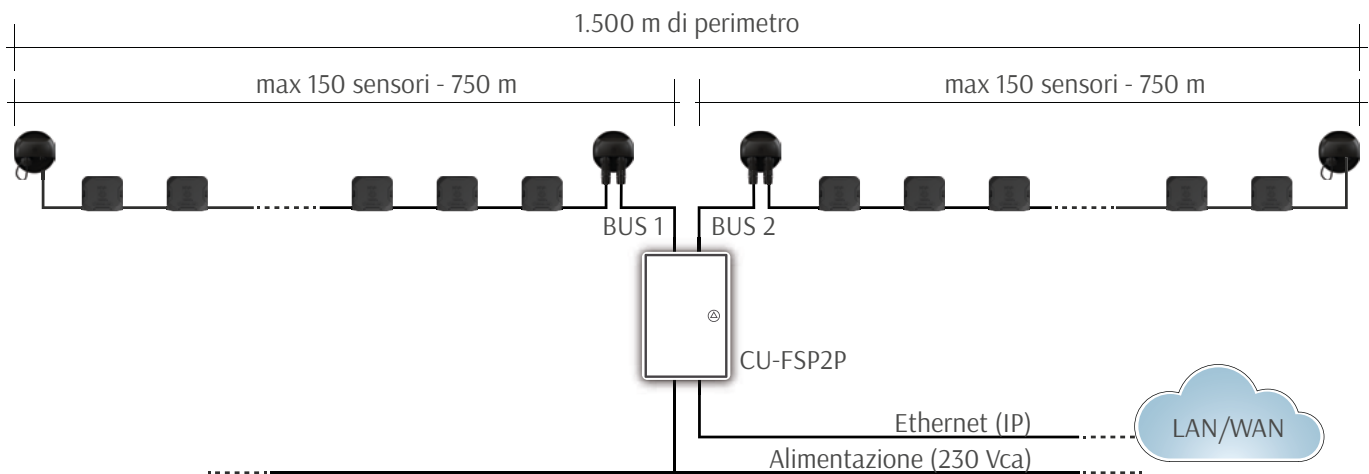

CONFIGURAZIONE IN LOOP CON UNITÀ DI CONTROLLO

150 sensori passo 5 metri con chiusura ad anello per 750 metri di perimetro

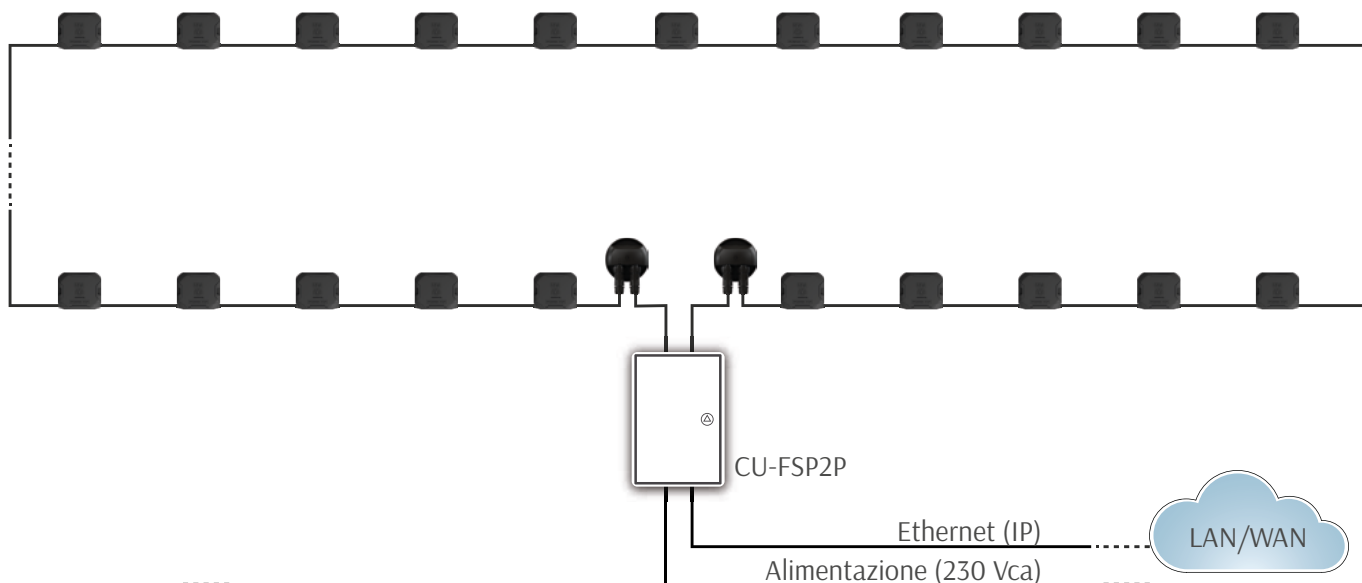

CONFIGURAZIONE A BUS CON SCHEDA DI CONTROLLO LITE

500 m di perimetro

max 100 sensori - 500 m

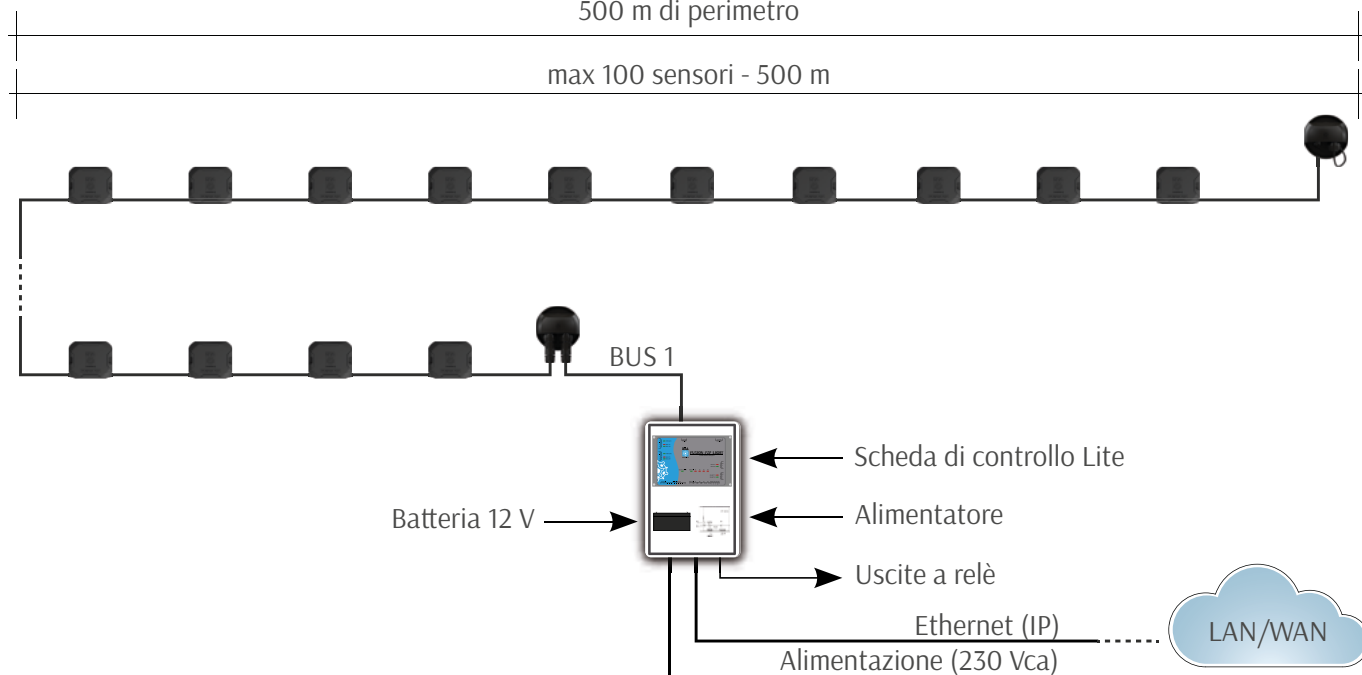

TIPOLOGIE DI COLLEGAMENTO DELLE LINEE

ESEMPIO 1: SCHEDA DI CONTROLLO POSTA A UNA DISTANZA PARI O INFERIORE A 5 METRI DALLA PRIMA LINEA-SENSORI DEL BUS

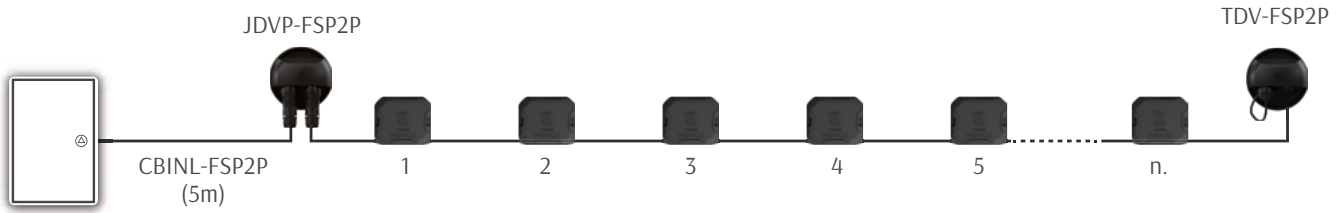

ESEMPIO 2: SCHEDA DI CONTROLLO POSTA A PIÙ DI 5 METRI DALLA PRIMA LINEA-SENSORI DEL BUS

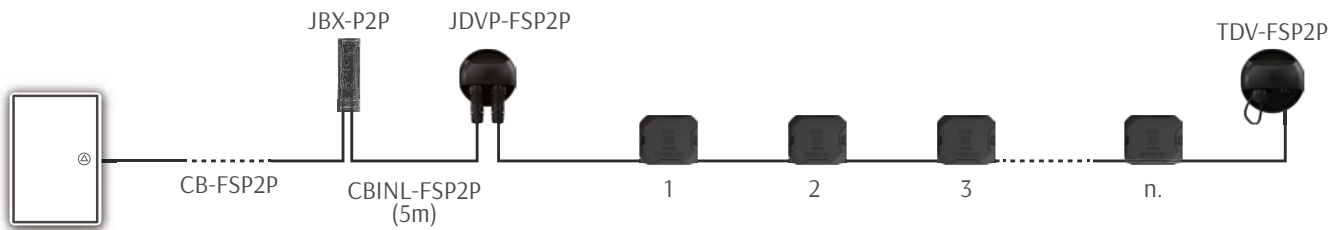

ESEMPIO 3: REALIZZAZIONE DI UN BYPASS SULLA LINEA-SENSORI PER SUPERARE UN OSTACOLO O ALTRA DISCONTINUITÀ DELLA RECINZIONE

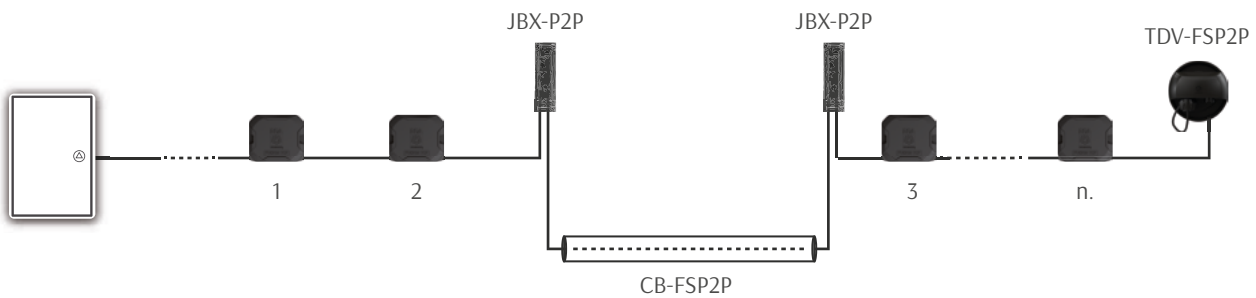

ESEMPIO 4: REALIZZAZIONE DI UN BYPASS SULLA LINEA-SENSORI PER SUPERARE UN OSTACOLO O ALTRA DISCONTINUITÀ DELLA RECINZIONE

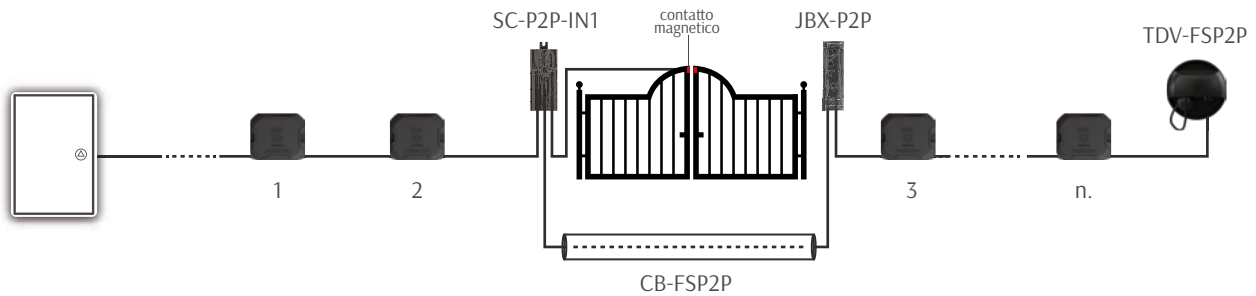

ESEMPIO DI PROTEZIONE DI UNA RECINZIONE PERIMETRALE DI 2.650 METRI

Il sito da proteggere è delimitato su 4 lati da una recinzione perimetrale di 2.650 metri costituita da pannelli in rete elettrosaldata con larghezza di 5 metri. È presente un varco di accesso costituito da un cancello scorrevole. Entrambe le unità di controllo si trovano in periferia, a meno di 5 metri di distanza dalla prima linea-sensori di ciascun bus. Il sistema è centralizzato su rete IP ed eventualmente gestito da un software di supervisione.

- **PROTEZIONE RECINZIONE:**
 - n. 35 linee-sensori da 15 rivelatori (75 metri) LN15-FSP2P-500;
 - n. 1 linea-sensori da 5 rivelatori (25 metri) LN5-FSP2P-500;
 - n. 2 unità di controllo CU-FSP2P.
- **PROTEZIONE CANCELLO:**
 - n. 1 modulo di interfaccia SC-P2P-IN1 per l'integrazione di contatti magnetici o altri dispositivi di terze parti impiegati per la protezione del cancello scorrevole.
- **SISTEMA DI CENTRALIZZAZIONE:**
 - rete TCP/IP mediante porte Ethernet presenti a bordo delle unità di controllo.

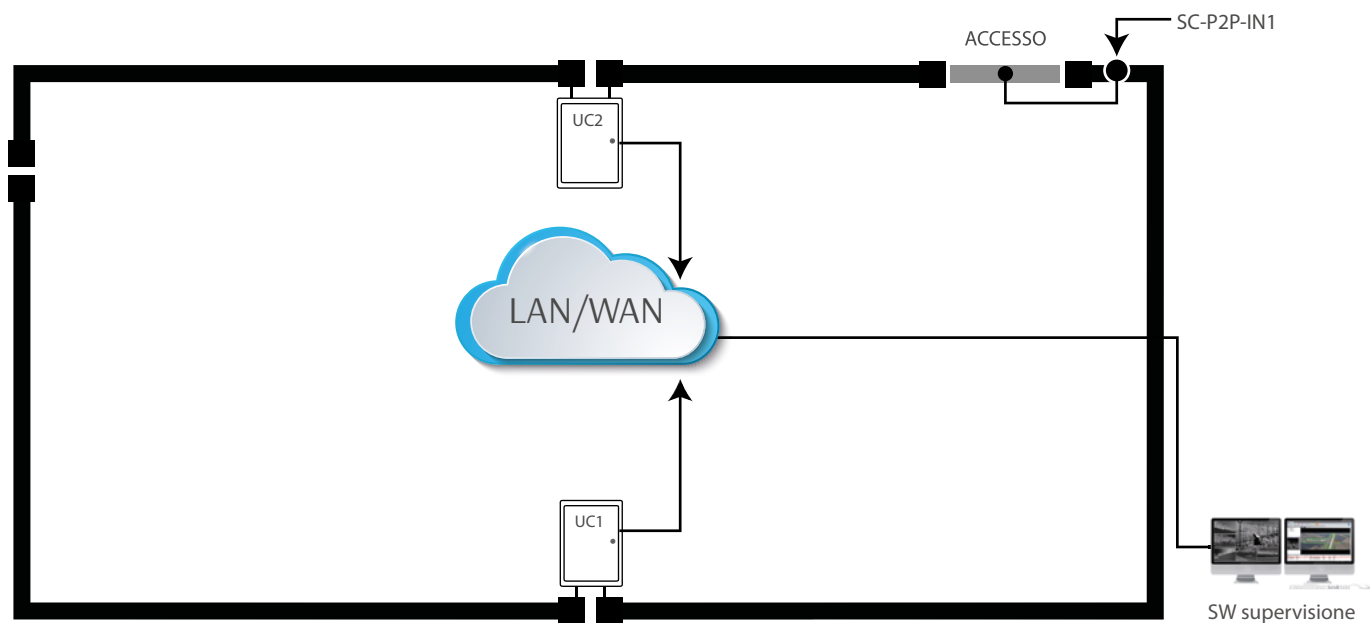

ELENCO DEI MATERIALI NECESSARI PER LA REALIZZAZIONE DELL'IMPIANTO DI CUI ALL'ESEMPIO SOPRA:

Linee-sensori, cavo e accessori di cablaggio

Q.TÀ	CODICE	DESCRIZIONE
35	LN15-FSP2P-500	Linea-sensori con 15 sensori passo 5m
1	LN5-FSP2P-500	Linea-sensori con 5 sensori passo 5m
4	CBINL-FSP2P	Cavo di inizio-linea
106	FPA-150	Fascette autobloccanti resistenti ai raggi UV
36	JDVP-FSP2P	Contenitore per giunzioni connettorizzate
4	TDV-FSP2P	Contenitore per terminazioni connettorizzate
1	JBX-P2P	Contenitore per giunzioni a saldare
1	SC-P2P-IN1	Modulo periferico di interfaccia
2	RP-100	Resina poliuretanica bicomponente per isolamento modulo periferico di interfaccia

unità di controllo

Q.TÀ	CODICE	DESCRIZIONE
2	CU-FSP2P	Unità di controllo

ESEMPIO DI PROTEZIONE DI UNA RECINZIONE PERIMETRALE DI 250 METRI

Il sito da proteggere è delimitato su 4 lati da una recinzione perimetrale di 250 metri costituita da pannelli in rete elettrosaldata a rotoli con paletti posti a 3 metri di distanza l'uno dall'altro. È presente un varco di accesso costituito da un cancello scorrevole. La scheda di controllo è collocata in casa vicino alla centrale di allarme e comunica tramite relè NC.

• PROTEZIONE RECINZIONE:

- n. 3 linee-sensori da 25 rivelatori (75 metri) LN25-FSP2P-300;
- n. 2 linee-sensori da 5 rivelatori (15 metri) LN5-FSP2P-300;
- n. 1 scheda di controllo Lite BR-FSP2PLT-CTRL;

• PROTEZIONE CANCELLO:

- n. 1 modulo di interfaccia SC-P2P-IN1 per l'integrazione di contatti magnetici o altri dispositivi di terze parti impiegati per la protezione del cancello scorrevole.

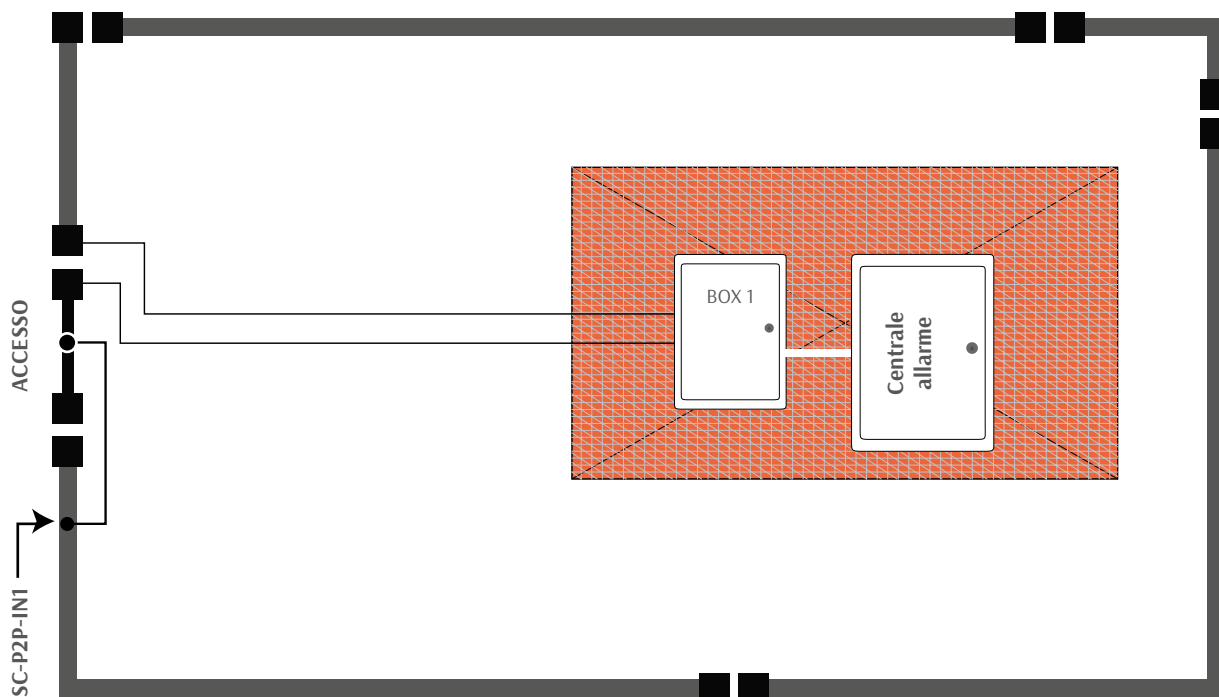

ELENCO DEI MATERIALI NECESSARI PER LA REALIZZAZIONE DELL'IMPIANTO DI CUI ALL'ESEMPIO SOPRA:

Linee-sensori, cavo e accessori di cablaggio

Q.TÀ	CODICE	DESCRIZIONE
3	LN25-FSP2P-300	Linea-sensori con 25 sensori passo 3m
2	LN5-FSP2P-300	Linea-sensori con 5 sensori passo 3m
1	CB-FSP2P-50	Cavo per collegamento della linea-sensori alla scheda di elaborazione
1	CBINL-FSP2P	Cavo di inizio-linea
10	FPA-150	Fascette autobloccanti resistenti ai raggi UV
5	JDVP-FSP2P	Contenitore per giunzioni
1	TDV-FSP2P	Contenitore per terminazioni
2	JBX-P2P	Contenitore per giunzioni a saldare
1	SC-P2P-IN1	Modulo periferico di interfaccia
3	RP-100	Resina poliuretana bicomponente per isolamento modulo periferico di interfaccia

unità di controllo

Q.TÀ	CODICE	DESCRIZIONE
1	AP-1C	Armadio in poliestere preassemblato - 400 x 500 x 200 mm (L x H x P)
1	BR-FSP2PLT-CTRL	Scheda di controllo Lite
1	AL-20	Alimentatore lineare stabilizzato da 2 A - 13,8 Vcc

SISTEMI ESTERNI

SERIR

SISTEMI PER RECINZIONI LEGGERE

SERIR è una linea di sistemi antintrusione perimetrali dedicata alla protezione delle recinzioni metalliche flessibili o semirigide. Impiega sensori con trasduttore piezodinamico che rivelano tentativi di taglio, arrampicamento e sfondamento della struttura.

- **SERIR 50**

Impiega sensori piezodinamici non alimentati forniti in linee precablate della lunghezza massima di 50 metri. L'elettronica di analisi si trova a bordo di speciali schede di elaborazione capaci di gestire, nella versione a 4 zone, fino a 200 metri di perimetro.

- **SERIR COMPACT 50**

Versione di SERIR 50 fornita in comodi kit pronti all'uso per la copertura di 50 metri di perimetro. Un apposito modulo di espansione permette di coprire fino a 100 metri con una sola unità di analisi preassemblata.

SERIR 50

SERIR 50

Linea di rivelazione precablata con lunghezza standard di 50 metri. Una linea può essere composta da 25, 20 o 16 sensori SN-SR50 a seconda che si debbano proteggere reti i cui pali siano tra loro distanziati, rispettivamente, di 2, 2,5 e 3 metri.

DATI TECNICI

Si veda SN-SR50 a pag. 87.



La linea-sensori LN-SR50 dev'essere collegata alla scheda di elaborazione BR-SR50-Z2 o BR-SR50-Z4 tramite uno spezzone di cavo CB-ST50 della lunghezza massima di 150 metri.



Qualora si necessiti di linee-sensori con lunghezza personalizzata (inferiore a 50 metri) è necessario ordinare la quantità desiderata di sensori SN-SR50 facendo riferimento alla tabella dei codici riportata a pag. 87. I sensori sono forniti già cablati in una linea.

La linea-sensori SERIR 50 è disponibile nelle seguenti versioni:

CODICE PRODOTTO	DESCRIZIONE	PASSO SENSORI	N. SENSORI PER LINEA	COLORE
LN25-SR50-200	Linea-sensori precablata	2 m	25	NERO
LN20-SR50-250	Linea-sensori precablata	2,5 m	20	NERO
LN16-SR50-300	Linea-sensori precablata	3 m	16	NERO



Sensore piezodinamico precablato in una linea-sensori con lunghezza personalizzata (inferiore a 50 metri) e passo tra i sensori di 2, 2,5 o 3 metri.

CONFORMITÀ

SENSORE (in abbinamento a BR-SR50-Z2 o BR-SR50-Z4):

- **Direttiva 2014/30/EU (EMC)**
 - EN 50130-4:2011+A1:2014
 - EN 61000-6-3:2007+A1:2011
- **Direttiva 2011/65/EU (RoHS)**
 - EN 50581:2012
- **CEI 79-2 (2ª edizione)**

CAVO DI COLLEGAMENTO: si veda CB-ST50 a pag. 90.

DATI TECNICI

SENSORE:

- **Livello di prestazione:** 2 (in accordo con norma CEI 79-2)
- **Classe ambientale:** IV (in accordo con norma EN 50130-5)
- **Dimensioni:** 85 x 45 mm (Ø x H)
- **Materiale:** corpo in ABS caricato in vetro, sigillato con resina epossidica e resistente ai raggi UV
- **Sistema di fissaggio:** piastra in ferro zincato verniciato a polvere
- **Colore:** nero
- **Temperatura di esercizio:** -40 ÷ +80 °C
- **Umidità relativa:** 0 – 100%
- **Grado di protezione:** IP68
- **Area di copertura:** fino a 9 m² (3 x 3 m - dimensione massima del pannello di rete con sensore in posizione mediana)

CAVO DI COLLEGAMENTO: si veda CB-ST50 a pag. 90.



La linea di rivelazione formata dai sensori SN-SR50 dev'essere collegata alla scheda di elaborazione BR-SR50-Z2 o BR-SR50-Z4 tramite uno spezzone di cavo CB-ST50 della lunghezza massima di 150 metri.

Il sensore SERIR 50 è disponibile nelle seguenti versioni:

CODICE PRODOTTO	DESCRIZIONE	PASSO SENSORI	N. MAX SENSORI PER LINEA	COLORE
SN-SR50-200	Sensore precablato in linea	2 m	25	NERO
SN-SR50-250	Sensore precablato in linea	2,5 m	20	NERO
SN-SR50-300	Sensore precablato in linea	3 m	16	NERO

Linea di rivelazione precablata con lunghezza standard di 50 metri. Una linea può essere composta da 25, 20 o 16 sensori con guaina metallica SN-SR50-GM a seconda che si debbano proteggere reti i cui pali siano tra loro distanziati, rispettivamente, di 2, 2,5 e 3 metri.

DATI TECNICI

Si veda SN-SR50-GM a pag. 89.



La linea-sensori LN-SR50-GM dev'essere collegata alla scheda di elaborazione BR-SR50-Z2 o BR-SR50-Z4 tramite uno spezzone di cavo CB-ST50 della lunghezza massima di 150 metri.



Qualora si necessiti di linee-sensori con lunghezza personalizzata (inferiore a 50 metri) è necessario ordinare la quantità desiderata di sensori SN-SR50-GM facendo riferimento alla tabella dei codici riportata a pag. 89. I sensori sono forniti già cablati in una linea.

La linea-sensori SERIR 50 con guaina metallica è disponibile **SU RICHIESTA**.

CODICE PRODOTTO	DESCRIZIONE	PASSO SENSORI	N. SENSORI PER LINEA	COLORE
LN25-SR50-GM200	Linea-sensori precablata con guaina metallica	2 m	25	NERO
LN20-SR50-GM250	Linea-sensori precablata con guaina metallica	2,5 m	20	NERO
LN16-SR50-GM300	Linea-sensori precablata con guaina metallica	3 m	16	NERO



Sensore SN-SR50 precablato in linea con cavo di collegamento protetto da una guaina metallica spiralizzata per una maggiore resistenza meccanica.

CONFORMITÀ

SENSORE (in abbinamento a BR-SR50-Z2 o BR-SR50-Z4):

- **Direttiva 2014/30/EU (EMC)**
 - EN 50130-4:2011+A1:2014
 - EN 61000-6-3:2007+A1:2011
- **Direttiva 2011/65/EU (RoHS)**
 - EN 50581:2012
- **CEI 79-2 (2ª edizione)**

CAVO DI COLLEGAMENTO: si veda CB-ST50 a pag. 90.

DATI TECNICI

SENSORE:

- **Livello di prestazione:** 2 (in accordo con norma CEI 79-2)
- **Classe ambientale:** IV (in accordo con norma EN 50130-5)
- **Dimensioni:** 85 x 45 mm (Ø x H)
- **Materiale:** corpo in ABS caricato in vetro, sigillato con resina epossidica e resistente ai raggi UV
- **Colore:** nero
- **Supporto di fissaggio:** piastra in ferro zincato verniciato a polvere
- **Temperatura di esercizio:** -40 ÷ +80 °C
- **Umidità relativa:** 0 – 100%
- **Grado di protezione:** IP68
- **Area di copertura:** max 9 m² (3 x 3 m - dimensione massima del pannello di rete con sensore in posizione mediana)

CAVO DI COLLEGAMENTO: si veda CB-ST50 a pag. 90.

GUAINA:

- **Diametro:** 10 mm
- **Materiale:** acciaio zincato aggraffato con ricopertura
- **Colori:** esterna in PVC aspirato
• **Colore:** nero



La linea di rivelazione formata dai sensori SN-SR50-GM dev'essere collegata alla scheda di elaborazione BR-SR50-Z2 o BR-SR50-Z4 tramite uno spezzone di cavo CB-ST50 della lunghezza massima di 150 metri.

Il sensore SERIR 50 con guaina metallica è disponibile **SU RICHIESTA**.

CODICE PRODOTTO	DESCRIZIONE	PASSO SENSORI	N. MAX SENSORI PER LINEA	COLORE
SN-SR50-GM200	Sensore con guaina metallica precablato in linea	2 m	25	NERO
SN-SR50-GM250	Sensore con guaina metallica precablato in linea	2,5 m	20	NERO
SN-SR50-GM300	Sensore con guaina metallica precablato in linea	3 m	16	NERO



Cavo schermato a due conduttori in rame stagnato per il collegamento della linea-sensori LN-SR50 e dei sensori precablati in linea SN-SR50 e SN-SR50-GM alla scheda di elaborazione BR-SR50-Z2 o BR-SR50-Z4.

CONFORMITÀ

- Direttiva 2006/95/CE
- CEI 20-11, CEI 20-14 p.q.a., CEI 20-35/1-2
- EN 50363, EN 60332-1-2
- IEC 60332-1
- UL 1581
- RoHS
- REACH

DATI TECNICI

- **Diametro:** 6,2 mm
- **Conduttori:** 2 twistati, in rame stagnato
- **Sezione dei conduttori:** 0,25 mm² (24 AWG)
- **Temperatura di esercizio:**
 - -40 ÷ +80 °C (posa fissa)
 - -15 ÷ +80 °C (posa mobile)
- **Temperatura di installazione:** -15 ÷ +50 °C
- **Tensione di isolamento:** 0,6/1 kV
- **Materiale isolante conduttori:** poliolefina
- **Schermatura:**
 - treccia in rame stagnato (copertura >90%)
 - nastro di Al/Poliestere (copertura >100%) con conduttore flessibile di continuità in rame stagnato sez. 0,25 mm² (24 AWG)
- **Guaina interna/esterna:** PVC qualità TM2/RZ non propagante l'incendio
- **Raggio di curvatura:** 15 volte il diametro esterno
- **Impiego:** il cavo è idoneo ad essere installato in un raggruppamento di cavi con tensione di esercizio U₀/U 0,6/1 kV max
- **Colore:** nero

Il cavo SERIR 50/TORSUS 50 è disponibile in matasse da 25, 50, 100, 200 metri e bobine da 500 metri.

CODICE PRODOTTO	DESCRIZIONE	LUNGHEZZA	COLORE
CB-ST50-25	Cavo di collegamento	25 m	NERO
CB-ST50-50	Cavo di collegamento	50 m	NERO
CB-ST50-100	Cavo di collegamento	100 m	NERO
CB-ST50-200	Cavo di collegamento	200 m	NERO
CB-ST50-500	Cavo di collegamento	500 m	NERO



Contenitore resistente ai raggi UV per la giunzione e la terminazione delle linee-sensori SERIR 50. Comprende un circuito stampato che ne semplifica il cablaggio.

CONFORMITÀ

IN ABBINAMENTO A LN-SR50 o LN-SR50-GM:

- **Direttiva 2014/30/EU (EMC)**
 - EN 50130-4:2011
 - EN 61000-6-3:2007+A1:2011
- **Direttiva 2011/65/EU (RoHS)**
 - EN 50581:2012

DATI TECNICI

- **Classe ambientale:** IV (in accordo con norma EN 50130-5)
- **Dimensioni:** 30 x 114 x 30 mm (L x H x P)
- **Peso lordo:** 64 g
- **Peso netto:** 60 g
- **Materiale:** poliammide con aggiunta di fibra di vetro PA6-GF30
- **Colore:** nero
- **Temperatura di esercizio:** -40 ÷ +80 °C
- **Umidità relativa:** 0 - 100% (dopo sigillatura con resina RP-100)



Da utilizzare con cavo di collegamento CB-ST50 oppure CV-ST50-P e da sigillare con resina poliuretana bicomponente RP-100.

CODICE PRODOTTO	DESCRIZIONE	COLORE
JTBX-ST50	Contenitore per giunzioni/terminazioni linee-sensori	NERO



Scheda elettronica di elaborazione che gestisce due linee-sensori SERIR 50. Amplifica, digitalizza e analizza i segnali provenienti dalle linee-sensori, discriminando i segnali tipici di un'intrusione da quelli generati dai disturbi ambientali. La scheda è dotata di un'interfaccia Ethernet e del supporto nativo alle reti IP.

CONFORMITÀ

IN ABBINAMENTO A LN-SR50 o LN-SR50-GM:

- **Direttiva 2014/30/EU (EMC)**
 - EN 50130-4:2011+A1:2014
 - IEC 61000-6-4:2018
- **Direttiva 2011/65/EU (RoHS)**
 - EN 50581:2012
- **CEI 79-2 (2ª edizione)**

DATI TECNICI

- **Livello di prestazione:** 2 (in accordo con norma CEI 79-2)
- **Dimensioni:** 160 x 86 x 40 mm (L x H x P)
- **Dimensioni confezione:** 200 x 100 x 45 mm (L x H x P)
- **Peso lordo:** 410 g
- **Peso netto:** 240 g
- **Alimentazione:** 12 Vcc (+/- 25%)
- **Assorbimento:** 110 mA (max)
- **Temperatura di esercizio:** -25 ÷ +80 °C
- **Umidità relativa:** <95% non condensante
- **Capacità di analisi (per linea):** fino a 25 rivelatori SERIR 50
- **Ingressi:**
 - 2 analogici per linee-sensori con bilanciamento resistivo
 - 2 digitali optoisolati programmabili da software
- **Uscite NC a relè (sicurezza positiva):**
 - 2 per allarme linee-sensori
 - 2 per manomissione linee-sensori
 - 1 per alimentazione insufficiente, attività di service in corso, assenza software operativo o anomalie di funzionamento della scheda
- **Uscite OC:** 2 per preallarme e/o taglio sporadico
- **Porte di comunicazione:**
 - USB (PC link)
 - Ethernet (RJ45)
 - bus DEA NET
- **Taratura, impostazioni e gestione eventi via software**
- **CPU:** 32 bit, 168 MHz
- **Memoria digitale:** più di 20.000 eventi
- **Licenza software di service inclusa**

CODICE PRODOTTO

BR-SR50-Z2

DESCRIZIONE

Scheda di elaborazione a 2 zone



Scheda elettronica di elaborazione che gestisce quattro linee-sensori SERIR 50. Amplifica, digitalizza e analizza i segnali provenienti dalle linee-sensori, discriminando i segnali tipici di un'intrusione da quelli generati dai disturbi ambientali. La scheda è dotata di un'interfaccia Ethernet e del supporto nativo alle reti IP.

CONFORMITÀ

IN ABBINAMENTO A LN-SR50 o LN-SR50-GM:

- **Direttiva 2014/30/EU (EMC)**
 - EN 50130-4:2011+A1:2014
 - IEC 61000-6-4:2018
- **Direttiva 2011/65/EU (RoHS)**
 - EN 50581:2012
- **CEI 79-2 (2ª edizione)**

DATI TECNICI

- **Livello di prestazione:** 2 (in accordo con norma CEI 79-2)
- **Dimensioni:** 200 x 130 x 40 mm (L x H x P)
- **Dimensioni confezione:** 240 x 175 x 65 mm (L x H x P)
- **Peso lordo:** 668 g
- **Peso netto:** 378 g
- **Alimentazione:** 12 Vcc (+/- 25%)
- **Assorbimento:** 130 mA (max)
- **Temperatura di esercizio:** -25 ÷ +80 °C
- **Umidità relativa:** <95% non condensante
- **Capacità di analisi (per linea):** fino a 25 rivelatori SERIR 50
- **Ingressi:**
 - 4 analogici per linee-sensori con bilanciamento resistivo
 - 4 digitali optoisolati programmabili da software
- **Uscite NC a relè (sicurezza positiva):**
 - 4 per allarme linee-sensori
 - 4 per manomissione linee-sensori
 - 1 per alimentazione insufficiente, attività di service in corso, assenza software operativo o anomalie di funzionamento della scheda
 - 4 programmabili per preallarme e/o taglio sporadico linee-sensori
- **Porte di comunicazione:**
 - USB (PC link)
 - Ethernet (RJ45)
 - bus DEA NET
- **Taratura, impostazioni e gestione eventi via software**
- **CPU:** 32 bit, 168 MHz
- **Memoria digitale:** più di 20.000 eventi
- **Licenza software di service inclusa**

CODICE PRODOTTO

BR-SR50-Z4

DESCRIZIONE

Scheda di elaborazione a 4 zone

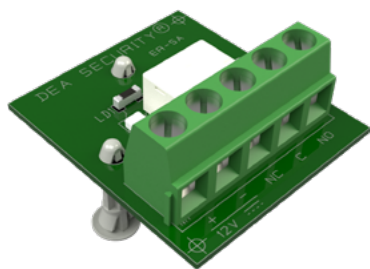

Scheda di espansione a 1 relè per conversione uscita OC in contatto di scambio C/NC/NO.

CONFORMITÀ

IN ABBINAMENTO ALLE SCHEDE DI ELABORAZIONE CHE NE PREVEDONO L'IMPIEGO:

- Direttiva 2014/30/EU (EMC)

DATI TECNICI

- **Dimensioni:** 36 x 32 x 31 mm (L x H x P)
- **Peso lordo:** 13 g
- **Alimentazione:** 12 Vcc (+/- 25%)
- **Assorbimento:** 12 mA
- **Temperatura di esercizio:** -25 ÷ +80 °C
- **Umidità relativa:** <95% non condensante
- **Ingresso:** 1 per segnale OC
- **Uscite NC a relè (1 A):** contatto isolato di scambio C/NC/NO

CODICE PRODOTTO	DESCRIZIONE
SC-ER1	Scheda di espansione a 1 relè da OC a C/NC/NO

ESEMPI APPLICATIVI

INSTALLAZIONE DI UNA LINEA-SENSORI SERIR 50

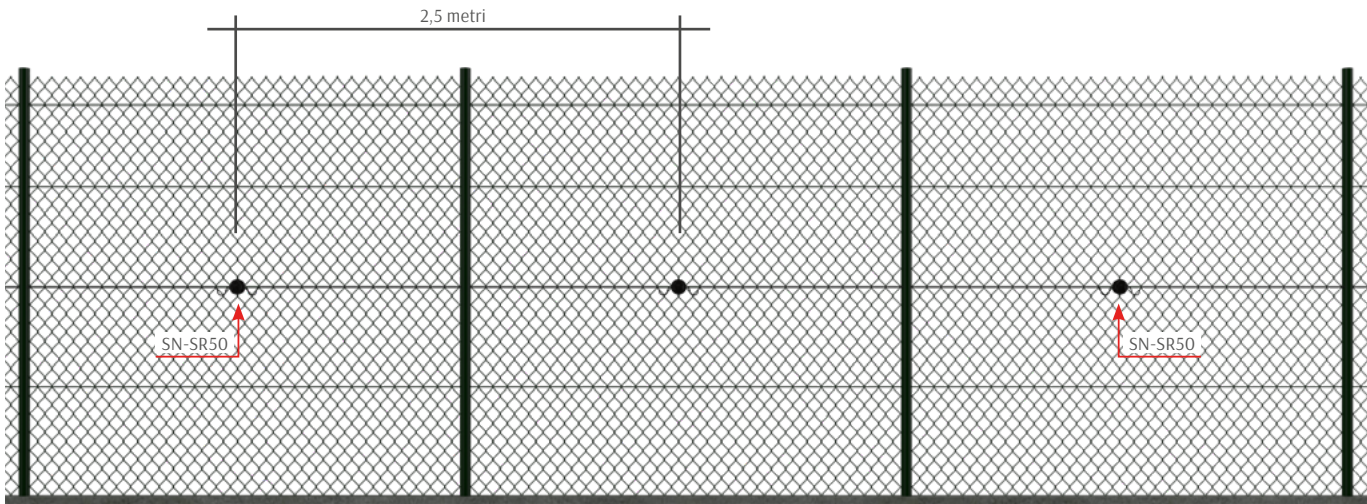

MODALITÀ DI APPLICAZIONE DEL SENSORE SN-SR50 ALLA RECINZIONE

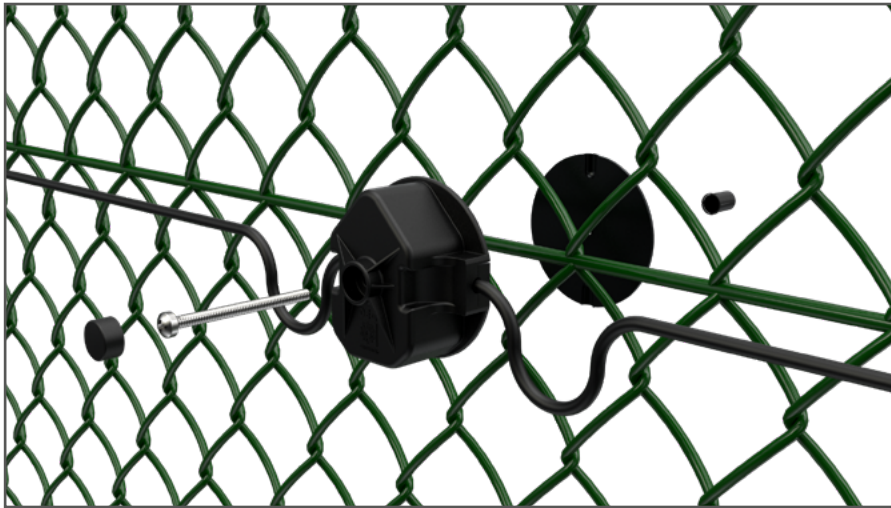

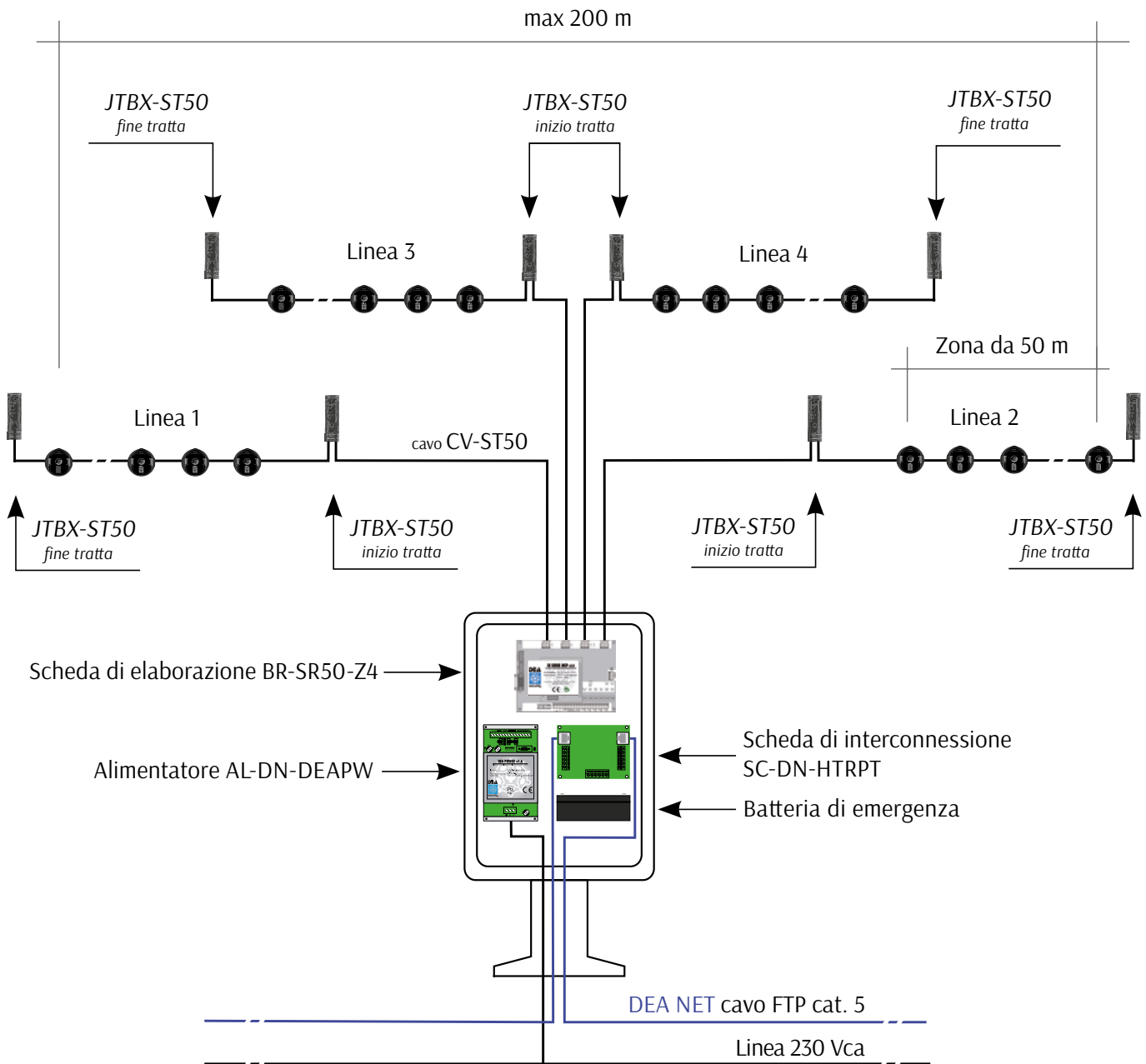

ESEMPIO DI PROTEZIONE DI UNA RECINZIONE PERIMETRALE DI 100 METRI

Il sito da proteggere è delimitato da una recinzione con rete a rotoli i cui pali sono posti a una distanza di 2 metri l'uno dall'altro. L'unico varco di accesso è rappresentato da un cancello scorrevole.

• **PROTEZIONE RECINZIONE:**

- n. 2 linee-sensori modello LN25-SR50-200, corrispondenti a 2 zone di allarme da 50 metri ciascuna;
- n. 1 armadio periferico (Box1) contenente la scheda di elaborazione.

• **PROTEZIONE CANCELLO:**

- n. 1 scheda di interfaccia SC-DN-IO per l'integrazione di contatti magnetici.

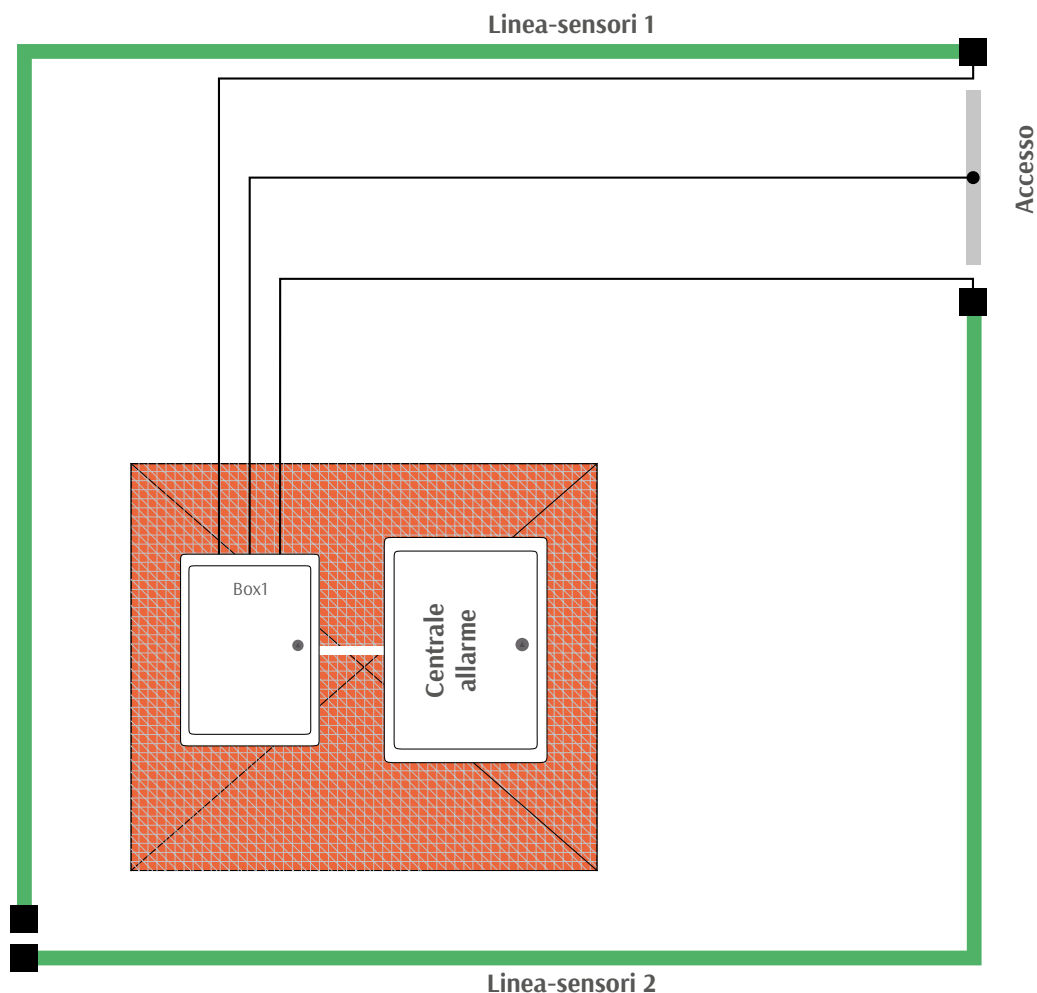

ELENCO DEI MATERIALI NECESSARI PER LA REALIZZAZIONE DELL'IMPIANTO DI CUI ALL'ESEMPIO PRECEDENTE:

Linee-sensori, cavo e accessori di cablaggio

Q.TÀ	CODICE	DESCRIZIONE
2	LN25-SR50-200	Linea-sensori per pannelli di 2 m di larghezza
1	CB-ST50-100	Cavo per collegamento della linea-sensori alla scheda di elaborazione
4	FPA-150	Fascette autobloccanti resistenti ai raggi UV
4	JTBX-ST50	Contenitore per giunzione/terminazione
2	RP-100	Resina poliuretanica bicomponente per isolamento giunzioni e terminazioni

Armadio Box1 e relative schede elettroniche

Q.TÀ	CODICE	DESCRIZIONE
1	AP-1C	Armadio in poliestere preassemblato - 400 x 500 x 200 mm (L x H x P)
1	AL-20	Alimentatore lineare stabilizzato a microprocessore 2 A - 13,8 Vcc
1	BR-SR50-Z2	Scheda di elaborazione a due zone

SERIR COMPACT 50

SERIR COMPACT 50



Modulo per la protezione di una recinzione con lunghezza massima di 50 metri.

Include una linea precablata di 20 sensori SERIR 50 per la protezione di 2,5 metri, un'unità di analisi preassemblata, una matassa di cavo da 25 metri e un kit di accessori per il cablaggio.

COMPOSIZIONE DEL MODULO BASE:

- **Unità di analisi UA-SRC50:**
 - Armadio in poliestere BOX-C50
 - Scheda di elaborazione SC-SRC50MAIN
 - Scheda trasformatore SC-C50PW
 - Batteria tampone BT-C12
- **Linea-sensori precablata composta da 20 rivelatori SN-SR50 con passo 2,5 metri di colore nero**
- **Matassa di cavo CB-ST50 da 25 metri di colore nero**
- **Kit accessori di cablaggio KITCB-C50:**
 - 2 confezioni da 100 pz di fascette autobloccanti FPA-150
 - 1 confezione da 100 g di resina poliuretanica bicomponente RP-100
 - 2 contenitori per giunzioni/terminazioni di linea JTBX-ST50

CONFORMITÀ

- **Direttiva 2014/30/EU (EMC)**
 - EN 50130-4:2011+A1:2014
 - EN 61000-6-3:2007+A1:2011
- **Direttiva 2011/65/EU (RoHS)**
 - EN 50581:2012
- **CEI 79-2 (2ª edizione)**
- **IEC 62208, IEC 60695-2-10, IEC 60695-2-11, IEC 60695-11-5**

DATI TECNICI

- **Peso massimo del modulo imballato:** circa 17 Kg
- **Per ulteriori dati tecnici si rimanda alle schede dei singoli componenti.**



La linea-sensori dev'essere collegata all'Unità di analisi UA-SRC50 tramite uno spezzone di cavo CB-ST50 della lunghezza massima di 150 metri.



Per coprire ulteriori 50 metri di perimetro è possibile utilizzare il Modulo Espansione MD-SRC50EXP.

CODICE PRODOTTO	DESCRIZIONE	PASSO SENSORI	N. SENSORI PER LINEA	COLORE
MD-SRC50-250	Modulo Base	2,5 m	20	NERO



Modulo che permette di proteggere ulteriori 50 metri di perimetro, per un totale di 100 metri.

Include una linea precablata di 20 sensori SERIR 50 per la protezione di 2,5 metri, una scheda elettronica, una matassa di cavo da 25 metri e un kit di accessori per il cablaggio.

COMPOSIZIONE DEL MODULO ESPANSIONE:

- Scheda di espansione SC-SRC50EXP
- Linea-sensori precablata composta da 20 rivelatori SN-SR50 con passo 2,5 metri di colore nero
- Matassa di cavo CB-ST50 da 25 metri di colore nero
- Kit accessori di cablaggio KITCB-C50:
 - 2 confezioni da 100 pz di fascette autobloccanti FPA-150
- 1 confezione da 100 g di resina poliuretanica bicomponente RP-100
- 2 contenitori per giunzioni/terminazioni di linea JTBX-ST50

CONFORMITÀ

IN ABBINAMENTO ALL'UA-SRC50:

- **Direttiva 2014/30/EU (EMC)**
 - EN 50130-4:2011+A1:2014
 - EN 61000-6-3:2007+A1:2011
- **Direttiva 2011/65/EU (RoHS)**
 - EN 50581:2012
- **CEI 79-2 (2ª edizione)**

DATI TECNICI

- **Peso massimo del modulo imballato:** circa 15 Kg
- **Per ulteriori dati tecnici si rimanda alle schede dei singoli componenti.**



La linea-sensori dev'essere collegata all'Unità di analisi UA-SRC50 tramite uno spezzone di cavo CB-ST50 della lunghezza massima di 150 metri.



A un Modulo Base si può collegare un solo Modulo Espansione.

CODICE PRODOTTO	DESCRIZIONE	PASSO SENSORI	N. SENSORI PER LINEA	COLORE
MD-SRC50EXP-250	Modulo Espansione	2,5 m	20	NERO

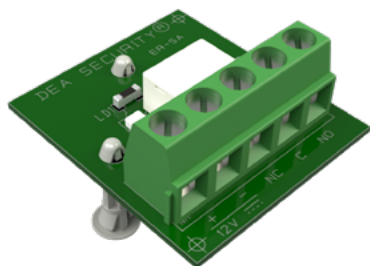

Scheda di espansione a 1 relè per conversione uscita OC in contatto di scambio C/NC/NO.

CONFORMITÀ

IN ABBINAMENTO ALLE SCHEDE DI ELABORAZIONE CHE NE PREVEDONO L'IMPIEGO:

- Direttiva 2014/30/EU (EMC)

DATI TECNICI

- **Dimensioni:** 36 x 32 x 31 mm (L x H x P)
- **Peso lordo:** 13 g
- **Alimentazione:** 12 Vcc (+/- 25%)
- **Assorbimento:** 12 mA
- **Temperatura di esercizio:** -25 ÷ +80 °C
- **Umidità relativa:** <95% non condensante
- **Ingresso:** 1 per segnale OC
- **Uscite NC a relè (1 A):** contatto isolato di scambio C/NC/NO

CODICE PRODOTTO

SC-ER1

DESCRIZIONE

Scheda di espansione a 1 relè da OC a C/NC/NO

SPARE PARTS

Parti sfuse per l'integrazione o la sostituzione dei componenti contenuti nei moduli MD-SRC50 e MD-SRC50EXP

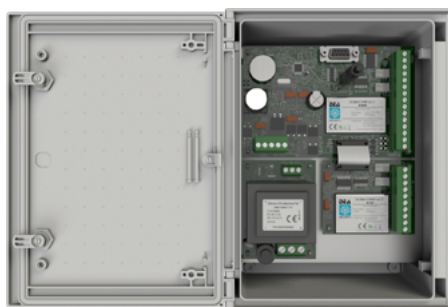

Armadio preassemblato con una scheda elettronica di elaborazione (comprensiva di contatto tamper), una scheda trasformatore e una batteria tampone.

COMPOSIZIONE DELL'UA-SRC50:

- Armadio in poliestere BOX-C50
- Scheda di elaborazione SC-SRC50MAIN
- Scheda trasformatore SC-C50PW
- Batteria tampone BT-C12

CONFORMITÀ

IN ABBINAMENTO A LN-SR50:

- **Direttiva 2014/30/EU (EMC)**
 - EN 50130-4:2011+A1:2014
 - EN 61000-6-3:2007+A1:2011
- **Direttiva 2014/35/EU (EMC)**
 - EN 60950-1:2006+A11:2009
- **Direttiva 2011/65/EU (RoHS)**
 - EN 50581:2012
- **CEI 79-2 (2ª edizione)**
- **IEC 62208, IEC 60695-2-10, IEC 60695-2-11, IEC 60695-11-5**

DATI TECNICI

UNITÀ DI ANALISI:

- **Classe ambientale:** IV (in accordo con norma EN 50130-5)
- **Dimensioni:** 200 x 255 x 135 mm (L x H x P)
- **Peso netto:** circa 2,9 Kg
- **Materiale:** in poliestere autoestinguente, con prese di aerazione
- **Grado di protezione:** IP66 (IP54 con prese di aerazione), IK10
- **Alimentazione:** 230 Vca ± 10% 50 Hz
- **Assorbimento da rete:** 50 mA
- **Batteria tampone:** da 12 V, 1,2 Ah
- **Temperatura di esercizio:** -25 ÷ +70 °C
- **Umidità relativa:** <95% non condensante

SCHEDA DI ELABORAZIONE: si veda SC-SRC50MAIN a pag. 105.

SCHEDA DI ESPANSIONE: si veda SC-SRC50EXP a pag. 106.

CODICE PRODOTTO	DESCRIZIONE
UA-SRC50	Unità di analisi

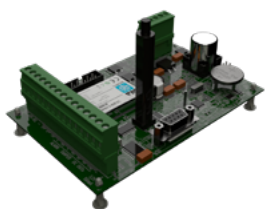

Scheda elettronica di elaborazione che gestisce una linea-sensori SERIR 50. Questa scheda amplifica, digitalizza e analizza i segnali provenienti dalla linea-sensori, discriminando i segnali tipici di un'intrusione da quelli generati dai disturbi ambientali.

CONFORMITÀ

ASSEMBLATA NELL'UA-SRC50:

- **Direttiva 2014/30/EU (EMC)**
 - EN 50130-4:2011+A1:2014
 - EN 61000-6-3:2007+A1:2011
- **Direttiva 2011/65/EU (RoHS)**
 - EN 50581:2012
- **CEI 79-2 (2ª edizione)**

DATI TECNICI

- **Dimensioni:** 90 x 140 mm (B x H)
- **Alimentazione:** 15 Vca
- **Temperatura di esercizio:** -25 ÷ +80 °C
- **Umidità relativa:** <95% non condensante
- **Capacità di analisi:** fino a 25 sensori SERIR 50
- **Ingressi analogici:** 1 linea-sensori con bilanciamento resistivo; max 25 sensori
- **Ingressi ausiliari:**
 - reset
 - ARM (memorizzazione eventi)
 - tamper antiapertura armadio
- **Uscite NC a relè (1 A):**
 - allarme intrusione
 - manomissione
- **Uscite OC (negativo):**
 - preallarme
 - presenza rete (230 Vca)
 - presenza batteria
- **Porte di comunicazione:**
 - scheda di espansione
 - RS-232 (PC link)
- **Memoria digitale:** più di 20.000 eventi
- **Licenza software di service inclusa**

CODICE PRODOTTO	DESCRIZIONE
SC-SRC50MAIN	Scheda di elaborazione

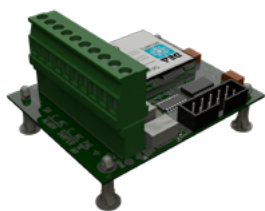

Scheda elettronica che gestisce una seconda linea-sensori per la protezione di ulteriori 50 metri di perimetro. Va inserita nell'Unità di analisi UA-SRC50 e collegata alla scheda elettronica di elaborazione.

CONFORMITÀ

ASSEMBLATA NELL'UA-SRC50:

- **Direttiva 2014/30/EU (EMC)**
 - EN 50130-4:2011+A1:2014
 - EN 61000-6-3:2007+A1:2011
- **Direttiva 2011/65/EU (RoHS)**
 - EN 50581:2012
- **CEI 79-2 (2ª edizione)**

DATI TECNICI

- **Dimensioni:** 60 x 75 mm (B x H)
- **Alimentazione:** 12 Vcc (tramite cavo flat da scheda di elaborazione)
- **Temperatura di esercizio:** -25 ÷ +80 °C
- **Umidità relativa:** <95% non condensante
- **Capacità di analisi:** fino a 25 sensori SERIR 50
- **Ingressi analogici:** 1 linea-sensori con bilanciamento resistivo; max 25 sensori
- **Uscite stabilizzate:** AUX → 12 Vcc → 50 mA protetta da fusibile ripristinabile F4
- **Uscite NC a relè (1 A):**
 - allarme intrusione
 - manomissione
- **Uscite OC (negativo):**
 - preallarme



La scheda di espansione non può funzionare in modo autonomo, ma va necessariamente collegata alla scheda di elaborazione presente nell'Unità di analisi per mezzo del cavo flat fornito in dotazione.

CODICE PRODOTTO

SC-SRC50EXP

DESCRIZIONE

Scheda di espansione



Trasformatore di tensione su scheda impiegato nell'Unità di analisi.

CONFORMITÀ

ASSEMBLATA NELL'UA-SRC50:

- **Direttiva 2014/30/EU (EMC)**
- EN 50130-4:2011+A1:2014

- EN 61000-6-3:2007+A1:2011

DATI TECNICI

- **Dimensioni:** 60 x 80 mm (B x H)
- **Alimentazione:** 230 Vca 50/60 Hz
- **Potenza nominale:** 10 VA
- **Temperatura di esercizio:** -25 ÷ +80 °C
- **Umidità relativa:** <95% non condensante
- **Ingresso rete:** fase, neutro, terra protetto da fusibile
- **Uscita:** 15 Vca

CODICE PRODOTTO	DESCRIZIONE
SC-C50PW	Scheda trasformatore

KIT ACCESSORI DI CABLAGGIO



Corredo di materiali accessori per il cablaggio delle linee-sensori. Include due confezioni da 100 pz di fascette autobloccanti FPA-150 per il fissaggio del cavo alla recinzione; due contenitori JTBX-ST50 per la giunzione/terminazione delle linee-sensori; una confezione da 100 g di resina poliuretana bicomponente RP-100 per la sigillatura dei contenitori JTBX-ST50.

DATI TECNICI

Si veda JTBX-ST50 a pag. 91, FPA-150 e RP-100 a pag. 205.

CODICE PRODOTTO	DESCRIZIONE
KITCB-C50	Kit accessori di cablaggio

Linea di rivelazione precablata con lunghezza standard di 50 metri, composta da 25 sensori SN-SR50 per la protezione di reti i cui pali sono tra loro distanziati di 2,5 metri.

DATI TECNICI

Si veda SN-SR50 a pag. 87.



La linea-sensori LN-SR50 dev'essere collegata alla scheda di elaborazione BR-SR50-Z2 o BR-SR50-Z4 tramite uno spezzone di cavo CB-ST50 della lunghezza massima di 150 metri.

CODICE PRODOTTO	DESCRIZIONE	PASSO SENSORI	N. SENSORI PER LINEA	COLORE
LN20-SR50-250	Linea-sensori precablata	2,5 m	20	NERO

CAVO

CODICE
CB-ST50



Cavo schermato a due conduttori in rame stagnato per il collegamento dei sensori precablati in linea SN-SR50 all'Unità di analisi UA-SRC50. È disponibile in matasse da 25, 50 e 100 metri di colore nero.

DATI TECNICI

Si veda CB-ST50 a pag. 90.

CODICE PRODOTTO	DESCRIZIONE	LUNGHEZZA	COLORE
CB-ST50-25	Cavo di collegamento	25 m	NERO
CB-ST50-50	Cavo di collegamento	50 m	NERO
CB-ST50-100	Cavo di collegamento	100 m	NERO



Sensore piezodinamico precablato in una linea-sensori con lunghezza personalizzata (inferiore a 50 metri) e passo tra i sensori di 2,5 metri.

DATI TECNICI

Si veda SN-SR50 a pag. 87.

CODICE PRODOTTO	DESCRIZIONE	PASSO SENSORI	N. MAX SENSORI PER LINEA	COLORE
SN-SR50-250	Sensore precablato in linea	2,5 m	20	NERO

ESEMPI APPLICATIVI

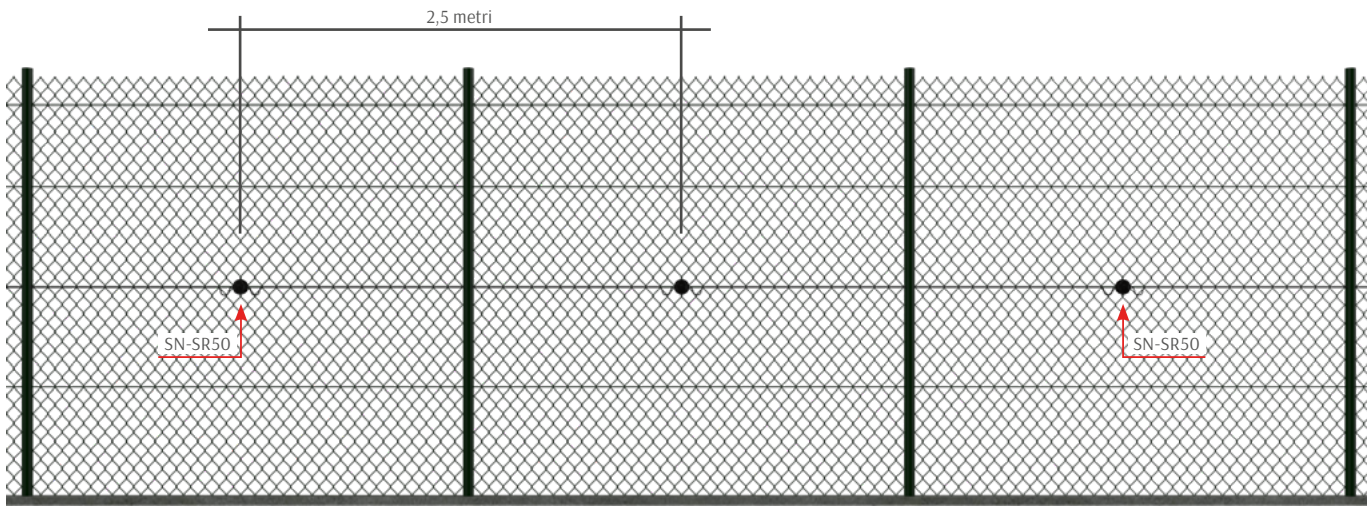

CONFIGURAZIONE DI UNA UNITÀ DI ANALISI SERIR COMPACT 50 PER LA PROTEZIONE DI 100 METRI DI RECINZIONE

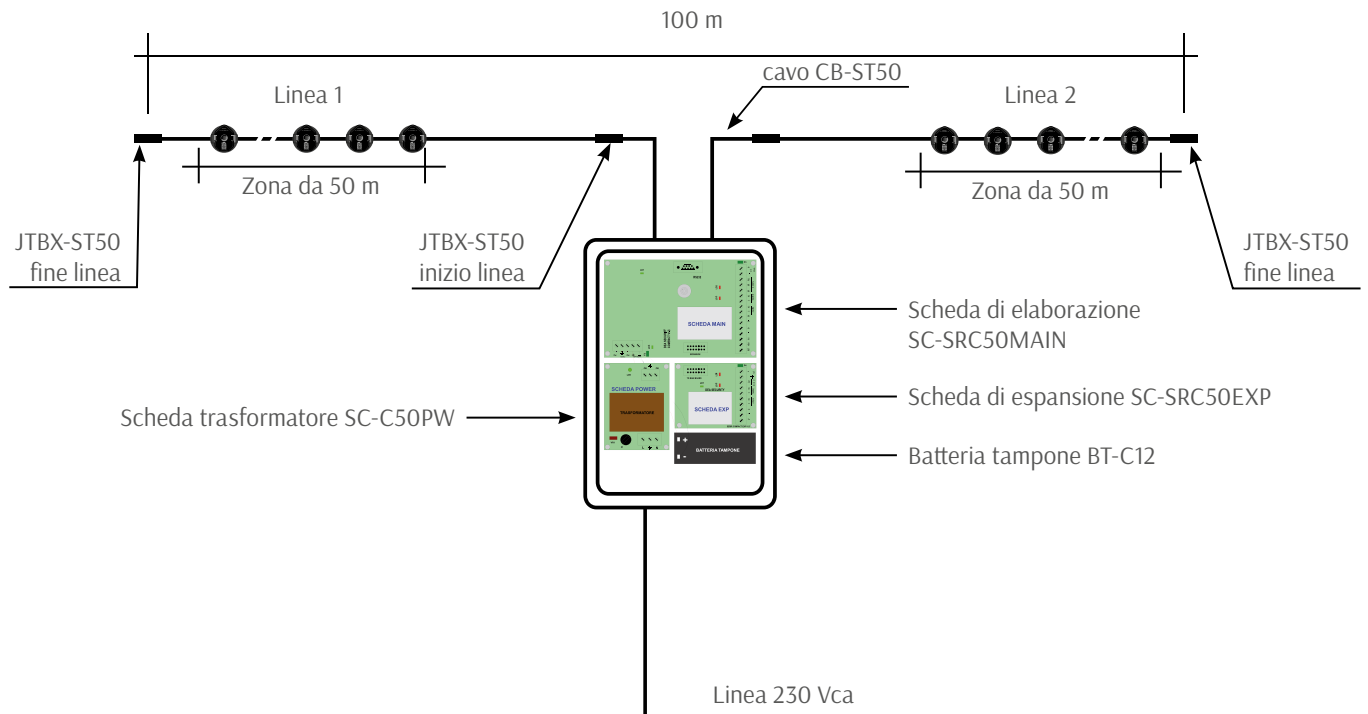

ESEMPIO DI PROTEZIONE DI UNA RECINZIONE PERIMETRALE DI 50 METRI

Il sito è delimitato da una recinzione con rete a rotoli i cui pali sono posti a una distanza di 2,5 metri l'uno dall'altro. L'unico varco di accesso è rappresentato da un cancello a due ante.

- **PROTEZIONE RECINZIONE:**
 - n. 1 Modulo Base MD-SRC50-250, corrispondente a 1 zona di allarme da 50 metri;
- **PROTEZIONE CANCELLO:**
 - con dispositivo di terze parti da collegare direttamente alla centrale di allarme.
- **INTEGRAZIONE CON CENTRALE DI ALLARME:**
 - tramite uscite a relè fornite dall'Unità di analisi.

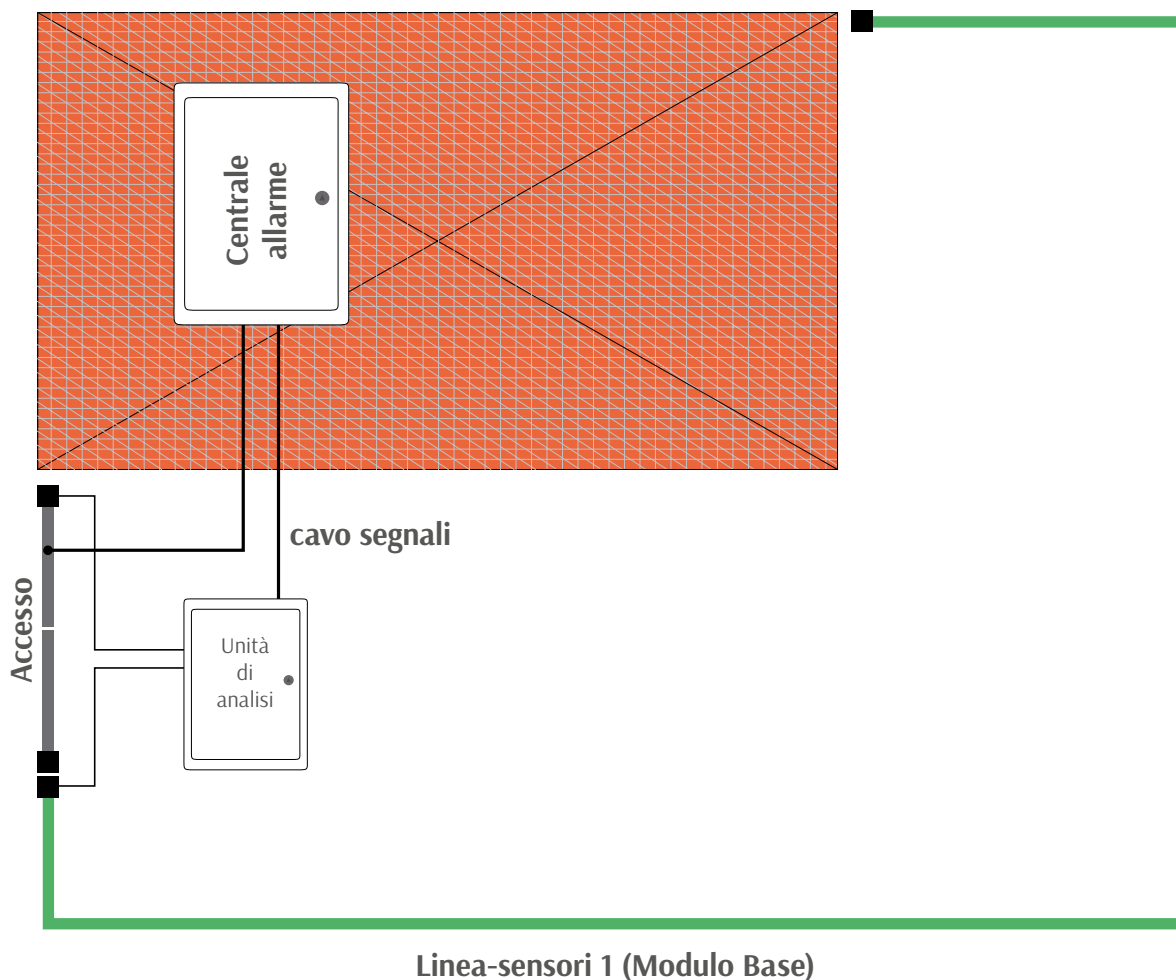

ELENCO DEI MATERIALI NECESSARI PER LA REALIZZAZIONE DELL'IMPIANTO DI CUI ALL'ESEMPIO SOPRA:

moduli

Q.TÀ	CODICE	DESCRIZIONE
1	MD-SRC50-250	Modulo Base con sensori passo 2,5 m

SISTEMI ESTERNI

TORSUS

SISTEMI PER RECINZIONI RIGIDE

TORSUS è una linea di sistemi antintrusione perimetrali specifica per la protezione di recinzioni metalliche rigide. Impiega sensori con trasduttore piezoceramico che rivelano tentativi di rottura, sfondamento e arrampicamento della struttura.

- **TORSUS 50**

Impiega sensori piezoceramici non alimentati forniti in linee precablate della lunghezza massima di 50 metri. L'elettronica di analisi si trova a bordo di speciali schede di elaborazione capaci di gestire, nella versione a 4 zone, fino a 200 metri di perimetro.

- **TORSUS COMPACT 50**

Versione di TORSUS 50 fornita in comodi kit pronti all'uso per la copertura di 50 metri di perimetro. Un apposito kit di espansione permette di coprire fino a 100 metri con una sola unità di analisi preassemblata.

TORSUS 50

TORSUS 50

Linea di rivelazione precablata con lunghezza standard di 50 metri. Una linea può essere composta da 25 o 20 sensori SN-TR50 a seconda che il pannello di recinzione da proteggere abbia una lunghezza, rispettivamente, di 2 e 2,5 metri.

DATI TECNICI

Si veda SN-TR50 a pag. 116.



La linea-sensori LN-TR50 dev'essere collegata alla scheda di elaborazione BR-TR50-Z2 o BR-TR50-Z4 tramite uno spezzone di cavo CB-ST50 della lunghezza massima di 150 metri.



Qualora si necessiti di linee-sensori con lunghezza personalizzata (inferiore a 50 metri) è necessario ordinare la quantità desiderata di sensori SN-TR50 facendo riferimento alla tabella dei codici riportata a pag. 116. I sensori sono forniti già cablati in una linea.

La linea-sensori TORSUS 50 è disponibile nelle seguenti versioni:

CODICE PRODOTTO	DESCRIZIONE	PASSO SENSORI	N. SENSORI PER LINEA	COLORE
LN25-TR50-200	Linea-sensori precablata	2 m	25	NERO
LN20-TR50-250	Linea-sensori precablata	2,5 m	20	NERO



Sensore di torsione precablato in linea con lunghezza personalizzata (inferiore a 50 metri) e passo tra i sensori di 2 o 2,5 metri.

CONFORMITÀ

SENSORE (in abbinamento a BR-TR50-Z2 o BR-TR50-Z4):

- **Direttiva 2014/30/EU (EMC)**
 - EN 50130-4:2011+A1:2014
 - EN 61000-6-3:2007+A1:2011
- **Direttiva 2011/65/EU (RoHS)**
 - EN 50581:2012
- **CEI 79-2 (2ª edizione)**

CAVO DI COLLEGAMENTO: si veda CB-ST50 a pag. 120.

DATI TECNICI

SENSORE:

- **Livello di prestazione:** 2 (in accordo con norma CEI 79-2)
- **Classe ambientale:** IV (in accordo con norma EN 50130-5)
- **Dimensioni:** 33 x 152 x 24 mm (L x H x P)
- **Materiale:** corpo in ABS caricato in vetro, sigillato con resina epossidica e resistente ai raggi UV
- **Colore:** nero
- **Temperatura di esercizio:** -40 ÷ +80 °C
- **Umidità relativa:** 0 – 100%
- **Grado di protezione:** IP68
- **Area di copertura:** fino a 6,25 m² (2,5 x 2,5 m - dimensione massima del pannello di recinzione con sensori applicati su ciascun palo)

CAVO DI COLLEGAMENTO: si veda CB-ST50 a pag. 120.



La linea di rivelazione formata dai sensori SN-TR50 dev'essere collegata alla scheda di elaborazione BR-TR50-Z2 o BR-TR50-Z4 tramite uno spezzone di cavo CB-ST50 della lunghezza massima di 150 metri.

Il sensore TORSUS 50 è disponibile nelle seguenti versioni:

CODICE PRODOTTO	DESCRIZIONE	PASSO SENSORI	N. MAX SENSORI PER LINEA	COLORE
SN-TR50-200	Sensore precablato in linea	2 m	25	NERO
SN-TR50-250	Sensore precablato in linea	2,5 m	20	NERO

SENSORE SINGOLO

CODICE
SN-TR50-S



Sensore SN-TR50 singolo, precablato con 5 metri di cavo in ingresso e in uscita.

DATI TECNICI

Si veda SN-TR50 a pag. 116.



Il sensore SN-TR50-S dev'essere collegato alla scheda di elaborazione BR-TR50-Z2 o BR-TR50-Z4 tramite uno spezzone di cavo CB-ST50 della lunghezza massima di 150 metri.

CODICE PRODOTTO	DESCRIZIONE	NOTE	COLORE
SN-TR50-S	Sensore singolo precablato	5 m di cavo in ingresso e uscita	NERO

SENSORE SINGOLO CON TERMINAZIONE

CODICE
SN-TR50-ST



Sensore SN-TR50 singolo, precablato con 5 metri di cavo in ingresso e terminazione integrata.

DATI TECNICI

Si veda SN-TR50 a pag. 116.



Il sensore SN-TR50-ST dev'essere collegato alla scheda di elaborazione BR-TR50-Z2 o BR-TR50-Z4 tramite uno spezzone di cavo CB-ST50 della lunghezza massima di 150 metri.

CODICE PRODOTTO	DESCRIZIONE	NOTE	COLORE
SN-TR50-ST	Sensore singolo precablato	5 m di cavo in ingresso e terminazione integrata	NERO

Linea di rivelazione precablata con lunghezza standard di 50 metri. Una linea può essere composta da 25 o 20 sensori con guaina metallica SN-TR50-GM a seconda che il pannello di recinzione da proteggere abbia una lunghezza, rispettivamente, di 2 e 2,5 metri.

DATI TECNICI

Si veda SN-TR50-GM a pag. 119.



La linea-sensori LN-TR50-GM dev'essere collegata alla scheda di elaborazione BR-TR50-Z2 o BR-TR50-Z4 tramite uno spezzone di cavo CB-ST50 della lunghezza massima di 150 metri.



Qualora si necessiti di linee-sensori con lunghezza personalizzata (inferiore a 50 metri) è necessario ordinare la quantità desiderata di sensori SN-TR50-GM facendo riferimento alla tabella dei codici riportata a pag. 119. I sensori sono forniti già cablati in una linea.

La linea-sensori TORSUS 50 con guaina metallica è disponibile **SU RICHIESTA**.

CODICE PRODOTTO	DESCRIZIONE	PASSO SENSORI	N. SENSORI PER LINEA	COLORE
LN25-TR50-GM200	Linea-sensori precablata con guaina metallica	2 m	25	NERO
LN20-TR50-GM250	Linea-sensori precablata con guaina metallica	2,5 m	20	NERO



Sensore SN-TR50 precablato in linea con cavo di collegamento protetto da guaina metallica spiralizzata per una maggiore resistenza meccanica.

CONFORMITÀ

SENSORE (in abbinamento a BR-TR50-Z2 o BR-TR50-Z4):

- **Direttiva 2014/30/EU (EMC)**
 - EN 50130-4:2011+A1:2014
 - EN 61000-6-3:2007+A1:2011
- **Direttiva 2011/65/EU (RoHS)**
 - EN 50581:2012
- **CEI 79-2 (2ª edizione)**

CAVO DI COLLEGAMENTO: si veda CB-ST50 a pag. 120.

DATI TECNICI

SENSORE:

- **Livello di prestazione:** 2 (in accordo con norma CEI 79-2)
- **Classe ambientale:** IV (in accordo con norma EN 50130-5)
- **Dimensioni:** 33 x 152 x 24 mm (L x H x P)
- **Materiale:** corpo in ABS caricato in vetro, sigillato con resina epossidica e resistente ai raggi UV
- **Colore:** nero
- **Temperatura di esercizio:** -40 ÷ +80 °C
- **Umidità relativa:** 0 – 100%
- **Grado di protezione:** IP68
- **Area di copertura:** fino a 6,25 m² (2,5 x 2,5 m - dimensione massima del pannello di recinzione con sensori applicati su ciascun palo)

CAVO DI COLLEGAMENTO: si veda CB-ST50 a pag. 120.

GUAINA:

- **Diametro:** 10 mm
 - **Materiale:** acciaio zincato aggraffato con ricopertura
 - **Colore:** nero
- esterna in PVC aspirato



La linea di rivelazione formata dai sensori SN-TR50-GM dev'essere collegata alla scheda di elaborazione BR-TR50-Z2 o BR-TR50-Z4 tramite uno spezzone di cavo CB-ST50 della lunghezza massima di 150 metri.

Il sensore TORSUS 50 con guaina metallica è disponibile **SU RICHIESTA**.

CODICE PRODOTTO	DESCRIZIONE	PASSO SENSORI	N. MAX SENSORI PER LINEA	COLORE
SN-TR50-GM200	Sensore con guaina metallica precablato in linea	2 m	25	NERO
SN-TR50-GM250	Sensore con guaina metallica precablato in linea	2,5 m	20	NERO



Cavo schermato a due conduttori in rame stagnato per il collegamento della linea-sensori LN-TR50, dei sensori precablati in linea SN-TR50 e SN-TR50-GM, e dei sensori singoli SN-TR50-S e SN-TR50-ST alla scheda di elaborazione BR-TR50-Z2 o BR-TR50-Z4.

CONFORMITÀ

- Direttiva 2006/95/CE
- CEI 20-11, CEI 20-14 p.q.a., CEI 20-35/1-2
- EN 50363, EN 60332-1-2
- IEC 60332-1
- UL 1581
- RoHS
- REACH

DATI TECNICI

- **Diametro:** 6,2 mm
- **Conduttori:** 2 twistati, in rame stagnato
- **Sezione dei conduttori:** 0,25 mm² (24 AWG)
- **Temperatura di esercizio:**
 - -40 ÷ +80 °C (posa fissa)
 - -15 ÷ +80 °C (posa mobile)
- **Temperatura di installazione:** -15 ÷ +50 °C
- **Tensione di isolamento:** 0,6/1 kV
- **Materiale isolante conduttori:** poliolefina
- **Schermatura:**
 - treccia in rame stagnato (copertura >90%)
 - nastro di Al/Poliestere (copertura >100%) con conduttore flessibile di continuità in rame stagnato sez. 0,25 mm² (24 AWG)
- **Guaina interna/esterna:** PVC qualità TM2/RZ non propagante l'incendio
- **Raggio di curvatura:** 15 volte il diametro esterno
- **Impiego:** il cavo è idoneo ad essere installato in un raggruppamento di cavi con tensione di esercizio U₀/U 0,6/1 kV max
- **Colore:** nero

Il cavo SERIR 50/TORSUS 50 è disponibile in matasse da 25, 50, 100, 200 metri e bobine da 500 metri.

CODICE PRODOTTO	DESCRIZIONE	LUNGHEZZA	COLORE
CB-ST50-25	Cavo di collegamento	25 m	NERO
CB-ST50-50	Cavo di collegamento	50 m	NERO
CB-ST50-100	Cavo di collegamento	100 m	NERO
CB-ST50-200	Cavo di collegamento	200 m	NERO
CB-ST50-500	Cavo di collegamento	500 m	NERO



Contenitore resistente ai raggi UV per la giunzione e la terminazione delle linee-sensori TORSUS 50. Comprende un circuito stampato che ne semplifica il cablaggio.

CONFORMITÀ

IN ABBINAMENTO A LN-TR50 o LN-TR50-GM:

- **Direttiva 2014/30/EU (EMC)**
 - EN 50130-4:2011
 - EN 61000-6-3:2007+A1:2011
- **Direttiva 2011/65/EU (RoHS)**
 - EN 50581:2012

DATI TECNICI

- **Classe ambientale:** IV (in accordo con norma EN 50130-5)
- **Dimensioni:** 30 x 114 x 30 mm (L x H x P)
- **Peso lordo:** 64 g
- **Peso netto:** 60 g
- **Materiale:** poliammide con aggiunta di fibra di vetro PA6-GF30
- **Colore:** nero
- **Temperatura di esercizio:** -40 ÷ +80 °C
- **Umidità relativa:** 0 - 100% (dopo sigillatura con resina RP-100)



Da utilizzare con cavo di collegamento CB-ST50 oppure CV-ST50-P e da sigillare con resina poliuretana bicomponente RP-100.

CODICE PRODOTTO	DESCRIZIONE	COLORE
JTBX-ST50	Contenitore per giunzioni/terminazioni linee-sensori	NERO



Scheda elettronica di elaborazione che gestisce due linee-sensori TORSUS 50. Amplifica, digitalizza e analizza i segnali provenienti dalle linee-sensori, discriminando i segnali tipici di un'intrusione da quelli generati dai disturbi ambientali. La scheda è dotata di un'interfaccia Ethernet e del supporto nativo alle reti IP.

CONFORMITÀ

IN ABBINAMENTO A LN-TR50 o LN-TR50-GM:

- **Direttiva 2014/30/EU (EMC)**
 - EN 50130-4:2011+A1:2014
 - IEC 61000-6-4:2018
- **Direttiva 2011/65/EU (RoHS)**
 - EN 50581:2012
- **CEI 79-2 (2ª edizione)**

DATI TECNICI

- **Livello di prestazione:** 2 (in accordo con norma CEI 79-2)
- **Dimensioni:** 160 x 86 x 40 mm (L x H x P)
- **Dimensioni confezione:** 200 x 100 x 45 mm (L x H x P)
- **Peso lordo:** 410 g
- **Peso netto:** 240 g
- **Alimentazione:** 12 Vcc (+/- 25%)
- **Assorbimento:** 110 mA (max)
- **Temperatura di esercizio:** -25 ÷ +80 °C
- **Umidità relativa:** <95% non condensante
- **Capacità di analisi (per linea):** fino a 25 rivelatori TORSUS 50
- **Ingressi:**
 - 2 analogici per linee-sensori con bilanciamento resistivo
 - 2 digitali optoisolati programmabili da software
- **Uscite NC a relè (sicurezza positiva):**
 - 2 per allarme linee-sensori
 - 2 per manomissione linee-sensori
 - 1 per alimentazione insufficiente, attività di service in corso, assenza software operativo o anomalie di funzionamento della scheda
- **Uscite OC:** 2 per preallarme linee-sensori
- **Porte di comunicazione:**
 - USB (PC link)
 - Ethernet (RJ45)
 - bus DEA NET
- **Taratura, impostazioni e gestione eventi via software**
- **CPU:** 32 bit, 168 MHz
- **Memoria digitale:** più di 20.000 eventi
- **Licenza software di service inclusa**

CODICE PRODOTTO

BR-TR50-Z2

DESCRIZIONE

Scheda di elaborazione a 2 zone



Scheda elettronica di elaborazione che gestisce quattro linee-sensori TORSUS 50. Amplifica, digitalizza e analizza i segnali provenienti dalle linee-sensori, discriminando i segnali tipici di un'intrusione da quelli generati dai disturbi ambientali. La scheda è dotata di un'interfaccia Ethernet e del supporto nativo alle reti IP.

CONFORMITÀ

IN ABBINAMENTO A LN-TR50 o LN-TR50-GM:

- **Direttiva 2014/30/EU (EMC)**
 - EN 50130-4:2011+A1:2014
 - IEC 61000-6-4:2018
- **Direttiva 2011/65/EU (RoHS)**
 - EN 50581:2012
- **CEI 79-2 (2ª edizione)**

DATI TECNICI

- **Livello di prestazione:** 2 (in accordo con norma CEI 79-2)
- **Dimensioni:** 178 x 135 x 40 mm (L x H x P)
- **Dimensioni confezione:** 280 x 160 x 45 mm (L x H x P)
- **Peso lordo:** 700 g
- **Peso netto:** 370 g
- **Alimentazione:** 12 Vcc (+/- 25%)
- **Assorbimento:** 130 mA (max)
- **Temperatura di esercizio:** -25 ÷ +80 °C
- **Umidità relativa:** <95% non condensante
- **Capacità di analisi (per linea):** fino a 25 rivelatori TORSUS 50
- **Ingressi:**
 - 4 analogici per linee-sensori con bilanciamento resistivo
 - 4 digitali optoisolati programmabili da software
- **Uscite NC a relè (sicurezza positiva):**
 - 4 per allarme linee-sensori
 - 4 per manomissione linee-sensori
 - 4 per preallarme linee-sensori
 - 1 per alimentazione insufficiente, attività di service in corso, assenza software operativo o anomalie di funzionamento della scheda
- **Porte di comunicazione:**
 - USB (PC link)
 - Ethernet (RJ45)
 - bus DEA NET
- **Taratura, impostazioni e gestione eventi via software**
- **CPU:** 32 bit, 168 MHz
- **Memoria digitale:** più di 20.000 eventi
- **Licenza software di service inclusa**

CODICE PRODOTTO

BR-TR50-Z4

DESCRIZIONE

Scheda di elaborazione a 4 zone

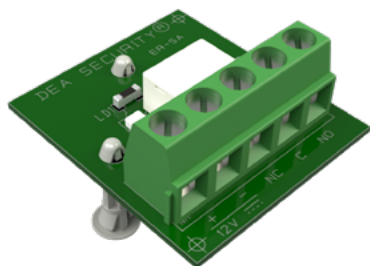

Scheda di espansione a 1 relè per conversione uscita OC in contatto di scambio C/NC/NO.

CONFORMITÀ

IN ABBINAMENTO ALLE SCHEDE DI ELABORAZIONE CHE NE PREVEDONO L'IMPIEGO:

- Direttiva 2014/30/EU (EMC)

DATI TECNICI

- **Dimensioni:** 36 x 32 x 31 mm (L x H x P)
- **Peso lordo:** 13 g
- **Alimentazione:** 12 Vcc (+/- 25%)
- **Assorbimento:** 12 mA
- **Temperatura di esercizio:** -25 ÷ +80 °C
- **Umidità relativa:** <95% non condensante
- **Ingresso:** 1 per segnale OC
- **Uscite NC a relè (1 A):** contatto isolato di scambio C/NC/NO

CODICE PRODOTTO

SC-ER1

DESCRIZIONE

Scheda di espansione a 1 relè da OC a C/NC/NO

ESEMPI APPLICATIVI

INSTALLAZIONE DI UNA LINEA-SENSORI TORSUS 50

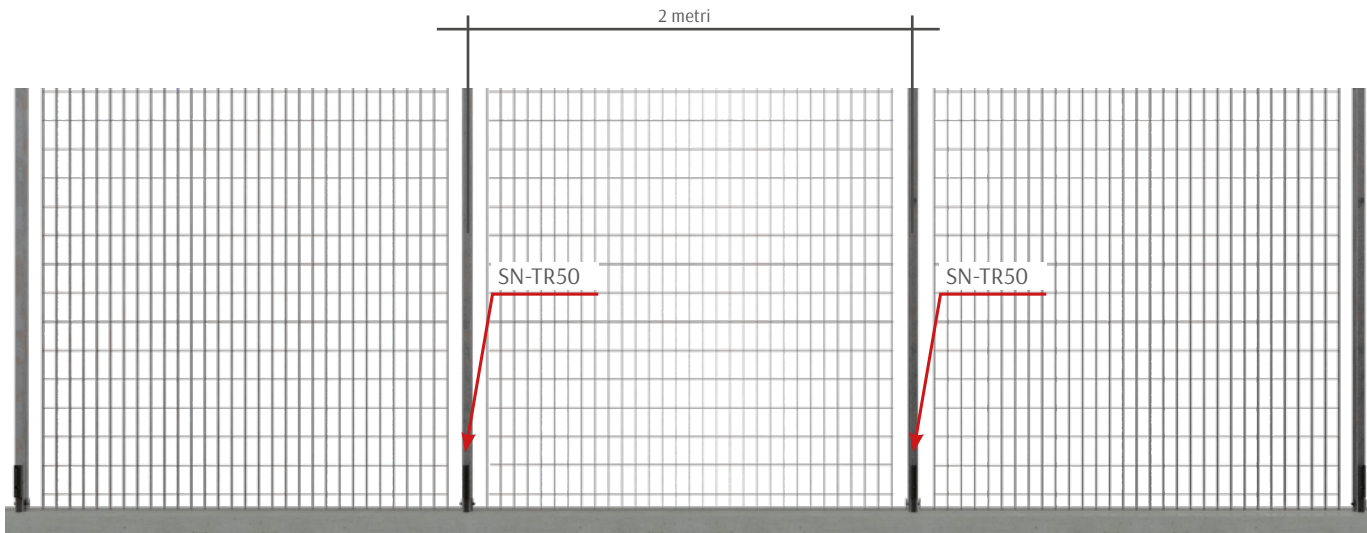

MODALITÀ DI APPLICAZIONE DEL SENSORE SN-TR50 AL PALO DI SOSTEGNO DELLA RECINZIONE



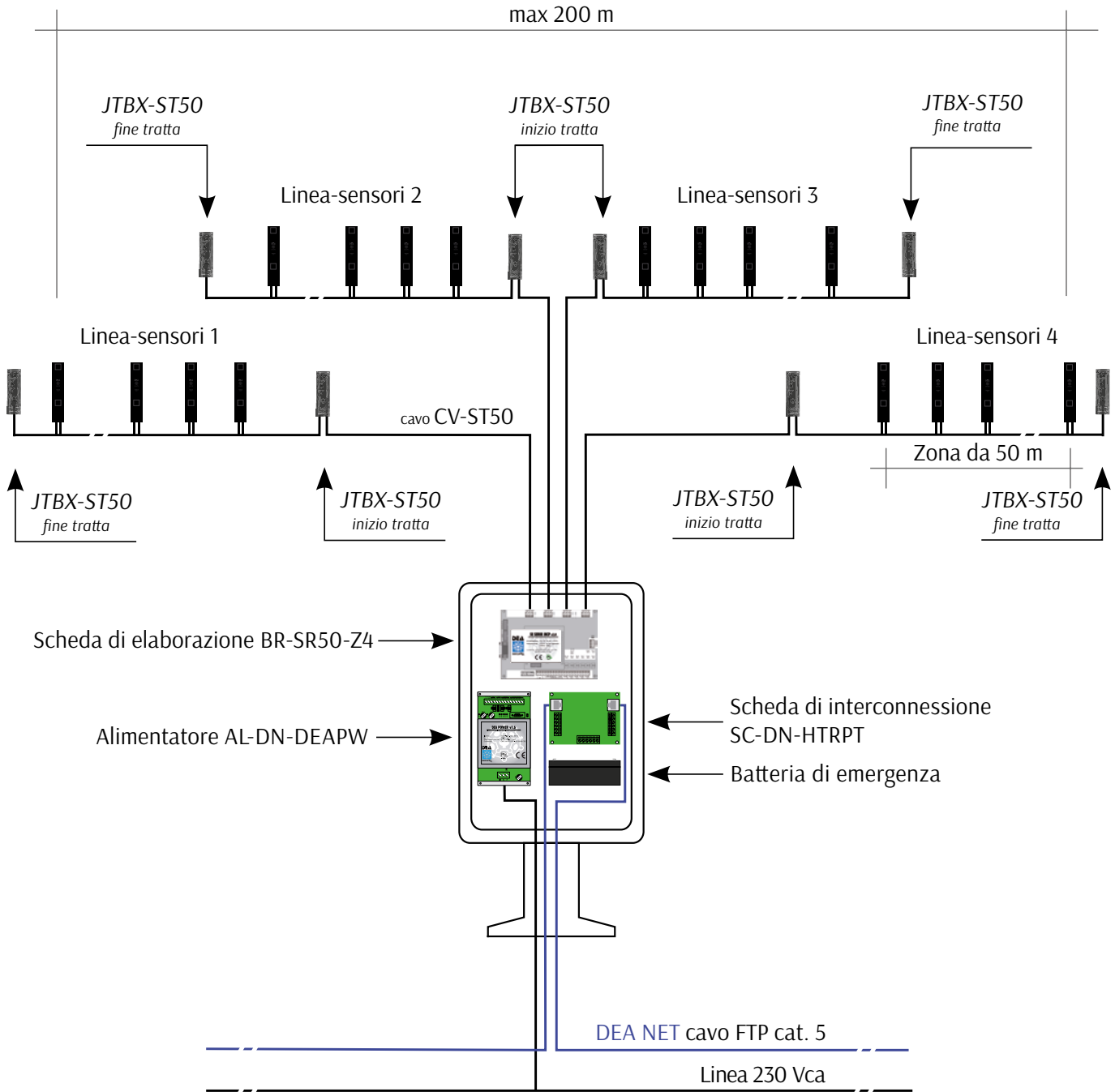

ESEMPIO DI PROTEZIONE DI UNA RECINZIONE RIGIDA PERIMETRALE DI 200 METRI

Il sito da proteggere è delimitato da una recinzione metallica rigida avente pannelli di 2 metri di larghezza. Ha come unico varco di accesso un cancello scorrevole.

- **PROTEZIONE RECINZIONE:**

- n. 4 linee-sensori modello LN25-TR50-200, corrispondenti a 4 zone di allarme da 50 metri ciascuna;
- n. 1 armadio periferico (Box1) contenente le schede di elaborazione e di interfaccia.

- **PROTEZIONE CANCELLO:**

- n. 1 scheda di interfaccia SC-DN-IO per l'integrazione di contatti magnetici o rivelatori di terze parti nella rete DEA NET.

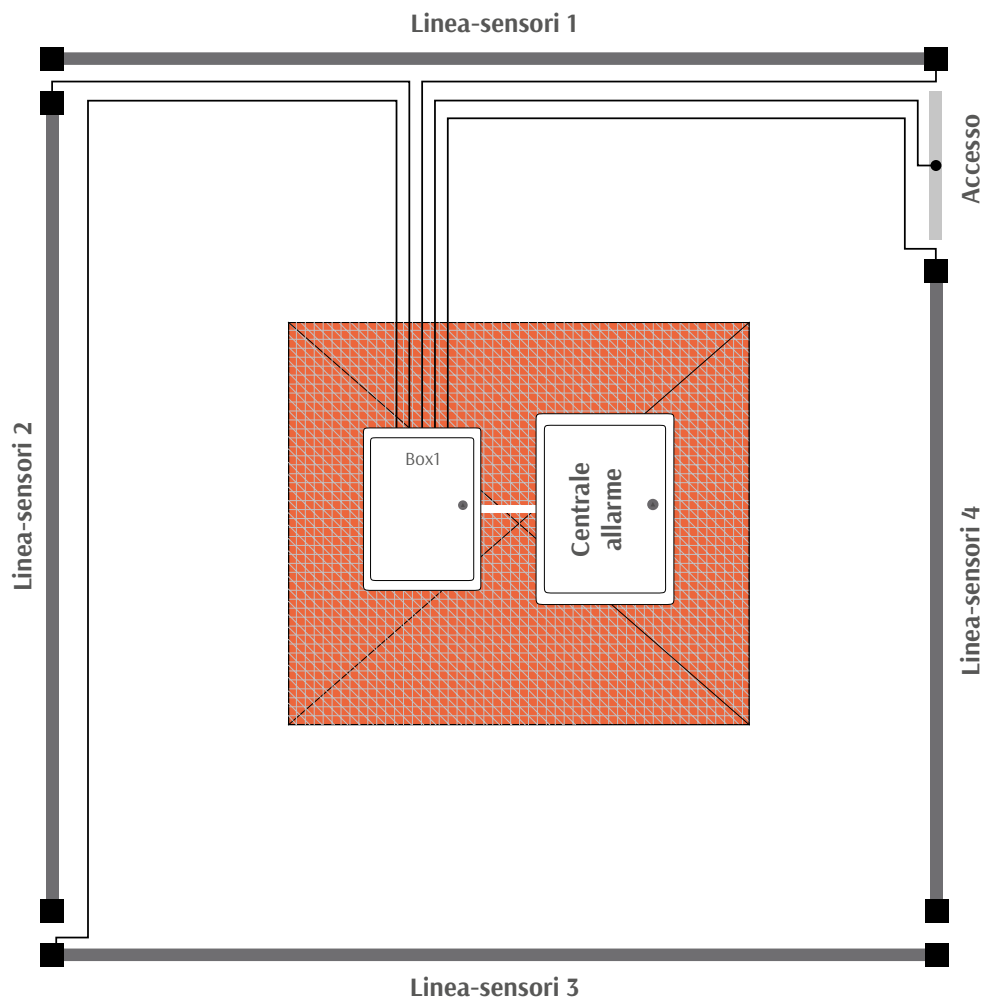

ELENCO DEI MATERIALI NECESSARI PER LA REALIZZAZIONE DELL'IMPIANTO DI CUI ALL'ESEMPIO PRECEDENTE:

Linee-sensori, cavo e accessori di cablaggio

Q.TÀ	CODICE	DESCRIZIONE
4	LN25-TR50-200	Linea-sensori per pannelli di 2 m di larghezza
1	CB-ST50-200	Cavo per collegamento della linea-sensori alla scheda di elaborazione
8	FPA-150	Fascette autobloccanti resistenti ai raggi UV
8	JTBX-ST50	Contenitore per giunzione/terminazione linee-sensori
4	RP-100	Resina poliuretana bicomponente per isolamento giunzioni e terminazioni

Armadio Box1 e relative schede elettroniche

Q.TÀ	CODICE	DESCRIZIONE
1	AP-1C	Armadio in poliestere preassemblato
1	AL-20	Alimentatore lineare stabilizzato a microprocessore 2 A - 13,8 Vcc
1	BR-TR50-Z4	Scheda di elaborazione a quattro zone

TORSUS COMPACT 50

TORSUS COMPACT 50



Modulo per la protezione di una recinzione con lunghezza massima di 50 metri. Include una linea precablata di 20 sensori TORSUS 50 per la protezione di 2,5 metri, un'unità di analisi preassemblata, una matassa di cavo da 25 metri e un kit di accessori per il cablaggio.

COMPOSIZIONE DEL MODULO BASE:

- **Unità di analisi UA-TRC50:**
 - Armadio in poliestere BOX-C50
 - Scheda di elaborazione SC-TRC50MAIN
 - Scheda trasformatore SC-C50PW
 - Batteria tampone BT-C12
- **Linea-sensori precablata composta da 20 rivelatori SN-TR50 con passo 2,5 metri di colore nero**
- **Matassa di cavo CB-ST50 da 25 metri di colore nero**
- **Kit accessori di cablaggio KITCB-C50:**
 - 2 confezioni da 100 pz di fascette autobloccanti FPA-150
 - 1 confezione da 100 g di resina poliuretanica bicomponente RP-100
 - 2 contenitori per giunzioni/terminazioni di linea JTBX-ST50

CONFORMITÀ

- **Direttiva 2014/30/EU (EMC)**
 - EN 50130-4:2011+A1:2014
 - EN 61000-6-3:2007+A1:2011
- **Direttiva 2011/65/EU (RoHS)**
 - EN 50581:2012
- **CEI 79-2 (2ª edizione)**
- **IEC 62208, IEC 60695-2-10, IEC 60695-2-11, IEC 60695-11-5**

DATI TECNICI

- **Peso massimo del modulo imballato:** circa 14 Kg
- **Per ulteriori dati tecnici si rimanda alle schede dei singoli componenti.**



La linea-sensori dev'essere collegata all'Unità di analisi UA-TRC50 tramite uno spezzone di cavo CB-ST50 della lunghezza massima di 150 metri.



Per coprire ulteriori 50 metri di perimetro è possibile utilizzare il Modulo Espansione MD-TRC50EXP.

CODICE PRODOTTO	DESCRIZIONE	PASSO SENSORI	N. SENSORI PER LINEA	COLORE
MD-TRC50-250	Modulo Base	2,5 m	20	NERO



Modulo che permette di proteggere ulteriori 50 metri di perimetro, per un totale di 100 metri. Include una linea precablata di 20 sensori TORSUS 50 per la protezione di 2,5 metri, una scheda elettronica, una matassa di cavo da 25 metri, un kit di accessori per il cablaggio.

COMPOSIZIONE DEL MODULO ESPANSIONE:

- Scheda di espansione SC-TRC50EXP
- Linea-sensori precablata composta da 20 rivelatori SN-TR50 con passo 2,5 metri di colore nero
- Matassa di cavo CB-ST50 da 25 metri di colore nero
- Kit accessori di cablaggio KITCB-C50:
 - 2 confezioni da 100 pz di fascette autobloccanti FPA-150
 - 1 confezione da 100 g di resina poliuretanica bicomponente RP-100
 - 2 contenitori per giunzioni/terminazioni di linea JTBX-ST50

CONFORMITÀ

IN ABBINAMENTO ALL'UA-TRC50:

- **Direttiva 2014/30/EU (EMC)**
 - EN 50130-4:2011+A1:2014
 - EN 61000-6-3:2007+A1:2011
- **Direttiva 2011/65/EU (RoHS)**
 - EN 50581:2012
- **CEI 79-2 (2ª edizione)**

DATI TECNICI

- **Peso massimo del modulo imballato:** circa 12 Kg
- **Per ulteriori dati tecnici si rimanda alle schede dei singoli componenti.**



La linea-sensori dev'essere collegata all'Unità di analisi UA-TRC50 tramite uno spezzone di cavo CB-ST50 della lunghezza massima di 150 metri.



A un Modulo Base si può collegare un solo Modulo Espansione.

CODICE PRODOTTO	DESCRIZIONE	PASSO SENSORI	N. SENSORI PER LINEA	COLORE
MD-TRC50EXP-250	Modulo Espansione	2,5 m	20	NERO

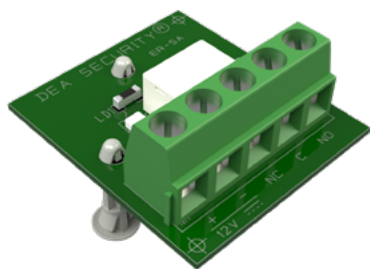

Scheda di espansione a 1 relè per conversione uscita OC in contatto di scambio C/NC/NO.

CONFORMITÀ

IN ABBINAMENTO ALLE SCHEDE DI ELABORAZIONE CHE NE PREVEDONO L'IMPIEGO:

- Direttiva 2014/30/EU (EMC)

DATI TECNICI

- **Dimensioni:** 36 x 32 x 31 mm (L x H x P)
- **Peso lordo:** 13 g
- **Alimentazione:** 12 Vcc (+/- 25%)
- **Assorbimento:** 12 mA
- **Temperatura di esercizio:** -25 ÷ +80 °C
- **Umidità relativa:** <95% non condensante
- **Ingresso:** 1 per segnale OC
- **Uscite NC a relè (1 A):** contatto isolato di scambio C/NC/NO

CODICE PRODOTTO	DESCRIZIONE
SC-ER1	Scheda di espansione a 1 relè da OC a C/NC/NO

SPARE PARTS

Parti sfuse per l'integrazione o la sostituzione dei componenti contenuti
nei moduli MD-TRC50 e MD-TRC50EXP

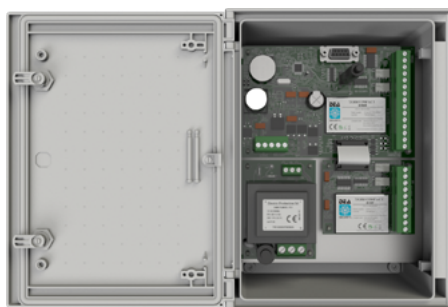

Armadio preassemblato con una scheda elettronica di elaborazione (comprensiva di contatto tamper), una scheda trasformatore e una batteria tampone.

COMPOSIZIONE DELL'UA-TRC50:

- Armadio in poliestere BOX-C50
- Scheda di elaborazione SC-TRC50MAIN
- Scheda trasformatore SC-C50PW
- Batteria tampone BT-C12

CONFORMITÀ

IN ABBINAMENTO A LN-TR50:

- **Direttiva 2014/30/EU (EMC)**
 - EN 50130-4:2011+A1:2014
 - EN 61000-6-3:2007+A1:2011
- **Direttiva 2011/65/EU (RoHS)**
 - EN 50581:2012
- CEI 79-2 (2^a edizione)
- IEC 62208, IEC 60695-2-10, IEC 60695-2-11, IEC 60695-11-5

DATI TECNICI

UNITÀ DI ANALISI:

- **Classe ambientale:** IV (in accordo con norma EN 50130-5)
- **Dimensioni:** 200 x 255 x 135 mm (L x H x P)
- **Peso netto:** circa 2,9 Kg
- **Materiale:** in poliestere autoestinguente, con prese di aerazione
- **Grado di protezione:** IP66 (IP54 con prese di aerazione), IK10
- **Alimentazione:** 230 Vca ± 10% 50 Hz
- **Assorbimento da rete:** 50 mA
- **Batteria tampone:** da 12 V, 1,2 Ah
- **Temperatura di esercizio:** -25 ÷ +70 °C
- **Umidità relativa:** <95% non condensante

SCHEDA DI ELABORAZIONE: si veda SC-TRC50MAIN a pag. 135.

SCHEDA DI ESPANSIONE: si veda SC-TRC50EXP a pag. 136.

CODICE PRODOTTO	DESCRIZIONE
UA-TRC50	Unità di analisi



Scheda elettronica di elaborazione che gestisce una linea-sensori TORSUS 50. Questa scheda amplifica, digitalizza e analizza i segnali provenienti dalla linea-sensori, discriminando i segnali tipici di un'intrusione da quelli generati dai disturbi ambientali.

CONFORMITÀ

ASSEMBLATA NELL'UA-TRC50:

- **Direttiva 2014/30/EU (EMC)**
 - EN 50130-4:2011+A1:2014
 - EN 61000-6-3:2007+A1:2011
- **Direttiva 2011/65/EU (RoHS)**
 - EN 50581:2012
- **CEI 79-2 (2ª edizione)**

DATI TECNICI

- **Dimensioni:** 90 x 140 mm (B x H)
- **Alimentazione:** 15 Vca
- **Temperatura di esercizio:** -25 ÷ +80 °C
- **Umidità relativa:** <95% non condensante
- **Capacità di analisi:** fino a 25 sensori TORSUS 50
- **Ingressi analogici:** 1 linea-sensori con bilanciamento resistivo; max 25 sensori
- **Ingressi ausiliari:**
 - reset
 - ARM (memorizzazione eventi)
 - tamper antiapertura armadio
- **Uscite NC a relè (1 A):**
 - allarme intrusione
 - manomissione
- **Uscite OC (negativo):**
 - preallarme
 - presenza rete (230 Vca)
 - presenza batteria
- **Porte di comunicazione:**
 - scheda di espansione
 - RS-232 (PC link)
- **Memoria digitale:** più di 20.000 eventi
- **Licenza software di service inclusa**

CODICE PRODOTTO	DESCRIZIONE
SC-TRC50MAIN	Scheda di elaborazione

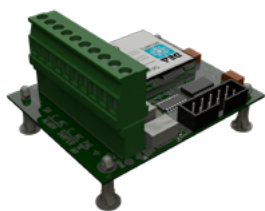

Scheda elettronica che gestisce una seconda linea-sensori per la protezione di ulteriori 50 metri di perimetro. Va inserita nell'Unità di analisi UA-TRC50 e collegata alla scheda elettronica di elaborazione.

CONFORMITÀ

ASSEMBLATA NELL'UA-TRC50:

- **Direttiva 2014/30/EU (EMC)**
 - EN 50130-4:2011+A1:2014
 - EN 61000-6-3:2007+A1:2011
- **Direttiva 2011/65/EU (RoHS)**
 - EN 50581:2012
- **CEI 79-2 (2ª edizione)**

DATI TECNICI

- **Dimensioni:** 60 x 75 mm (B x H)
- **Alimentazione:** 12 Vcc (tramite cavo flat da scheda di elaborazione)
- **Temperatura di esercizio:** -25 ÷ +80 °C
- **Umidità relativa:** <95% non condensante
- **Capacità di analisi:** fino a 25 sensori TORSUS 50
- **Ingressi analogici:** 1 linea-sensori con bilanciamento resistivo; max 25 sensori
- **Uscite stabilizzate:** AUX → 12 Vcc → 50 mA protetta da fusibile ripristinabile F4
- **Uscite NC a relè (1 A):**
 - allarme intrusione
 - manomissione
- **Uscite OC (negativo):**
 - preallarme



La scheda di espansione non può funzionare in modo autonomo, ma va necessariamente collegata alla scheda di elaborazione presente nell'Unità di analisi per mezzo del cavo flat fornito in dotazione.

CODICE PRODOTTO	DESCRIZIONE
SC-TRC50EXP	Scheda di espansione



Trasformatore di tensione su scheda impiegato nell'Unità di analisi.

CONFORMITÀ

ASSEMBLATA NELL'UA-TRC50:

- **Direttiva 2014/30/EU (EMC)**
- EN 50130-4:2011+A1:2014

- EN 61000-6-3:2007+A1:2011

DATI TECNICI

- **Dimensioni:** 60 x 80 mm (B x H)
- **Alimentazione:** 230 Vca 50/60 Hz
- **Potenza nominale:** 10 VA
- **Temperatura di esercizio:** -25 ÷ +80 °C
- **Umidità relativa:** <95% non condensante
- **Ingresso rete:** fase, neutro, terra protetto da fusibile
- **Uscita:** 15 Vca

CODICE PRODOTTO

SC-C50PW

DESCRIZIONE

Scheda trasformatore

KIT ACCESSORI DI CABLAGGIO

CODICE
KITCB-C50



Corredo di materiali accessori per il cablaggio delle linee-sensori. Include due confezioni da 100 pz di fascette autobloccanti FPA-150 per il fissaggio del cavo alla recinzione; due contenitori JTBX-ST50 per la giunzione/terminazione delle linee-sensori; una confezione da 100 g di resina poliuretanica bicomponente RP-100 per la sigillatura dei contenitori JTBX-ST50.

DATI TECNICI

Si veda JTBX-ST50 a pag. 121, FPA-150 e RP-100 a pag. 205.

CODICE PRODOTTO

KITCB-C50

DESCRIZIONE

Kit accessori di cablaggio

Linea di rivelazione precablata con lunghezza standard di 50 metri, composta da 25 sensori SN-TR50 per la protezione di pannelli di recinzione con una lunghezza di 2,5 metri.

DATI TECNICI

Si veda SN-TR50 a pag. 116.



La linea-sensori LN-TR50 dev'essere collegata alla scheda di elaborazione BR-TR50-Z2 o BR-TR50-Z4 tramite uno spezzone di cavo CB-ST50 della lunghezza massima di 150 metri.

CODICE PRODOTTO	DESCRIZIONE	PASSO SENSORI	N. SENSORI PER LINEA	COLORE
LN20-TR50-250	Linea-sensori precablata	2,5 m	20	NERO

CAVO

CODICE
CB-ST50



Cavo schermato a due conduttori in rame stagnato per il collegamento dei sensori precablati in linea SN-TR50 all'Unità di analisi UA-TRC50. È disponibile in matasse da 25, 50 e 100 metri di colore nero.

DATI TECNICI

Si veda CB-ST50 a pag. 120.

CODICE PRODOTTO	DESCRIZIONE	LUNGHEZZA	COLORE
CB-ST50-25	Cavo di collegamento	25 m	NERO
CB-ST50-50	Cavo di collegamento	50 m	NERO
CB-ST50-100	Cavo di collegamento	100 m	NERO



Sensore piezodinamico precablato in una linea-sensori con lunghezza personalizzata (inferiore a 50 metri) e passo tra i sensori di 2 o 2,5.

DATI TECNICI

Si veda SN-TR50 a pag. 116.

CODICE PRODOTTO	DESCRIZIONE	PASSO SENSORI	N. MAX SENSORI PER LINEA	COLORE
SN-TR50-250	Sensore precablato in linea	2,5 m	20	NERO

ESEMPI APPLICATIVI

INSTALLAZIONE DI UNA LINEA-SENSORI TORSUS COMPACT 50

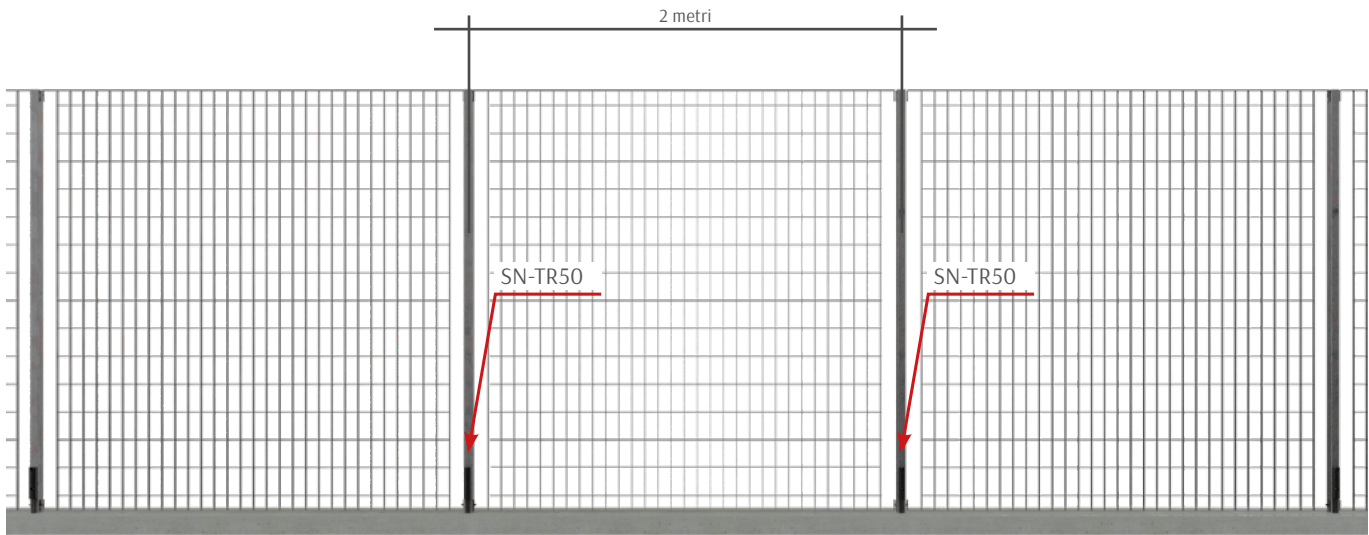

CONFIGURAZIONE DI UNA UNITÀ DI ANALISI TORSUS COMPACT 50 PER LA PROTEZIONE DI 100 METRI DI RECINZIONE

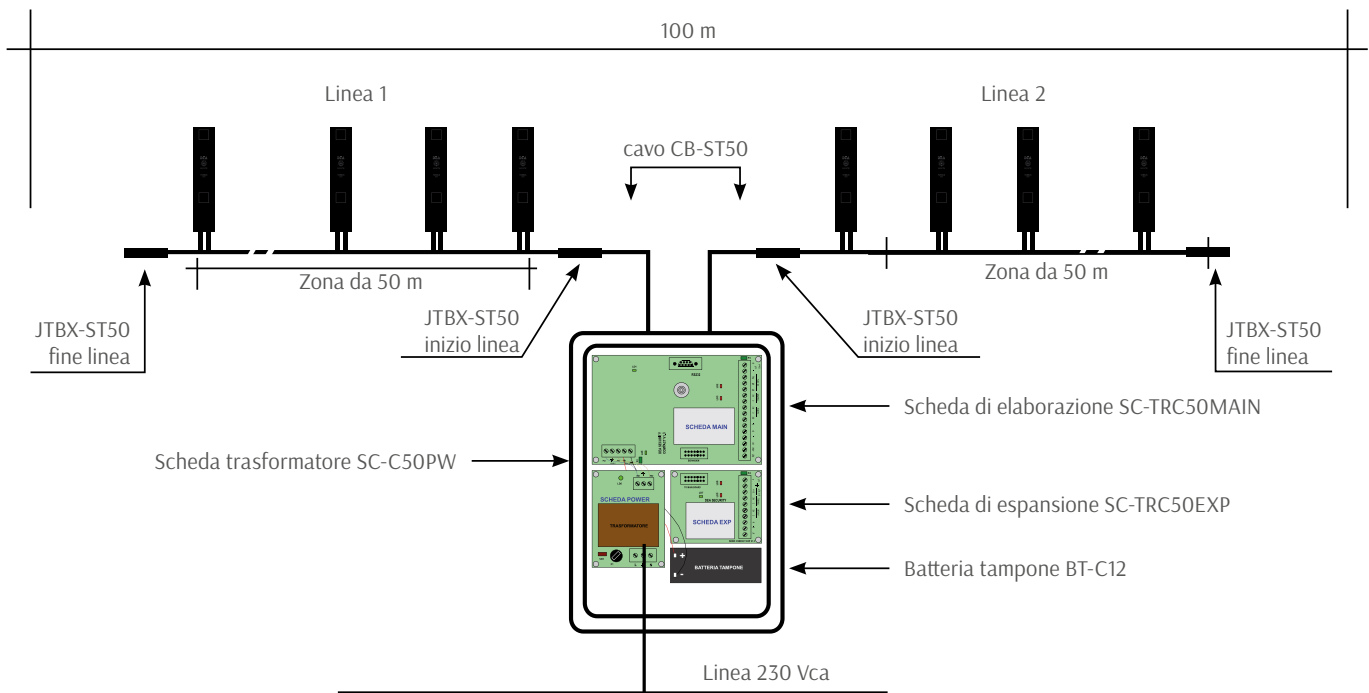

ESEMPIO DI PROTEZIONE DI UNA RECINZIONE RIGIDA PERIMETRALE DI 50 METRI

Il sito è delimitato da una recinzione metallica rigida composta da pannelli di 2,5 metri di lunghezza. L'unico varco di accesso è rappresentato da un cancello a due ante.

- **PROTEZIONE RECINZIONE:**
 - n. 1 Modulo Base MD-TRC50-250, corrispondente a 1 zona di allarme da 50 metri;
- **PROTEZIONE CANCELLO:**
 - con dispositivo di terze parti da collegare direttamente alla centrale di allarme.
- **INTEGRAZIONE CON CENTRALE DI ALLARME:**
 - tramite uscite a relè fornite dall'Unità di analisi.

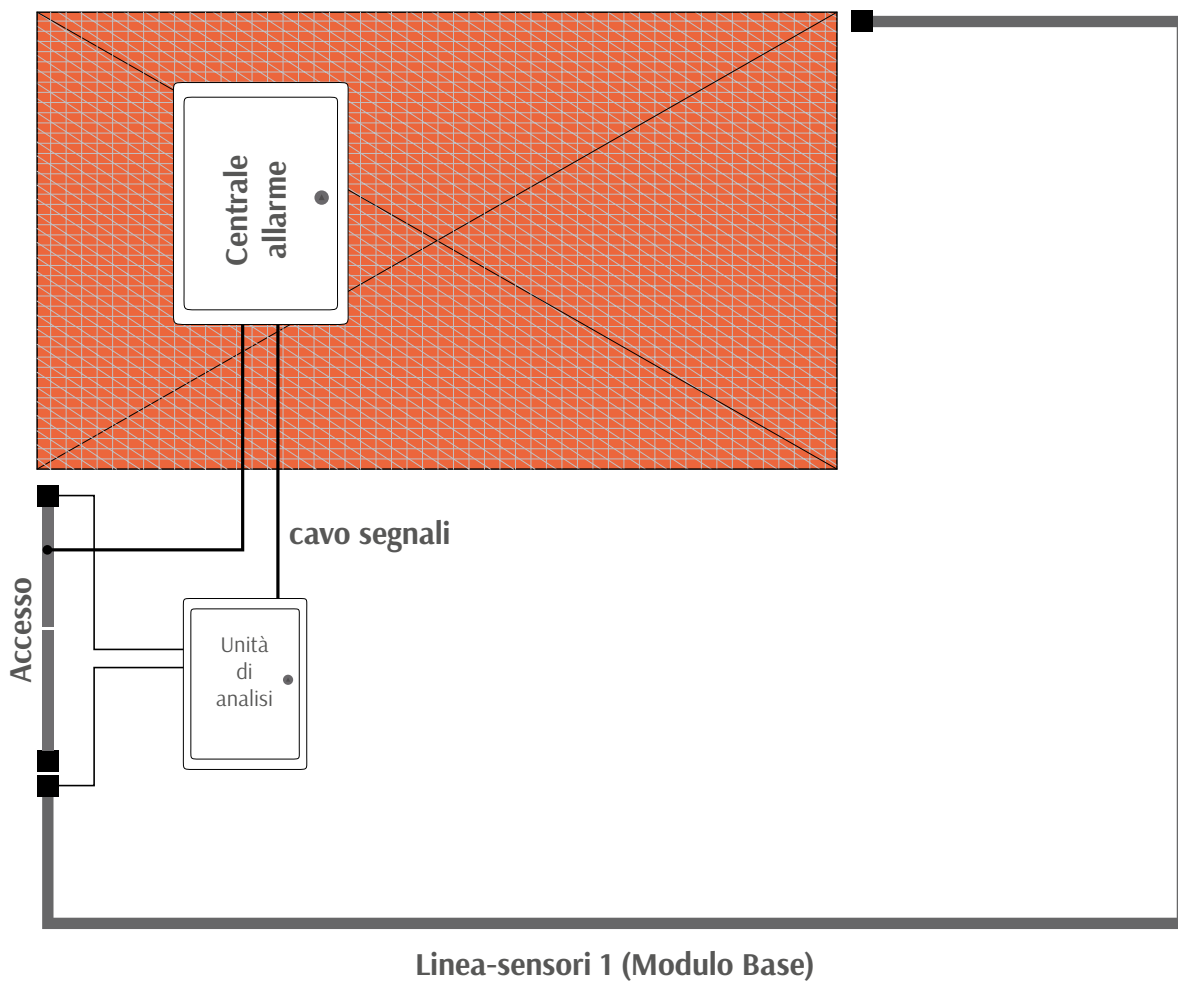

ELENCO DEI MATERIALI NECESSARI PER LA REALIZZAZIONE DELL'IMPIANTO DI CUI ALL'ESEMPIO SOPRA:

moduli

Q.TÀ	CODICE	DESCRIZIONE
1	MD-TRC50-250	Modulo Base con sensori passo 2,5 m

SISTEMI ESTERNI

SISMA CP 50

SISTEMA GEOSISMICO INTERRATO

SISMA CP 50 è un sistema antintrusione perimetrale di tipo interrato che crea una fascia di rivelazione invisibile e non individuabile attorno al sito da proteggere. Impiega speciali sensori geosismici non alimentati forniti in linee con lunghezza massima di 50 metri.



Linea di rivelazione precablata con lunghezza massima di 50 metri. Una linea può essere composta da 12, 34 o 56 sensori SN-SMCP50 per la copertura, rispettivamente, di 10, 30 e 50 metri lineari.

DATI TECNICI

Si veda SN-SMCP50 a pag. 145.



La linea-sensori LN-SMCP50 dev'essere collegata alla scheda di elaborazione BR-SMCP50-Z1 o BR-SMCP50-Z2 tramite uno spezzone di cavo CV-SMCP50 della lunghezza massima di 150 metri.



I sensori vanno interrati a una quota di circa 60 cm e posizionati a una distanza di 90 cm l'uno dall'altro.



Qualora si necessiti di linee-sensori con lunghezza personalizzata, si hanno due possibilità: giuntare tra loro due o più linee-sensori standard per mezzo della giunzione intermedia JBX-SMCP50 oppure ordinare la quantità desiderata di sensori precablati in linea SN-SMCP50 facendo riferimento alla tabella riportata a pag. 145. La linea-sensori risultante deve avere una lunghezza inferiore a 50 metri.

La linea-sensori SISMA CP 50 è disponibile nelle seguenti versioni:

CODICE PRODOTTO	DESCRIZIONE	N. SENSORI PER LINEA	LUNGHEZZA
LN12-SMCP50	Linea-sensori	12	10 m
LN34-SMCP50	Linea-sensori	34	30 m
LN56-SMCP50	Linea-sensori	56	50 m



Sensore geosismico precablato in linea con lunghezza personalizzata (max 50 metri).

CONFORMITÀ

SENSORE (in abbinamento a BR-SMCP50-Z1 o BR-SMCP50-Z2):

- **Direttiva 2014/30/EU (EMC)**
 - EN 50130-4:2011+A1:2014
 - EN 61000-6-3:2007+A1:2011
- **Direttiva 2011/65/EU (RoHS)**
 - EN 50581:2012
- **CEI 79-2 (2ª edizione)**

CAVO DI COLLEGAMENTO: si veda CV-SMCP50 a pag. 146.

DATI TECNICI

SENSORE:

- **Livello di prestazione:** 2 (in accordo con norma CEI 79-2)
- **Classe ambientale:** IV (in accordo con norma EN 50130-5)
- **Dimensioni:** 95 x 185 mm (Ø x H)
- **Materiale:** corpo in ABS caricato in vetro, sigillato con resina epossidica
- **Colore:** nero
- **Temperatura di esercizio:** -40 ÷ +80 °C
- **Umidità relativa:** 0 – 100%

CAVO DI COLLEGAMENTO: si veda CV-SMCP50 a pag. 146.



La linea di rivelazione formata dai sensori SN-SMCP50 dev'essere collegata alla scheda di elaborazione BR-SMCP50-Z1 o BR-SMCP50-Z2 tramite uno spezzone di cavo CV-SMCP50 della lunghezza massima di 150 metri.



I sensori sono forniti già cablati in una linea della lunghezza massima di 50 metri.



In fase di installazione si raccomanda di interrare i sensori a una quota di circa 60 cm e di posizionarli a una distanza di 90 cm l'uno dall'altro.

CODICE PRODOTTO

SN-SMCP50

DESCRIZIONE

Sensore precablato in linea



Cavo schermato a sei conduttori con armatura antiroditoro per il collegamento della linea-sensori LN-SMCP50 e del sensore precablato in linea SN-SMCP50 alla scheda di elaborazione BR-SMCP50-Z1 o BR-SMCP50-Z2.

CONFORMITÀ

- Direttiva 2006/95/CE
- CEI 20-11, CEI 20-14 p.q.a., CEI 20-35/1-2
- EN 50363, EN 60332-1-2
- IEC 60332-1
- UL 1581
- RoHS
- REACH

DATI TECNICI

- **Diametro:** 10,5 mm
- **Conduttori:** 6 a coppie twistate, in rame stagnato
- **Sezione dei conduttori:** 0,25 mm² (24 AWG)
- **Temperatura di esercizio:** -40 ÷ +80 °C (posa fissa)
- **Temperatura di installazione:** -15 ÷ +50 °C
- **Tensione di isolamento:** 0,6/1 kV
- **Materiale isolante conduttori:** poliolefina
- **Schermatura:**
 - treccia in rame stagnato (copertura >70%)
 - nastro di Al/Poliestere (copertura >100%) con conduttore flessibile di continuità in rame stagnato sez. 0,25 mm² (24 AWG)
- **Armatura:** maglia antiroditoro a treccia in ferro zincato (copertura nominale >80%)
- **Guaina esterna:** PVC resistente agli oli, non propagante l'incendio
- **Guaina interna:** polietilene solido
- **Raggio di curvatura:** 15 volte il diametro esterno
- **Impiego:** il cavo è idoneo ad essere installato in un raggruppamento di cavi con tensione di esercizio U₀/U 0,6/1 kV max
- **Colore:** grigio

Il cavo SISMA CP 50 è disponibile in matasse da 50 e 100 metri e bobine da 500 metri.

CODICE PRODOTTO	DESCRIZIONE	LUNGHEZZA	COLORE
CV-SMCP50-A50	Cavo di collegamento	50 m	GRIGIO
CV-SMCP50-A100	Cavo di collegamento	100 m	GRIGIO
CV-SMCP50-A500	Cavo di collegamento	500 m	GRIGIO

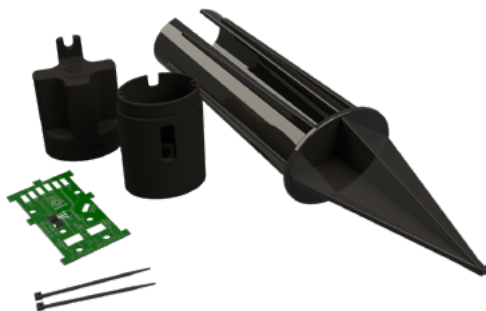

Contenitore termocontrollato per la giunzione iniziale delle linee-sensori SISMA CP 50. Comprende un circuito stampato che ne semplifica il cablaggio.

CONFORMITÀ

IN ABBINAMENTO A LN-SMCP50:

- **Direttiva 2014/30/EU (EMC)**
 - EN 50130-4:2011+A1:2014
 - EN 61000-6-3:2007+A1:2011
- **Direttiva 2011/65/EU (RoHS)**
 - EN 50581:2012
- **CEI 79-2 (2ª edizione)**

DATI TECNICI

- **Classe ambientale:** IV (in accordo con norma EN 50130-5)
- **Dimensioni:**
 - **contenitore:** 52 x 37 x 133 mm (asse maggiore x asse minore x H)
 - **puntazza:** 77 x 65 x 300 mm (asse maggiore x asse minore x H)
- **Peso confezione:** 250 g
- **Materiale:**
 - **contenitore:** poliammide con aggiunta di fibra di vetro
 - **puntazza:** ABS
- **Colore:** nero
- **Temperatura di esercizio:** -40 ÷ +80 °C
- **Umidità relativa:** 0 – 100% (dopo sigillatura con resina RP-100)



Da utilizzare con cavo di collegamento CV-SMCP50 e da sigillare con resina poliuretana bicomponente RP-100.



Per effettuare giunzioni tra linee-sensori utilizzare il contenitore per giunzioni intermedie JBX-SMCP50.

CODICE PRODOTTO	DESCRIZIONE	COLORE
JBX-SMCP50-ILT	Contenitore per giunzioni di inizio linea	NERO

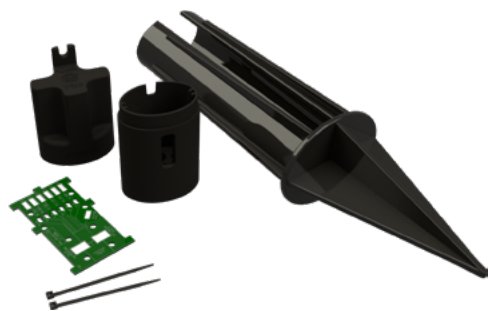

Contenitore per la giunzione intermedia delle linee-sensori SISMA CP 50. Comprende un circuito stampato che ne semplifica il cablaggio.

CONFORMITÀ

IN ABBINAMENTO A LN-SMCP50:

- **Direttiva 2014/30/EU (EMC)**
 - EN 50130-4:2011+A1:2014
 - EN 61000-6-3:2007+A1:2011
- **Direttiva 2011/65/EU (RoHS)**
 - EN 50581:2012
- **CEI 79-2 (2ª edizione)**

DATI TECNICI

- **Classe ambientale:** IV (in accordo con norma EN 50130-5)
- **Dimensioni:**
 - **contenitore:** 52 x 37 x 133 mm (asse maggiore x asse minore x H)
 - **puntazza:** 77 x 65 x 300 mm (asse maggiore x asse minore x H)
- **Peso confezione:** 250 g
- **Materiale:**
 - **contenitore:** poliammide con aggiunta di fibra di vetro
 - **puntazza:** ABS
- **Colore:** nero
- **Temperatura di esercizio:** -40 ÷ +80 °C
- **Umidità relativa:** 0 – 100% (dopo sigillatura con resina RP-100)



Da utilizzare con cavo di collegamento CV-SMCP50 e da sigillare con resina poliuretana bicomponente RP-100.



Necessaria quando si desidera giuntare due linee-sensori standard o parti di una stessa linea-sensori precedentemente tagliata.



Per le giunzioni di inizio linea va utilizzato il contenitore JBX-SMCP50-ILT.

CODICE PRODOTTO	DESCRIZIONE	COLORE
JBX-SMCP50	Contenitore per giunzioni intermedie	NERO

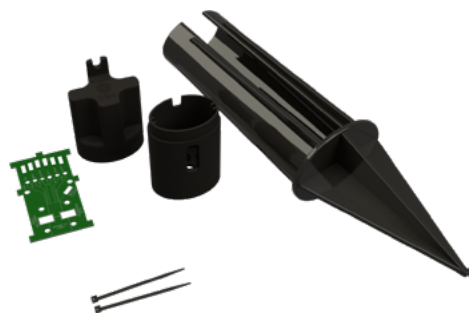

Contenitore per la terminazione delle linee-sensori SISMA CP 50. Comprende un circuito stampato che ne semplifica il cablaggio.

CONFORMITÀ

IN ABBINAMENTO A LN-SMCP50:

- **Direttiva 2014/30/EU (EMC)**
 - EN 50130-4:2011+A1:2014
 - EN 61000-6-3:2007+A1:2011
- **Direttiva 2011/65/EU (RoHS)**
 - EN 50581:2012
- **CEI 79-2 (2ª edizione)**

DATI TECNICI

- **Classe ambientale:** IV (in accordo con norma EN 50130-5)
- **Dimensioni:**
 - **contenitore:** 52 x 37 x 133 mm (asse maggiore x asse minore x H)
 - **puntazza:** 77 x 65 x 300 mm (asse maggiore x asse minore x H)
- **Peso confezione:** 250 g
- **Materiale:**
 - **contenitore:** poliammide con aggiunta di fibra di vetro
 - **puntazza:** ABS
- **Colore:** nero
- **Temperatura di esercizio:** -40 ÷ +80 °C
- **Umidità relativa:** 0 – 100% (dopo sigillatura con resina RP-100)



Da utilizzare con cavo di collegamento CV-SMCP50 e da sigillare con resina poliuretana bicomponente RP-100.

CODICE PRODOTTO	DESCRIZIONE	COLORE
TBX-SMCP50	Contenitore per terminazioni	NERO



Scheda elettronica di elaborazione che gestisce una linea-sensori SISMA CP 50. Amplifica, digitalizza e analizza i segnali provenienti dai sensori, discriminando i segnali tipici di un'intrusione da quelli generati dai disturbi ambientali. La scheda è dotata di un'interfaccia Ethernet e del supporto nativo alle reti IP.

CONFORMITÀ

IN ABBINAMENTO A LN-SMCP50:

- **Direttiva 2014/30/EU (EMC)**
 - EN 50130-4:2011+A1:2014
 - IEC 61000-6-4:2018
- **Direttiva 2011/65/EU (RoHS)**
 - EN 50581:2012
- **CEI 79-2 (2ª edizione)**

DATI TECNICI

- **Livello di prestazione:** 2 (in accordo con norma CEI 79-2)
- **Dimensioni:** 178 x 90 x 40 mm (L x H x P)
- **Dimensioni confezione:** 190 x 95 x 50 mm (L x H x P)
- **Peso lordo:** 368 g
- **Peso netto:** 240 g
- **Alimentazione:** 12 Vcc (+/- 25%)
- **Assorbimento:** 110 mA (max)
- **Temperatura di esercizio:** -25 ÷ +80 °C
- **Umidità relativa:** <95% non condensante
- **Capacità di analisi:** 1 linea-sensori (fino a 56 rivelatori)
- **Ingressi:**
 - 2 digitali, optoisolati, programmabili da software
- **Uscite NC a relè (sicurezza positiva):**
 - 1 per allarme linee-sensori
 - 1 per preallarme linee-sensori
 - 1 per manomissione linee-sensori
 - 1 per alimentazione insufficiente, attività di service in corso, assenza software operativo o anomalie di funzionamento della scheda
- **Porte di comunicazione:**
 - USB (PC link)
 - Ethernet (RJ45)
 - bus DEA NET
- **Taratura, impostazioni e gestione eventi via software**
- **CPU:** 32 bit, 168 MHz
- **Memoria digitale:** più di 20.000 eventi
- **Licenza software di service inclusa**

CODICE PRODOTTO

BR-SMCP50-Z1

DESCRIZIONE

Scheda di elaborazione monozona



Scheda elettronica di elaborazione che gestisce due linee sensori SISMA CP 50. Amplifica, digitalizza e analizza i segnali provenienti dai sensori, discriminando i segnali tipici di un'intrusione da quelli generati dai disturbi ambientali. La scheda è dotata di un'interfaccia Ethernet e del supporto nativo alle reti IP.

CONFORMITÀ

IN ABBINAMENTO A LN-SMCP50:

- **Direttiva 2014/30/EU (EMC)**
 - EN 50130-4:2011+A1:2014
 - EN 61000-6-4:2018
- **Direttiva 2011/65/EU (RoHS)**
 - EN 50581:2012
- **CEI 79-2 (2ª edizione)**

DATI TECNICI

- **Livello di prestazione:** 2 (in accordo con norma CEI 79-2)
- **Dimensioni:** 178 x 135 x 40 mm (L x H x P)
- **Dimensioni confezione:** 190 x 95 x 50 mm (L x H x P)
- **Peso lordo:** 700 g
- **Peso netto:** 370 g
- **Alimentazione:** 12 Vcc (+/- 25%)
- **Assorbimento:** 130 mA (max)
- **Temperatura di esercizio:** -25 ÷ +80 °C
- **Umidità relativa:** <95% non condensante
- **Capacità di analisi (per linea):** fino a 56 rivelatori SISMA CP 50
- **Ingressi:**
 - 2 analogici per linee sensori
 - 2 digitali optoisolati programmabili da software
- **Uscite NC a relè (sicurezza positiva):**
 - 2 per allarme linee sensori
 - 2 per manomissione linee sensori
 - 2 per preallarme linee sensori
 - 1 per alimentazione insufficiente, attività di service in corso, assenza software operativo o anomalie di funzionamento della scheda
- **Porte di comunicazione:**
 - USB (PC link)
 - Ethernet (RJ45)
 - bus DEA NET
- **Taratura, impostazioni e gestione eventi via software**
- **CPU:** 32 bit, 168 MHz
- **Memoria digitale:** più di 20.000 eventi
- **Licenza software di service inclusa**

CODICE PRODOTTO

BR-SMCP50-Z2

DESCRIZIONE

Scheda di elaborazione a 2 zone

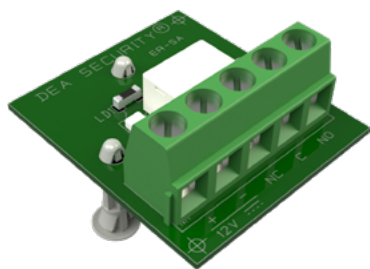

Scheda di espansione a 1 relè per conversione uscita OC in contatto di scambio C/NC/NO.

CONFORMITÀ

IN ABBINAMENTO ALLE SCHEDE DI ELABORAZIONE CHE NE PREVEDONO L'IMPIEGO:

- Direttiva 2014/30/EU (EMC)

DATI TECNICI

- **Dimensioni:** 36 x 32 x 31 mm (L x H x P)
- **Peso lordo:** 13 g
- **Alimentazione:** 12 Vcc (+/- 25%)
- **Assorbimento:** 12 mA
- **Temperatura di esercizio:** -25 ÷ +80 °C
- **Umidità relativa:** <95% non condensante
- **Ingresso:** 1 per segnale OC
- **Uscite NC a relè (1 A):** contatto isolato di scambio C/NC/NO

CODICE PRODOTTO

SC-ER1

DESCRIZIONE

Scheda di espansione a 1 relè da OC a C/NC/NO

ESEMPI APPLICATIVI



TIPICA CONFIGURAZIONE DI UN ARMADIO PERIFERICO SISMA CP 50 (2 ZONE)

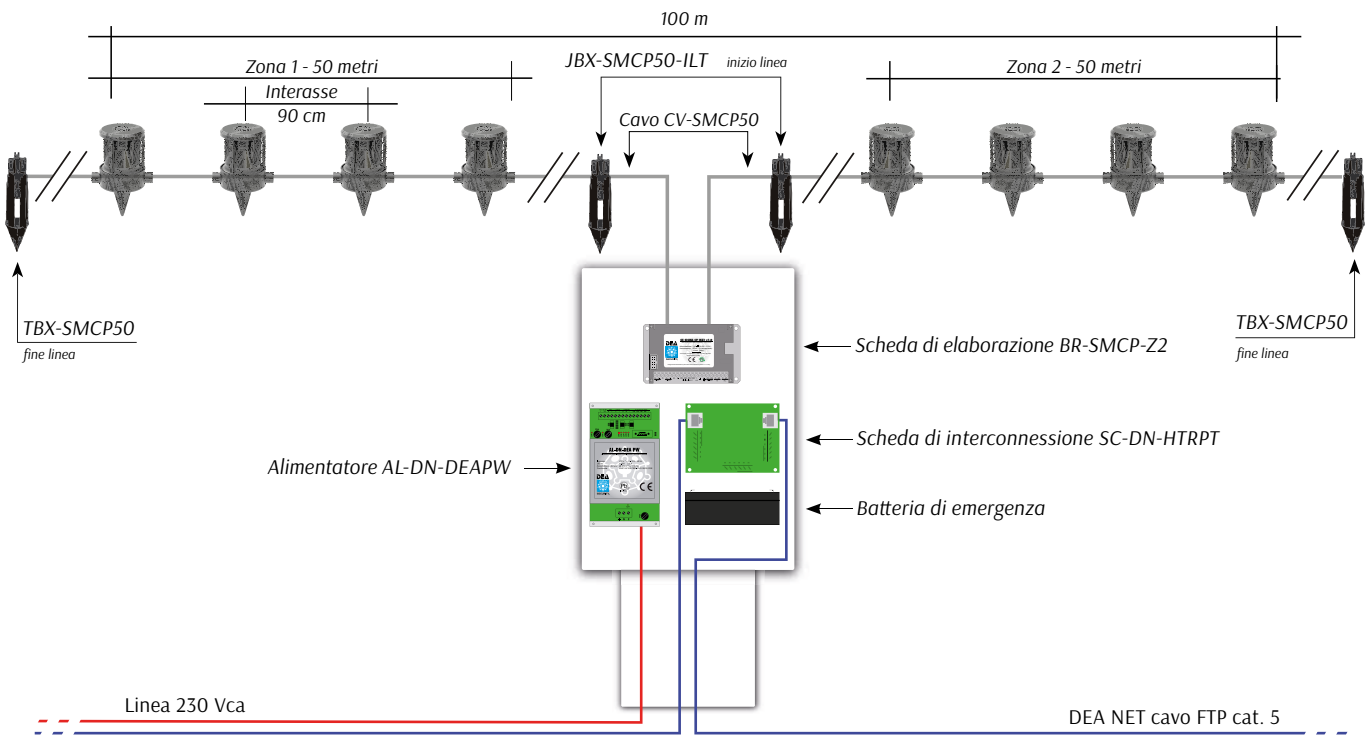

ESEMPIO DI PROTEZIONE INTERRATA PER COMPLESSIVI 200 METRI

- **PROTEZIONE INTERRATA:**

- n. 4 linee-sensori modello LN56-SMCP50, corrispondenti a 4 zone di allarme da 50 metri ciascuna;
- n. 1 armadio periferico (Box1) contenente le schede di elaborazione e di interfaccia.

- **SISTEMA DI CENTRALIZZAZIONE:**

- n. 1 armadio di raggruppamento (Box0) contenente il controllore di rete DEA NET e le espansioni a relè.

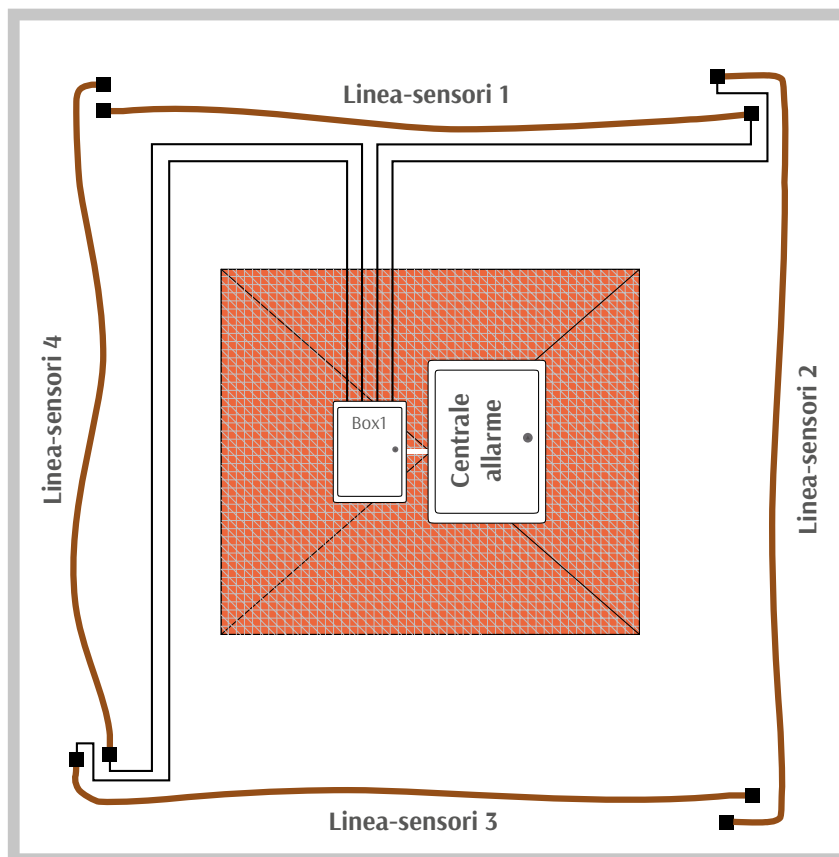

ELENCO DEI MATERIALI NECESSARI PER LA REALIZZAZIONE DELL'IMPIANTO DI CUI ALL'ESEMPIO SOPRA:

Linee-sensori, cavo e accessori di cablaggio

Q.TÀ	CODICE	DESCRIZIONE
4	LN56-SMCP50	Linea-sensori da 56 sensori (50 metri)
1	CV-SMCP50-A100	Cavo per collegamento della linea-sensori alla scheda di elaborazione
4	JBX-SMCP50-ILT	Contenitore per giunzione iniziale linee-sensori
4	TBX-SMCP50	Contenitore per terminazione linee-sensori
8	RP-100	Resina poliuretantica bicomponente per isolamento giunzioni e terminazioni

Armadio Box1 e relative schede elettroniche

Q.TÀ	CODICE	DESCRIZIONE
1	AP-1C	Armadio in poliestere preassemblato
1	AL-20	Alimentatore lineare stabilizzato a microprocessore 2,5 A - 13,8 Vcc
2	BR-SMCP50-Z2	Scheda di elaborazione a 2 zone

SISTEMI ESTERNI

SISMA CA

SISTEMA PIEZOCERAMICO PER PAVIMENTAZIONI

SISMA CA è un sistema antintrusione perimetrale per la protezione di aree pavimentate con base in cemento. I suoi sensori sono inglobati nel massetto, creando un'area di rivelazione completamente invisibile. Impiega sensori di pressione non alimentati forniti in moduli precablati con area di copertura compresa fra 1 e 4 metri quadrati.

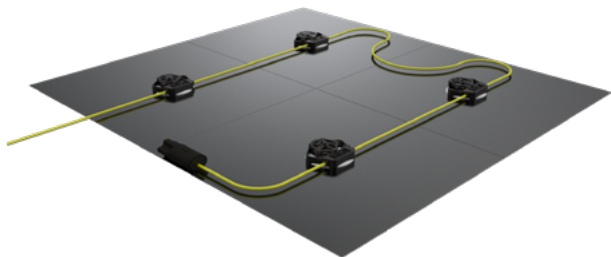

Modulo di rivelazione precablato per la protezione di aree pavimentate con superficie compresa fra 1 e 6 metri quadrati. Il modulo-sensori si compone di 4, 6, 8, 10, 12, 16, 20 o 24 sensori di pressione, di terminazione integrata, di 5 metri di cavo iniziale e di fogli di membrana elastomerica fustellata di 50 x 50 cm.

Insieme al modulo viene fornita anche una confezione di collante cementizio eco-compatibile.

CONFORMITÀ

SENSORE (in abbinamento a BR-SMCA-Z1 o BR-XS-SMCAPU collegata a BR-XS-CTRL32/64):

- **Direttiva 2014/30/EU (EMC)**
 - EN 50130-4:2011+A1:2014
 - EN 61000-6-3:2007+A1:2011
- **Direttiva 2011/65/EU (RoHS)**
 - EN 50581:2012
- **CEI 79-2 (2ª edizione)**

CAVO DI COLLEGAMENTO: si veda CV-SMCA a pag. 158.

DATI TECNICI

SENSORE:

- **Livello di prestazione:** 2 (in accordo con norma CEI 79-2)
- **Classe ambientale:** IV (in accordo con norma EN 50130-5)
- **Dimensioni:** 115 x 26 mm (Ø x H)
- **Materiale:** corpo in ABS, sigillato con resina epossidica
- **Temperatura di esercizio:** -40 ÷ +80 °C
- **Umidità relativa:** 0 – 100%
- **Grado di protezione:** IP68

MEMBRANA ELASTOMERICA:

- **Dimensioni:** 50 x 50 cm (L x H)
- **Materiale:** gomma SBR

CAVO DI COLLEGAMENTO: si veda CV-SMCA a pag. 158.

TERMINAZIONE: si veda TBX-SMCA a pag. 160.

COLLANTE CEMENTIZIO: modello Kerakoll BIOGEL NO LIMITS.



Il modulo-sensori MD-SMCA dev'essere collegato alla scheda di elaborazione BR-SMCA-Z1 o alle schede di interfaccia BR-XS-SMCAPU tramite uno spezzone di cavo CV-SMCA della lunghezza massima di 150 metri.



Il modulo-sensori va immerso nel cemento del massetto. Quest'ultimo deve avere uno spessore compreso fra 6 e 10 cm e poggiare su una soletta in cemento armato spessa almeno 10 cm.



È possibile coprire superfici maggiori di 6 m² affiancando più moduli-sensori tra loro.

Il modulo-sensori SISMA CA è disponibile nelle seguenti versioni:

CODICE PRODOTTO	DESCRIZIONE	N. SENSORI PER LINEA	LUNGHEZZA
MD4-SMCA	Modulo-sensori	4	1 m ²
MD6-SMCA	Modulo-sensori	6	1,5 m ²
MD8-SMCA	Modulo-sensori	8	2 m ²
MD10-SMCA	Modulo-sensori	10	2,5 m ²
MD12-SMCA	Modulo-sensori	12	3 m ²
MD16-SMCA	Modulo-sensori	16	4 m ²
MD20-SMCA	Modulo-sensori	20	5 m ²
MD24-SMCA	Modulo-sensori	24	6 m ²



Cavo schermato a sei conduttori in rame stagnato per il collegamento dei moduli-sensori MD-SMCA alla scheda di elaborazione BR-SMCA-Z1 o alla scheda di interfaccia BR-XS-SMCAPI.

CONFORMITÀ

- CEI 20-11, CEI 20-14 p.q.a., CEI 20-35/1-2
- EN 50363, EN 60332-1-2, EN 60332-3-25
- IEC 60332-1-2, IEC 60332-3-25
- Direttiva 2014/35/EU
- Direttiva 2011/65/EU (RoHS)

DATI TECNICI

- **Diametro esterno:** 7,5 mm (+/- 0,2)
- **Conduttori:** trefolo in rame stagnato
- **Sezione dei conduttori:** 0,25 mm² (24AWG)
- **Temperatura di esercizio:**
 - -40 ÷ +80 °C (posa fissa)
 - -15 ÷ +80 °C (posa mobile)
- **Tensione di isolamento:** 0,6/1 kV
- **Isolamento:** poliolefina (UL 1581)
- **Riunitura:** binatura delle singole coppie
- **Riunitura totale:** in formazione rotonda con riempitivi
- **Schermo:** nastro di Al/Poliestere (copertura >100%) con un conduttore flessibile di continuità in rame stagnato e schermo a treccia in rame stagnato (copertura >70%)
- **Nastratura:** protezione in poliestere
- **Guaina:** PVC qualità TM2 – RZ (CEI 20-11, EN 50363), resistente agli oli con proprietà non propaganti l'incendio
- **Raggio di curvatura:** 15 volte il diametro esterno
- **Impiego:** il cavo è idoneo ad essere installato in un raggruppamento di cavi con tensione di esercizio U₀/U 0,6/1 kV max
- **Colore:** giallo

Il cavo SISMA CA/SISMA CA PF è disponibile in matasse da 50, 100, 200 metri e bobine da 500 metri.

CODICE PRODOTTO	DESCRIZIONE	LUNGHEZZA	COLORE
CV-SMCA-50	Cavo di collegamento	50 m	GIALLO
CV-SMCA-100	Cavo di collegamento	100 m	GIALLO
CV-SMCA-200	Cavo di collegamento	200 m	GIALLO
CV-SMCA-500	Cavo di collegamento	500 m	GIALLO



Contenitore per la giunzione dei moduli-sensori SISMA CA. Comprende un circuito stampato che ne semplifica il cablaggio.

CONFORMITÀ

IN ABBINAMENTO A MD-SMCA:

- **Direttiva 2014/30/EU (EMC)**
 - EN 50130-4:2011+A1:2014
 - EN 61000-6-3:2007+A1:2011
- **Direttiva 2011/65/EU (RoHS)**
 - EN 50581:2012

DATI TECNICI

- **Classe ambientale:** IV (in accordo con norma EN 50130-5)
- **Dimensioni:** 52 x 37 x 133 mm (asse magg. x asse min. x H)
- **Peso lordo:** 93 g
- **Peso netto:** 60 g
- **Materiale:** poliammide con aggiunta di fibra di vetro PA6-GF30
- **Colore:** nero
- **Temperatura di esercizio:** -40 ÷ +80 °C
- **Umidità relativa:** 0 – 100% (dopo sigillatura con resina RP-100)



Da utilizzare con cavo di collegamento CV-SMCA e da sigillare con resina poliuretanica bicomponente RP-100.

CODICE PRODOTTO	DESCRIZIONE	COLORE
JBX-SMCA	Contenitore per giunzioni	NERO



Contenitore per la terminazione dei moduli-sensori SISMA CA. Comprende un circuito stampato che ne semplifica il cablaggio. Il circuito è dotato di un sensore di temperatura.

CONFORMITÀ

IN ABBINAMENTO A MD-SMCA:

- **Direttiva 2014/30/EU (EMC)**
 - EN 50130-4:2011
 - EN 61000-6-3:2007+A1:2011
- **Direttiva 2011/65/EU (RoHS)**
 - EN 50581:2012

DATI TECNICI

- **Classe ambientale:** IV (in accordo con norma EN 50130-5)
- **Dimensioni:** 52 x 37 x 133 mm (asse magg. x asse min. x H)
- **Peso lordo:** 93 g
- **Peso netto:** 60 g
- **Materiale:** poliammide con aggiunta di fibra di vetro PA6-GF30
- **Colore:** nero
- **Temperatura di esercizio:** -40 ÷ +80 °C
- **Umidità relativa:** 0 – 100% (dopo sigillatura con resina RP-100)



Da utilizzare con cavo di collegamento CV-SMCA e da sigillare con resina poliuretanica bicomponente RP-100.



I moduli-sensori sono già dotati di terminazione TBX-SMCA precablata in fabbrica.

CODICE PRODOTTO

TBX-SMCA

DESCRIZIONE

Contenitore per terminazioni

COLORE

NERO



Scheda elettronica di elaborazione che gestisce un modulo-sensori SISMA CA o SISMA CA PF. Questa scheda amplifica, digitalizza e analizza i segnali provenienti dal modulo-sensori, discriminando i segnali tipici di un'intrusione da quelli generati dai disturbi ambientali. La scheda è dotata di un'interfaccia Ethernet e del supporto nativo alle reti IP.

CONFORMITÀ

IN ABBINAMENTO A MD-SMCA:

- **Direttiva 2014/30/EU (EMC)**
 - EN 50130-4:2011+A1:2014
 - IEC 61000-6-4:2018
- **Direttiva 2011/65/EU (RoHS)**
 - EN 50581:2012
- **CEI 79-2 (2^a edizione)**

DATI TECNICI

- **Livello di prestazione:** 2 (in accordo con norma CEI 79-2)
- **Dimensioni:** 178 x 90 x 40 mm (L x H x P)
- **Dimensioni confezione:** 190 x 95 x 50 mm (L x H x P)
- **Peso lordo:** 368 g
- **Peso netto:** 240 g
- **Alimentazione:** 12 Vcc (+/- 25%)
- **Assorbimento:** 110 mA (max)
- **Temperatura di esercizio:** -25 ÷ +80 °C
- **Umidità relativa:** <95% non condensante
- **Capacità di analisi:** 1 modulo-sensori SISMA CA o CA PF
- **Ingressi:** 2 digitali optoisolati programmabili da software
- **Uscite NC a relè (sicurezza positiva):**
 - 1 per allarme modulo-sensori
 - 1 per preallarme modulo-sensori
 - 1 per manomissione modulo-sensori
 - 1 per anomalie di alimentazione, attività di service in corso o anomalie di funzionamento della scheda
- **Porte di comunicazione:**
 - USB (PC link)
 - Ethernet
 - bus DEA NET
- **Taratura, impostazioni e gestione eventi via software**
- **CPU:** 32 bit, 16 MHz
- **Memoria digitale:** più di 20.000 eventi
- **Licenza software di service inclusa**

CODICE PRODOTTO

BR-SMCA-Z1

DESCRIZIONE

Scheda di elaborazione monozona

SCHEDA DI CONTROLLO PER BR-XS-SMCAPU

CODICE

BR-XS-CTRL32

NEW



Scheda elettronica di controllo che gestisce fino a 32 sensori/periferiche XENSITY, tra le quali un massimo di **24 schede BR-XS-SMCAPU**. Ha il compito di alimentare, verificare lo stato operativo e prelevare le segnalazioni di ogni singolo sensore/periferica, archiviando queste ultime in una memoria interna e rendendole disponibili tramite contatti a relè, rete proprietaria DEA NET o rete IP. Il software di service permette di configurare e monitorare, in locale o da remoto, tutti i rivelatori e le eventuali schede di espansione a relè collegati alla scheda di controllo.

CONFORMITÀ

IN ABBINAMENTO CON SENSORI/PERIFERICHE XENSITY:

- **Direttiva 2014/30/EU (EMC)**
 - EN 50130-4:2011+A1:2014
 - EN 61000-6-3:2007+A1:2011
- **Direttiva 2011/65/EU (RoHS)**
 - EN 50581:2012
- **Norma EN 50131-1:2006+A1:2009+A2:2017**
 - EN 50131-2-6:2008
 - EN 50131-2-8:2016



DATI TECNICI

- **Grado di sicurezza:** certificato Grado 3 (EN 50131-2-6:2008 in abbinamento con SN-XS-FDRM) (EN 50131-2-8:2016 in abbinamento con SN-XS-FWL)
- **Dimensioni:** 178 x 116 x 30 mm (L x H x P)
- **Dimensioni confezione:** 235 x 170 x 70 mm (L x H x P)
- **Peso lordo:** 604 g
- **Peso netto:** 302 g
- **Alimentazione:** 12 Vcc (+/-25%)
- **Assorbimento:** 0,5 A (max)
- **Temperatura di esercizio:**
 - -10 ÷ +40 °C
 - -25 °C ÷ +70 °C (non certificati)
- **Umidità relativa:** <95% non condensante
- **Capacità di analisi:** fino a 32 sensori/periferiche (max 24 BR-XS-SMCAPU)
- **Ingressi:** 4 digitali optoisolati
- **Uscite NC a relè (sicurezza positiva):**
 - allarme intrusione generale
 - manomissione generale
 - guasto alimentazione/attività di service/anomalia scheda
 - guasto sensori/autotest fallito
 - mancanza collegamento bus
 - 8 programmabili
- **Uscite C/NC a relè supplementari:** fino a 64 con 4 schede BR-XS-RE16L
- **Uscite OC:** 2 programmabili
- **Porte di comunicazione:**
 - Ethernet (RJ45)
 - USB (PC link)
 - bus DEA NET
 - connettore per cavo flat (BR-XS-RE16L)
- **Tarature e configurazioni tramite software di service**
- **CPU:** 32 bit
- **Memoria digitale:** più di 20.000 eventi
- **Licenza del software di service inclusa**



BR-XS-CTRL32 va collocata in un contenitore protetto contro l'apertura.



Le schede BR-XS-PU e BR-XS-GR collegate a BR-XS-CTRL32 sono assimilabili a un sensore e conteggiate come tali.



BR-XS-CTRL32 può gestire un massimo di 4 schede di espansione BR-XS-RE16L tramite interfaccia di comunicazione dedicata.

CODICE PRODOTTO

BR-XS-CTRL32

DESCRIZIONE

Scheda elettronica di controllo per la gestione di 24 BR-XS-SMCAPU

SCHEDA DI CONTROLLO PER BR-XS-SMCAPU

CODICE

BR-XS-CTRL64

NEW



Scheda elettronica di controllo che gestisce fino a 64 sensori/periferiche XENSITY, tra le quali un massimo di **24 schede BR-XS-SMCAPU**. Ha il compito di alimentare, verificare lo stato operativo e prelevare le segnalazioni di ogni singolo sensore/periferica, archiviando queste ultime in una memoria interna e rendendole disponibili tramite contatti a relè, rete proprietaria DEA NET o rete IP. Il software di service permette di configurare e monitorare, in locale o da remoto, tutti i rivelatori e le eventuali schede di espansione a relè collegati alla scheda di controllo.

CONFORMITÀ

IN ABBINAMENTO CON SENSORI/PERIFERICHE XENSITY:

- **Direttiva 2014/30/EU (EMC)**
 - EN 50130-4:2011+A1:2014
 - EN 61000-6-3:2007+A1:2011
- **Direttiva 2011/65/EU (RoHS)**
 - EN 50581:2012
- **Norma EN 50131-1:2006+A1:2009**
 - EN 50131-2-6:2008
 - EN 50131-2-8:2016



DATI TECNICI

- **Grado di sicurezza:** certificato Grado 3 (EN 50131-2-6:2008 in abbinamento con SN-XS-FDRM) (EN 50131-2-8:2016 in abbinamento con SN-XS-FWL)
- **Dimensioni:** 178 x 116 x 30 mm (L x H x P)
- **Dimensioni confezione:** 235 x 170 x 70 mm (L x H x P)
- **Peso lordo:** 604 g
- **Peso netto:** 302 g
- **Alimentazione:** 12 Vcc (+/-25%)
- **Assorbimento:** 0,5 A (max)
- **Temperatura di esercizio:**
 - -10 ÷ +40 °C
 - -25 °C ÷ +70 °C (non certificati)
- **Umidità relativa:** <95% non condensante
- **Capacità di analisi:** fino a 64 sensori/periferiche (max 24 BR-XS-SMCAPU)
- **Ingressi:** 4 digitali optoisolati
- **Uscite NC a relè (sicurezza positiva):**
 - allarme intrusione generale
 - manomissione generale
 - guasto alimentazione/attività di service/anomalia scheda
 - guasto sensori/autotest fallito
 - mancanza collegamento bus
 - 8 programmabili
- **Uscite C/NC a relè supplementari:** fino a 96 con 6 schede BR-XS-RE16L
- **Uscite OC:** 2 programmabili
- **Porte di comunicazione:**
 - Ethernet (RJ45)
 - USB (PC link)
 - bus DEA NET
 - connettore per cavo flat (BR-XS-RE16L)
- **Tarature e configurazioni tramite software di service**
- **CPU:** 64 bit
- **Memoria digitale:** più di 20.000 eventi
- **Licenza del software di service inclusa**



BR-XS-CTRL64 va collocata in un contenitore protetto contro l'apertura.



Le schede BR-XS-PU e BR-XS-GR collegate a BR-XS-CTRL64 sono assimilabili a un sensore e conteggiate come tali.



BR-XS-CTRL64 può gestire un massimo di 6 schede di espansione BR-XS-RE16L tramite interfaccia di comunicazione dedicata.

CODICE PRODOTTO

BR-XS-CTRL64

DESCRIZIONE

Scheda elettronica di controllo per la gestione di 24 BR-XS-SMCAPU

SCHEDA PERIFERICA DI INTERFACCIA PER SISMA CA/CA PF

CODICE

BR-XS-SMCAPU



NEW



Scheda di interfaccia per un modulo-sensori SISMA CA/CA PF che amplifica i segnali provenienti dal modulo-sensori e li trasmette alla scheda BR-XS-CTRL32/64 tramite il bus XENSITY.

CONFORMITÀ

IN ABBINAMENTO CON BR-XS-CTRL32 o BR-XS-CTRL64:

- **Direttiva 2014/30/EU (EMC)**
 - EN 50130-4:2011+A1:2014
 - EN 61000-6-3:2021
- **Direttiva 2011/65/EU (RoHS)**
 - EN 50581:2012
- **CEI 79-2 (2ª edizione)**



DATI TECNICI

- **Livello di prestazione:** 2 (in accordo con norma CEI 79-2)
- **Dimensioni:** 83 x 80 x 40 mm (L x H x P)
- **Dimensioni confezione:** 85 x 110 x 60 mm (L x H x P)
- **Peso lordo:** 115 g
- **Peso netto:** 60 g
- **Alimentazione:** tramite bus XENSITY (12 Vcc)
- **Assorbimento:** 5 mA (max)
- **Temperatura di esercizio:** -25 °C ÷ +80 °C
- **Umidità relativa:** <95% non condensante
- **Capacità di analisi:**
 - 1 modulo-sensori SISMA CA/CA PF
- **Ingressi:**
 - 1 modulo-sensori SISMA CA/CA PF
 - bus XENSITY
- **Configurazione e programmazione tramite scheda di controllo**



Ogni periferica gestisce un modulo-sensori SISMA CA/CA PF.

CODICE PRODOTTO

BR-XS-SMCAPU

DESCRIZIONE

Scheda periferica di interfaccia per moduli-sensori SISMA CA/CA PF

NEW

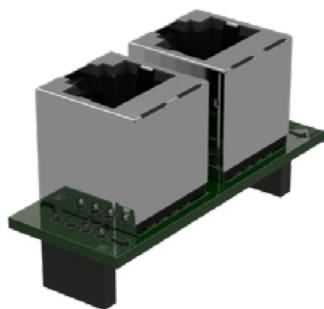

Scheda adattatore che permette il collegamento della scheda di interfaccia BR-XS-SMCAPU al controller SC-SMCA-CTRL su bus SMCA NET.

CONFORMITÀ

IN ABBINAMENTO CON BR-XS-SMCAPU:

- **Direttiva 2014/30/EU (EMC)**
 - EN 50130-4:2011
 - EN 61000-6-3:2007+A1:2011
- **Direttiva 2011/65/EU (RoHS)**
 - EN 50581:2012

DATI TECNICI

- **Dimensioni:** 48 x 19 x 27 mm (L x H x P)
- **Peso lordo:** 17 g
- **Peso netto:** 10 g
- **Alimentazione:** tramite scheda BR-XS-SMCAPU
- **Temperatura di esercizio:** -25 °C ÷ +70 °C
- **Umidità relativa:** <95% non condensante

CODICE PRODOTTO

BR-XS-SMCAPU-ADP

DESCRIZIONE

Scheda adattatore SMCA NET

NEW

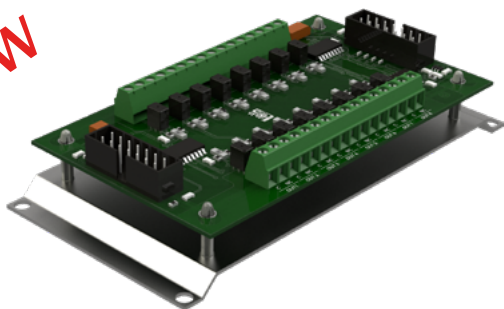

Scheda di espansione a 16 relè per il trasferimento delle segnalazioni di allarme su contatti di scambio C/NC. Tutte le uscite a relè sono programmabili via software da BR-XS-CTRL32 o BR-XS-CTRL64.

CONFORMITÀ

IN ABBINAMENTO CON BR-XS-CTRL32 o BR-XS-CTRL64:

- **Direttiva 2014/30/EU (EMC)**
 - EN 50130-4:2011+A1:2014
 - EN 61000-6-3:2007+A1:2011
- **Direttiva 2011/65/EU (RoHS)**
 - EN 50581:2012

DATI TECNICI

- **Dimensioni:** 130 x 64 x 29 mm (L x H x P)
- **Dimensioni confezione:** 145 x 70 x 67 mm (L x H x P)
- **Peso lordo:** 150 g
- **Peso netto:** 70 g
- **Alimentazione:** fornita da scheda di controllo
- **Assorbimento:** 30 mA (max)
- **Temperatura di esercizio:** -25 ÷ +80 °C
- **Umidità relativa:** <95% non condensante
- **Uscite a relè C/NC:** 16 configurabili tramite software di service
- **Collegamenti:** connettore a 14 vie per cavo flat



BR-XS-RE16L funziona esclusivamente con le schede di controllo BR-XS-CTRL32 e BR-XS-CTRL64.



La scheda va collocata in un contenitore protetto contro l'apertura.

CODICE PRODOTTO

BR-XS-RE16L

DESCRIZIONE

Scheda di espansione a 16 relè per BR-XS-CTRL32 e BR-XS-CTRL64

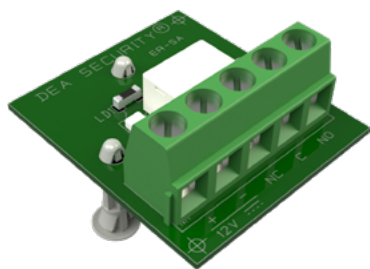

Scheda di espansione a 1 relè per conversione uscita OC in contatto di scambio C/NC/NO.

CONFORMITÀ

IN ABBINAMENTO ALLE SCHEDE DI ELABORAZIONE CHE NE PREVEDONO L'IMPIEGO:

- Direttiva 2014/30/EU (EMC)

DATI TECNICI

- **Dimensioni:** 36 x 32 x 31 mm (L x H x P)
- **Peso lordo:** 13 g
- **Alimentazione:** 12 Vcc (+/- 25%)
- **Assorbimento:** 12 mA
- **Temperatura di esercizio:** -25 ÷ +80 °C
- **Umidità relativa:** <95% non condensante
- **Ingresso:** 1 per segnale OC
- **Uscite NC a relè (1 A):** contatto isolato di scambio C/NC/NO

CODICE PRODOTTO

SC-ER1

DESCRIZIONE

Scheda di espansione a 1 relè da OC a C/NC/NO

ESEMPI APPLICATIVI

MODULO-SENSORI MD4-SMCA

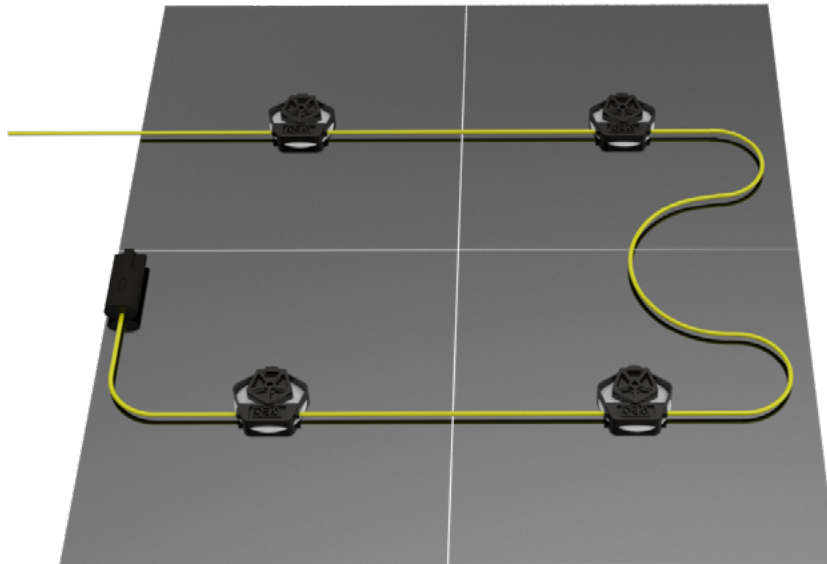

QUOTE DI POSA

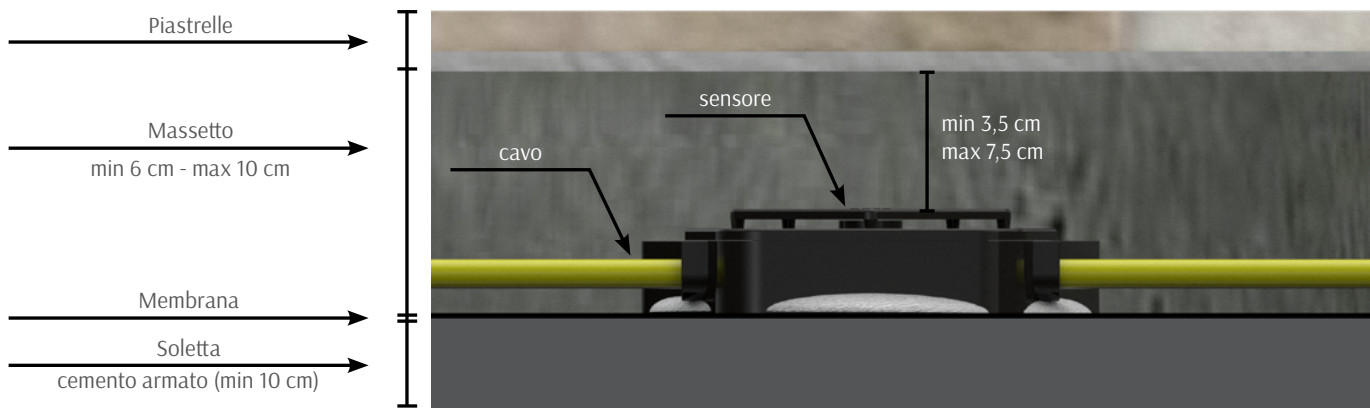

SISMA CA è utilizzato per due tipi di rivelazione:

- segnalazione della permanenza di una persona sull'area sensorizzata (Caso A);
- segnalazione dell'attraversamento dell'area sensorizzata (Caso B).

PERMANENZA (Caso A):

L'INTRUSO PERMANE SULL'AREA DURANTE IL TENTATIVO DI SCASSO O SFONDAMENTO DELL'INFISSO.

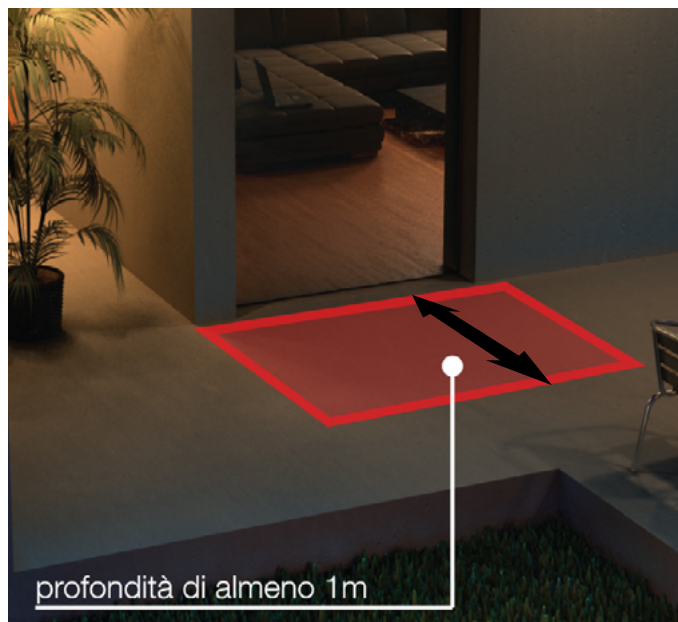

L'area sensorizzata deve avere una profondità di 1 metro per tutta la larghezza dell'infisso

ATTRAVERSAMENTO (Caso B):

L'INTRUSO ATTRAVERSA LA ZONA PROTETTA.

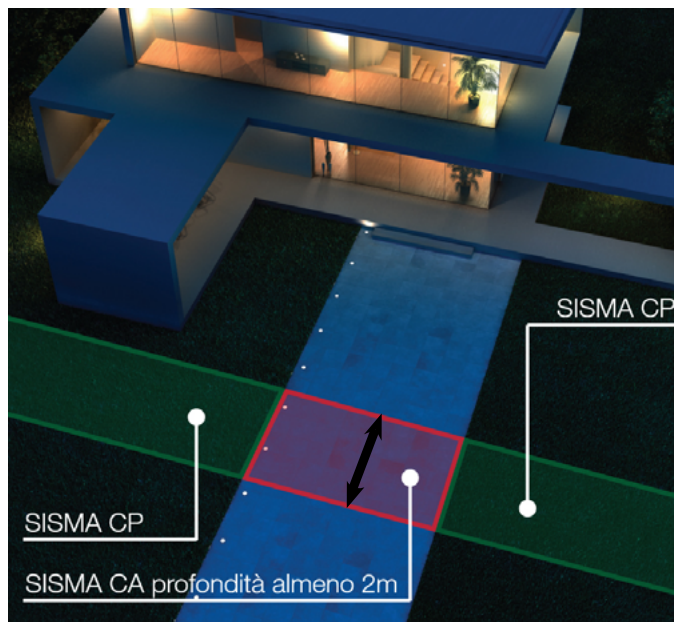

L'area sensorizzata deve avere un'estensione pari alla larghezza del passo con una lunghezza minima di 2 metri

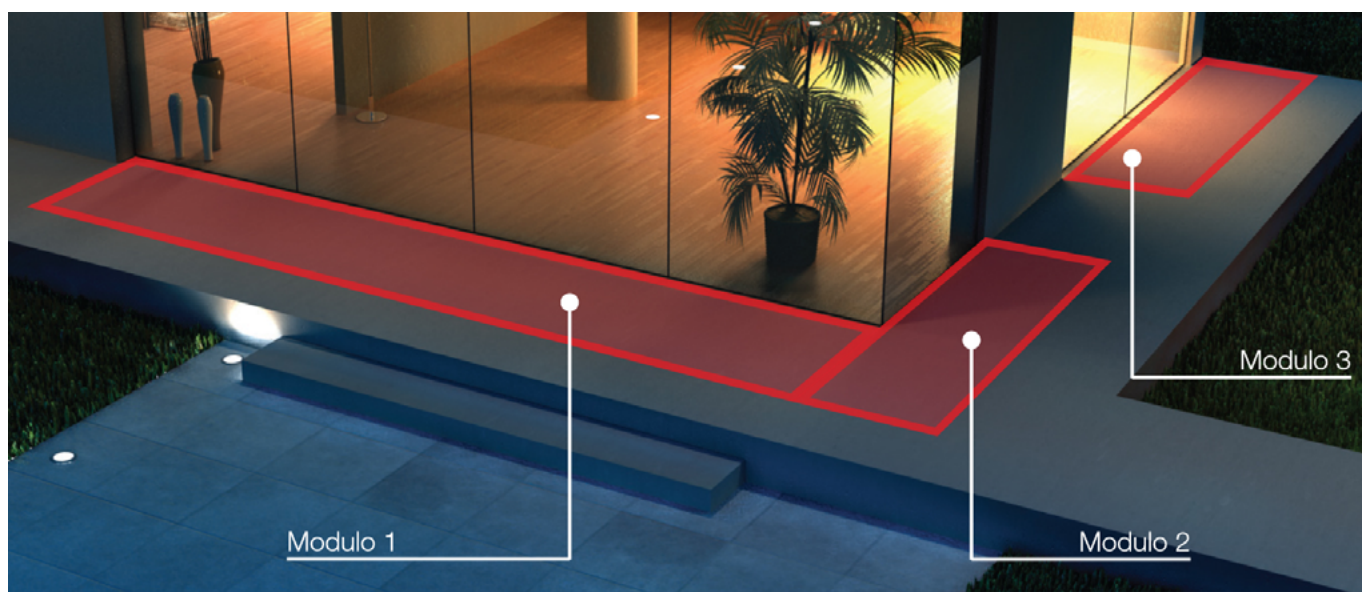

Se l'area da proteggere supera la capacità di un singolo modulo-sensori è sufficiente affiancare più moduli-sensori, ciascuno facente capo alla propria scheda di elaborazione BR-SMCA-Z1 o BR-XS-SMCAPU.

Per gestire ed elaborare i segnali provenienti dai moduli-sensori esistono due soluzioni:

1. la scheda di elaborazione monozona BR-SMCA-Z1, indicata per gli impianti meno complessi con configurazione stand-alone;
2. il sistema modulare BR-XS-CTRL32/64 + BR-XS-SMCAPIU + BR-XS-RE16L, che gestisce fino a 24 zone. In tale sistema ciascun modulo-sensori viene collegato a una periferica di interfaccia, la BR-XS-SMCAPIU, a sua volta connessa alla scheda BR-XS-CTRL32 o BR-XS-CTRL64 per mezzo del bus di comunicazione SMCA NET. Al controllore possono essere collegate fino a 4 o fino a 6 schede di espansione BR-XS-RE16L (a seconda del modello di controller), ciascuna delle quali fornisce 16 relè configurabili.

SOLUZIONE 1: OGNI SCHEDA BR-SMCA-Z1 GESTISCE UN MODULO-SENSORI

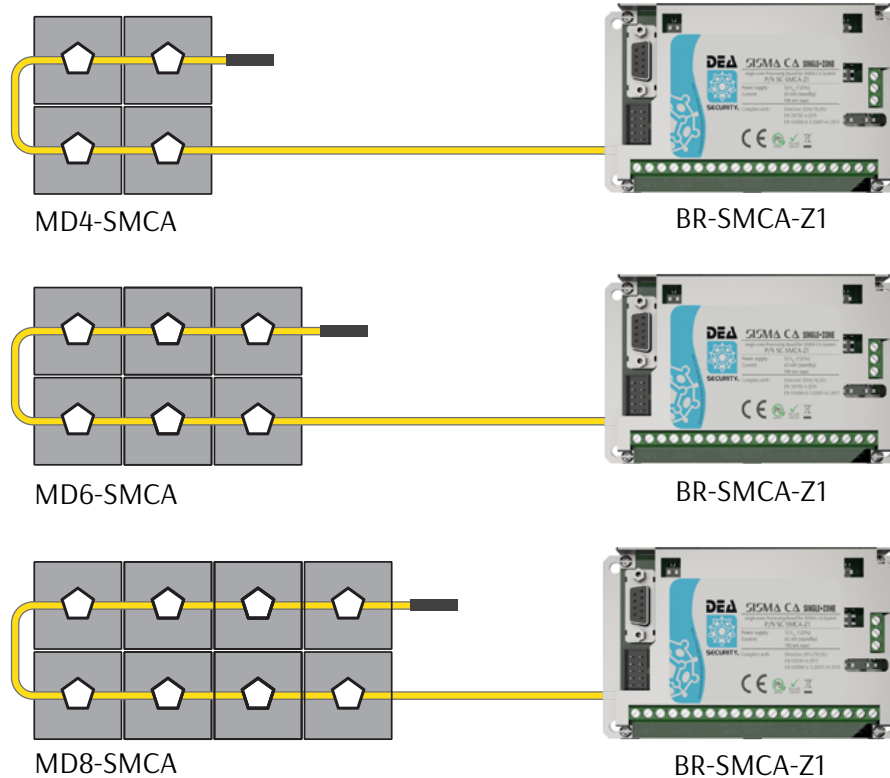

SOLUZIONE 2: LE SCHEDE BR-XS-SMCAPIU (FINO A 24) COMUNICANO CON LE SCHEDE BR-XS-CTRL32/64 ATTRAVERSO LA RETE SMCA NET

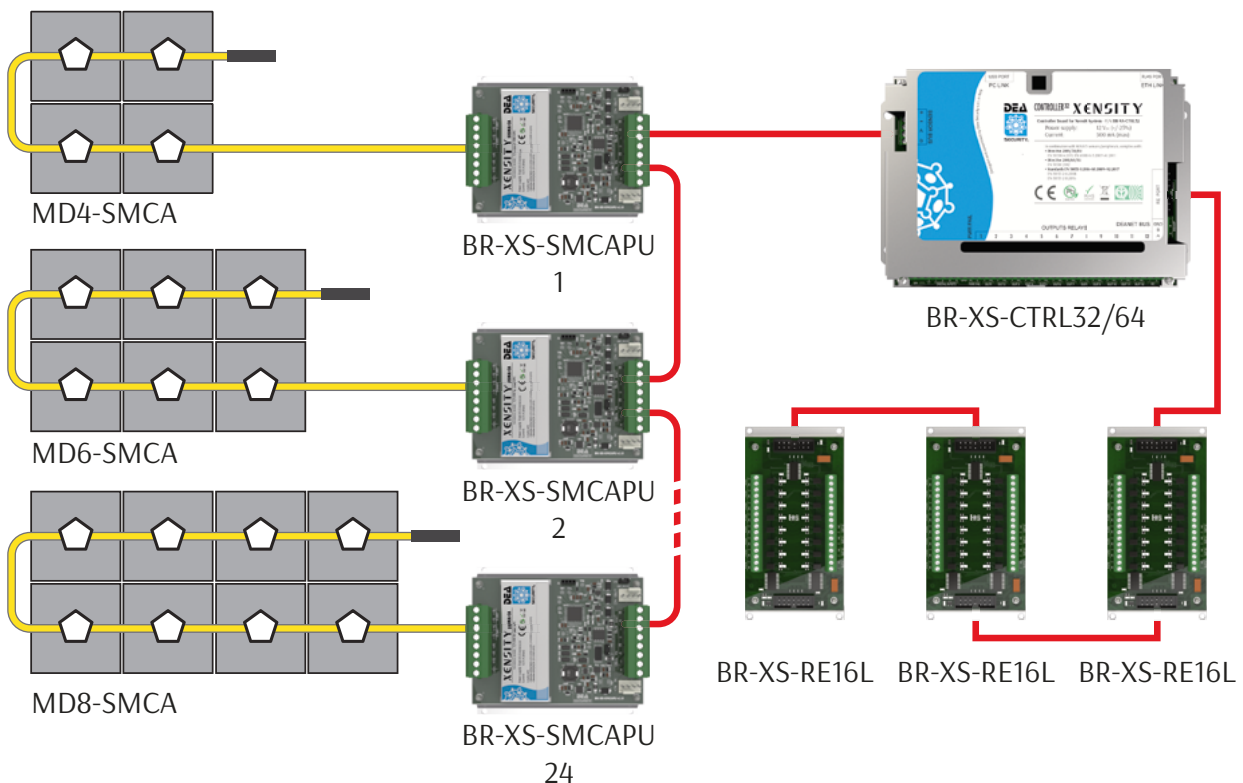

- **PROTEZIONE PAVIMENTAZIONE:**
 - n. 6 moduli-sensori modello MD4-SMCA (1 m²);
 - n. 4 moduli-sensori modello MD8-SMCA (2 m²);
- **SISTEMA DI CENTRALIZZAZIONE:**
 - n. 1 unità di centralizzazione (Box0) contenente la scheda di centralizzazione e le schede di interfaccia.

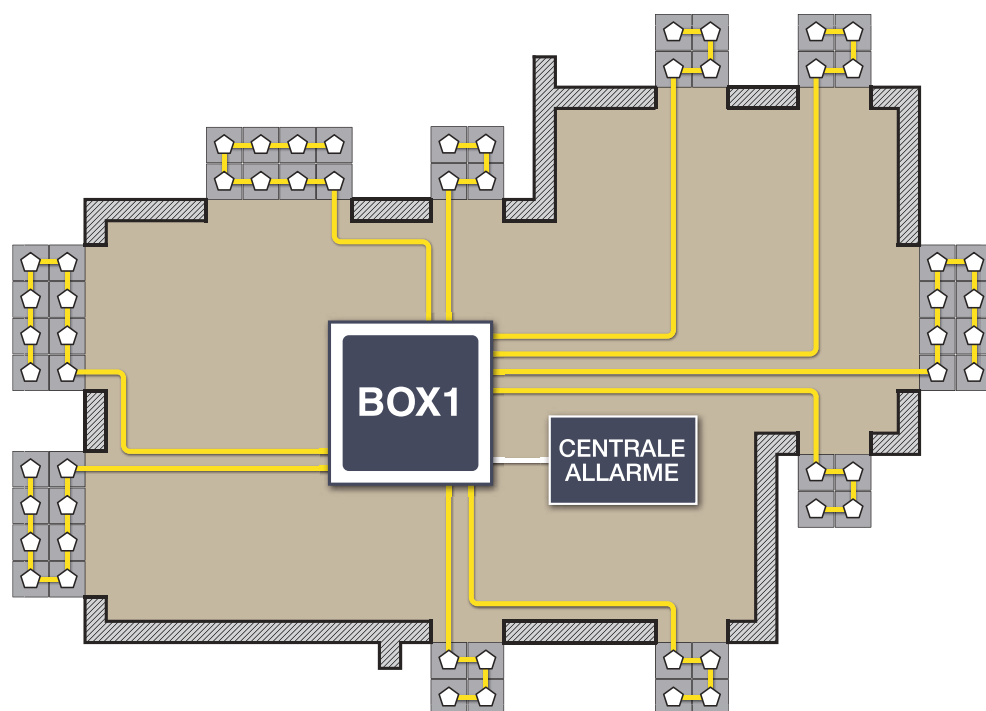

ELENCO DEI MATERIALI NECESSARI PER LA REALIZZAZIONE DELL'IMPIANTO DI CUI ALL'ESEMPIO SOPRA:

Moduli-sensori, cavo e accessori di cablaggio

Q.TÀ	CODICE	DESCRIZIONE
6	MD4-SMCA	Modulo-sensori per la protezione di 1 m ²
4	MD8-SMCA	Modulo-sensori per la protezione di 2 m ²
1	CV-SMCA-100	Cavo di collegamento fra modulo-sensori e schede BR-XS-SMCAPU
10	JBX-SMCA	Contenitore per giunzione moduli-sensori
10	RP-100	Resina poliuretana bicomponente per isolamento giunzioni e terminazioni

Armadio Box0 e relative schede elettroniche

Q.TÀ	CODICE	DESCRIZIONE
1	AP-3C	Armadio in poliestere preassemblato
1	AL-20	Alimentatore lineare stabilizzato a microprocessore 2,5A - 13,8Vcc
1	BR-XS-CTRL32	Scheda di centralizzazione per schede BR-XS-SMCAPU (fino a 24)
10	BR-XS-SMCAPU	Scheda di interfaccia per un modulo-sensori
1	BR-XS-RE16L	Scheda di espansione a 16 relè

SISTEMI ESTERNI

SISMA CA PF

SISTEMA PIEZOCERAMICO PER PAVIMENTI FLOTTANTI

SISMA CA PF è un sistema di rivelazione antintrusione per la protezione di pavimenti flottanti (sopraelevati). I suoi sensori vengono inglobati nella struttura di sostegno del pavimento, creando un'area di rivelazione completamente invisibile. Impiega sensori di pressione non alimentati forniti in moduli-sensori con area di copertura compresa fra 6 e 24 metri quadrati.

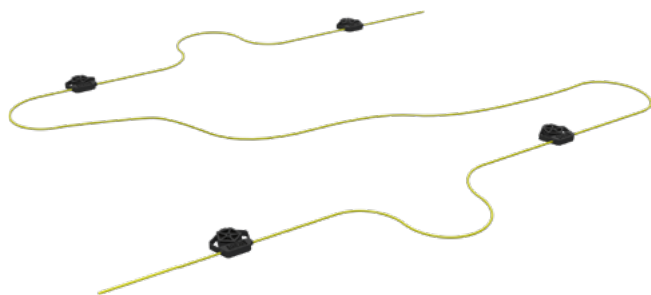

Modulo di rivelazione precablato per la protezione di aree pavimentate flottanti con superficie compresa fra 6 e 24 metri quadrati. Il modulo-sensori si compone di 4, 6, 8, 12 o 16 sensori di pressione, di terminazione integrata e di 5 metri di cavo iniziale.

CONFORMITÀ

SENSORE (in abbinamento a BR-SMCA-Z1 o BR-XS-SMCAPU collegata a BR-XS-CTRL32/64):

- **Direttiva 2014/30/EU (EMC)**
 - EN 50130-4:2011+A1:2014
 - EN 61000-6-3:2007+A1:2011
- **Direttiva 2011/65/EU (RoHS)**
 - EN 50581:2012
- **CEI 79-2 (2ª edizione)**

CAVO DI COLLEGAMENTO: si veda CV-SMCA a pag. 175.

DATI TECNICI

SENSORE:

- **Livello di prestazione:** 2 (in accordo con norma CEI 79-2)
- **Classe ambientale:** IV (in accordo con norma EN 50130-5)
- **Dimensioni:** 106 x 25 mm (Ø x H)
- **Materiale:** corpo in ABS, sigillato con resina epossidica
- **Temperatura di esercizio:** -40 ÷ +80 °C
- **Umidità relativa:** 0 – 100%

CAVO DI COLLEGAMENTO: si veda CV-SMCA a pag. 175.

TERMINAZIONE: si veda TBX-SMCAPF a pag. 177.



Il modulo-sensori MD-SMCAPF dev'essere collegato alla scheda di elaborazione BR-SMCA-Z1 o alle schede di interfaccia BR-XS-SMCAPU tramite uno spezzone di cavo CV-SMCA della lunghezza massima di 150 metri.



I sensori SISMA CA PF vanno posizionati al di sotto dei piedini di sostegno del pavimento, regolando opportunamente l'altezza di questi ultimi.



È possibile coprire superfici maggiori di 24 m² affiancando più moduli-sensori tra loro.

Il modulo-sensori SISMA CA PF è disponibile nelle seguenti versioni:

CODICE PRODOTTO	DESCRIZIONE	N. SENSORI PER LINEA	AREA DI COPERTURA
MD4-SMCAPF	Modulo-sensori	4	6 m ²
MD6-SMCAPF	Modulo-sensori	6	9 m ²
MD8-SMCAPF	Modulo-sensori	8	12 m ²
MD12-SMCAPF	Modulo-sensori	12	18 m ²
MD16-SMCAPF	Modulo-sensori	16	24 m ²



Cavo schermato a sei conduttori in rame stagnato per il collegamento dei moduli-sensori MD-SMCA PF alla scheda di elaborazione BR-SMCA-Z1 o alla scheda di interfaccia BR-XS-SMCA PU.

CONFORMITÀ

- CEI 20-11, CEI 20-14 p.q.a., CEI 20-35/1-2
- EN 50363, EN 60332-1-2, EN 60332-3-25
- IEC 60332-1-2, IEC 60332-3-25
- Direttiva 2014/35/EU
- Direttiva 2011/65/EU (RoHS)

DATI TECNICI

- **Diametro esterno:** 7,5 mm (+/- 0,2)
- **Conduttori:** trefolo in rame stagnato
- **Sezione dei conduttori:** 0,25 mm² (24AWG)
- **Temperatura di esercizio:**
 - -40 ÷ +80 °C (posa fissa)
 - -15 ÷ +80 °C (posa mobile)
- **Tensione di isolamento:** 0,6/1 kV
- **Isolamento:** poliolefina (UL 1581)
- **Riunitura:** binatura delle singole coppie
- **Riunitura totale:** in formazione rotonda con riempitivi
- **Schermo:** nastro di Al/Poliestere (copertura >100%) con un conduttore flessibile di continuità in rame stagnato e schermo a treccia in rame stagnato (copertura >70%)
- **Nastratura:** protezione in poliestere
- **Guaina:** PVC qualità TM2 – RZ (CEI 20-11, EN 50363), resistente agli oli con proprietà non propaganti l'incendio
- **Raggio di curvatura:** 15 volte il diametro esterno
- **Impiego:** il cavo è idoneo ad essere installato in un raggruppamento di cavi con tensione di esercizio U₀/U 0,6/1 kV max
- **Colore:** giallo

Il cavo SISMA CA/SISMA CA PF è disponibile in matasse da 50, 100, 200 metri e bobine da 500 metri.

CODICE PRODOTTO	DESCRIZIONE	LUNGHEZZA	COLORE
CV-SMCA-50	Cavo di collegamento	50 m	GIALLO
CV-SMCA-100	Cavo di collegamento	100 m	GIALLO
CV-SMCA-200	Cavo di collegamento	200 m	GIALLO
CV-SMCA-500	Cavo di collegamento	500 m	GIALLO



Contenitore per la giunzione dei moduli-sensori SISMA CA PF. Comprende un circuito stampato che ne semplifica il cablaggio.

CONFORMITÀ

IN ABBINAMENTO A MD-SMCA PF:

- **Direttiva 2014/30/EU (EMC)**
 - EN 50130-4:2011+A1:2014
 - EN 61000-6-3:2007+A1:2011
- **Direttiva 2011/65/EU (RoHS)**
 - EN 50581:2012

DATI TECNICI

- **Classe ambientale:** IV (in accordo con norma EN 50130-5)
- **Dimensioni:** 52 x 37 x 133 mm (asse magg. x asse min. x H)
- **Peso lordo:** 93 g
- **Peso netto:** 60 g
- **Materiale:** poliammide con aggiunta di fibra di vetro PA6-GF30
- **Colore:** nero
- **Temperatura di esercizio:** -40 ÷ +80 °C
- **Umidità relativa:** 0 – 100% (dopo sigillatura con resina RP-100)



Da utilizzare con cavo di collegamento CV-SMCA e da sigillare con resina poliuretanica bicomponente RP-100.

CODICE PRODOTTO	DESCRIZIONE	COLORE
JBX-SMCA	Contenitore per giunzioni	NERO



Contenitore per la terminazione dei moduli-sensori SISMA CA PF. Comprende un circuito stampato che ne semplifica il cablaggio.

CONFORMITÀ

IN ABBINAMENTO A MD-SMCAPF:

- **Direttiva 2014/30/EU (EMC)**
 - EN 50130-4:2011+A1:2014
 - EN 61000-6-3:2007+A1:2011
- **Direttiva 2011/65/EU (RoHS)**
 - EN 50581:2012

DATI TECNICI

- **Classe ambientale:** IV (in accordo con norma EN 50130-5)
- **Dimensioni:** 52 x 37 x 133 mm (asse magg. x asse min. x H)
- **Peso lordo:** 93 g
- **Peso netto:** 60 g
- **Materiale:** poliammide con aggiunta di fibra di vetro PA6-GF30
- **Colore:** nero
- **Temperatura di esercizio:** -40 ÷ +80 °C
- **Umidità relativa:** 0 - 100% (dopo sigillatura con resina RP-100)



Da utilizzare con cavo di collegamento CV-SMCA e da sigillare con resina poliuretanica bicomponente RP-100.

CODICE PRODOTTO	DESCRIZIONE	COLORE
TBX-SMCAPF	Contenitore per terminazioni	NERO



Scheda elettronica di elaborazione che gestisce un modulo-sensori SISMA CA o SISMA CA PF. Questa scheda amplifica, digitalizza e analizza i segnali provenienti dal modulo-sensori, discriminando i segnali tipici di un'intrusione da quelli generati dai disturbi ambientali. La scheda è dotata di un'interfaccia Ethernet e del supporto nativo alle reti IP.

CONFORMITÀ

IN ABBINAMENTO A MD-SMCA PF:

- **Direttiva 2014/30/EU (EMC)**
 - EN 50130-4:2011
 - EN 61000-6-3:2007+A1:2011
- **Direttiva 2011/65/EU (RoHS)**
 - EN 50581:2012
- **CEI 79-2 (2ª edizione)**

DATI TECNICI

- **Livello di prestazione:** 2 (in accordo con norma CEI 79-2)
- **Dimensioni:** 178 x 90 x 40 mm (L x H x P)
- **Dimensioni confezione:** 190 x 95 x 50 mm (L x H x P)
- **Peso lordo:** 368 g
- **Peso netto:** 240 g
- **Alimentazione:** 12 Vcc (+/- 25%)
- **Assorbimento:** 110 mA (max)
- **Temperatura di esercizio:** -25 ÷ +80 °C
- **Umidità relativa:** <95% non condensante
- **Capacità di analisi:** 1 modulo-sensori SISMA CA o CA PF
- **Ingressi:** 2 digitali optoisolati programmabili da software
- **Uscite NC a relè (sicurezza positiva):**
 - 1 per allarme modulo-sensori
 - 1 per preallarme modulo-sensori
 - 1 per manomissione modulo-sensori
 - 1 per alimentazione insufficiente, attività di service in corso o anomalie di funzionamento della scheda
- **Porte di comunicazione:**
 - USB (PC link)
 - Ethernet
 - bus DEA NET
- **Taratura, impostazioni e gestione eventi via software**
- **CPU:** 32 bit, 16 MHz
- **Memoria digitale:** più di 20.000 eventi
- **Licenza software di service inclusa**

CODICE PRODOTTO

BR-SMCA-Z1

DESCRIZIONE

Scheda di elaborazione monozona

SCHEDA DI CONTROLLO PER BR-XS-SMCAPU

CODICE

BR-XS-CTRL32

NEW



Scheda elettronica di controllo che gestisce fino a 32 sensori/periferiche XENSITY, tra le quali un massimo di **24 schede BR-XS-SMCAPU**. Ha il compito di alimentare, verificare lo stato operativo e prelevare le segnalazioni di ogni singolo sensore/periferica, archiviando queste ultime in una memoria interna e rendendole disponibili tramite contatti a relè, rete proprietaria DEA NET o rete IP. Il software di service permette di configurare e monitorare, in locale o da remoto, tutti i rivelatori e le eventuali schede di espansione a relè collegati alla scheda di controllo.

CONFORMITÀ

IN ABBINAMENTO CON SENSORI/PERIFERICHE XENSITY:

- **Direttiva 2014/30/EU (EMC)**
 - EN 50130-4:2011+A1:2014
 - EN 61000-6-3:2007+A1:2011
- **Direttiva 2011/65/EU (RoHS)**
 - EN 50581:2012
- **Norma EN 50131-1:2006+A1:2009+A2:2017**
 - EN 50131-2-6:2008
 - EN 50131-2-8:2016



DATI TECNICI

- **Grado di sicurezza:** certificato Grado 3 (EN 50131-2-6:2008 in abbinamento con SN-XS-FDRM) (EN 50131-2-8:2016 in abbinamento con SN-XS-FWL)
- **Dimensioni:** 178 x 116 x 30 mm (L x H x P)
- **Dimensioni confezione:** 235 x 170 x 70 mm (L x H x P)
- **Peso lordo:** 604 g
- **Peso netto:** 302 g
- **Alimentazione:** 12 Vcc (+/-25%)
- **Assorbimento:** 0,5 A (max)
- **Temperatura di esercizio:**
 - -10 ÷ +40 °C
 - -25 °C ÷ +70 °C (non certificati)
- **Umidità relativa:** <95% non condensante
- **Capacità di analisi:** fino a 32 sensori/periferiche
- **Ingressi:** 4 digitali optoisolati
- **Uscite NC a relè (sicurezza positiva):**
 - allarme intrusione generale
 - manomissione generale
- guasto alimentazione/attività di service/anomalia scheda
- guasto sensori/autotest fallito
- mancanza collegamento bus
- 8 programmabili
- **Uscite C/NC a relè supplementari:** fino a 64 con 4 schede BR-XS-RE16L
- **Uscite OC:** 2 programmabili
- **Porte di comunicazione:**
 - Ethernet (RJ45)
 - USB (PC link)
 - bus DEA NET
 - connettore per cavo flat (BR-XS-RE16L)
- **Tarature e configurazioni tramite software di service**
- **CPU:** 32 bit
- **Memoria digitale:** più di 20.000 eventi
- **Licenza del software di service inclusa**



BR-XS-CTRL32 va collocata in un contenitore protetto contro l'apertura.



Le schede BR-XS-PU e BR-XS-GR collegate a BR-XS-CTRL32 sono assimilabili a un sensore e conteggiate come tali.



BR-XS-CTRL32 può gestire un massimo di 4 schede di espansione BR-XS-RE16L tramite interfaccia di comunicazione dedicata.

CODICE PRODOTTO

BR-XS-CTRL32

DESCRIZIONE

Scheda elettronica di controllo per la gestione di 24 BR-XS-SMCAPU

SCHEDA DI CONTROLLO PER BR-XS-SMCAPU

CODICE

BR-XS-CTRL64

NEW



Scheda elettronica di controllo che gestisce fino a 64 sensori/periferiche XENSITY, tra le quali un massimo di **24 schede BR-XS-SMCAPU**. Ha il compito di alimentare, verificare lo stato operativo e prelevare le segnalazioni di ogni singolo sensore/periferica, archiviando queste ultime in una memoria interna e rendendole disponibili tramite contatti a relè, rete proprietaria DEA NET o rete IP. Il software di service permette di configurare e monitorare, in locale o da remoto, tutti i rivelatori e le eventuali schede di espansione a relè collegati alla scheda di controllo.

CONFORMITÀ

IN ABBINAMENTO CON SENSORI/PERIFERICHE XENSITY:

- **Direttiva 2014/30/EU (EMC)**
 - EN 50130-4:2011+A1:2014
 - EN 61000-6-3:2007+A1:2011
- **Direttiva 2011/65/EU (RoHS)**
 - EN 50581:2012
- **Norma EN 50131-1:2006+A1:2009**
 - EN 50131-2-6:2008
 - EN 50131-2-8:2016



DATI TECNICI

- **Grado di sicurezza:** certificato Grado 3 (EN 50131-2-6:2008 in abbinamento con SN-XS-FDRM) (EN 50131-2-8:2016 in abbinamento con SN-XS-FWL)
- **Dimensioni:** 178 x 116 x 30 mm (L x H x P)
- **Dimensioni confezione:** 235 x 170 x 70 mm (L x H x P)
- **Peso lordo:** 604 g
- **Peso netto:** 302 g
- **Alimentazione:** 12 Vcc (+/-25%)
- **Assorbimento:** 0,5 A (max)
- **Temperatura di esercizio:**
 - -10 ÷ +40 °C
 - -25 °C ÷ +70 °C (non certificati)
- **Umidità relativa:** <95% non condensante
- **Capacità di analisi:** fino a 64 sensori/periferiche
- **Ingressi:** 4 digitali optoisolati
- **Uscite NC a relè (sicurezza positiva):**
 - allarme intrusione generale
 - manomissione generale
- guasto alimentazione/attività di service/anomalia scheda
- guasto sensori/autotest fallito
- mancanza collegamento bus
- 8 programmabili
- **Uscite C/NC a relè supplementari:** fino a 96 con 6 schede BR-XS-RE16L
- **Uscite OC:** 2 programmabili
- **Porte di comunicazione:**
 - Ethernet (RJ45)
 - USB (PC link)
 - bus DEA NET
 - connettore per cavo flat (BR-XS-RE16L)
- **Tarature e configurazioni tramite software di service**
- **CPU:** 64 bit
- **Memoria digitale:** più di 20.000 eventi
- **Licenza del software di service inclusa**



BR-XS-CTRL64 va collocata in un contenitore protetto contro l'apertura.



Le schede BR-XS-PU e BR-XS-GR collegate a BR-XS-CTRL64 sono assimilabili a un sensore e conteggiate come tali.



BR-XS-CTRL64 può gestire un massimo di 6 schede di espansione BR-XS-RE16L tramite interfaccia di comunicazione dedicata.

CODICE PRODOTTO

BR-XS-CTRL64

DESCRIZIONE

Scheda elettronica di controllo per la gestione di 24 BR-XS-SMCAPU

SCHEDA PERIFERICA DI INTERFACCIA PER SISMA CA/CA PF

CODICE

BR-XS-SMCAPU



NEW



Scheda di interfaccia per un modulo-sensori SISMA CA/CA PF che amplifica i segnali provenienti dal modulo-sensori e li trasmette alla scheda BR-XS-CTRL32/64 tramite il bus XENSITY.

CONFORMITÀ

IN ABBINAMENTO CON BR-XS-CTRL32 o BR-XS-CTRL64:

- **Direttiva 2014/30/EU (EMC)**
 - EN 50130-4:2011+A1:2014
 - EN 61000-6-3:2021
- **Direttiva 2011/65/EU (RoHS)**
 - EN 50581:2012
- **CEI 79-2 (2ª edizione)**



DATI TECNICI

- **Livello di prestazione:** 2 (in accordo con norma CEI 79-2)
- **Dimensioni:** 83 x 80 x 40 mm (L x H x P)
- **Dimensioni confezione:** 85 x 110 x 60 mm (L x H x P)
- **Peso lordo:** 115 g
- **Peso netto:** 60 g
- **Alimentazione:** tramite bus XENSITY (12 Vcc)
- **Assorbimento:** 5 mA (max)
- **Temperatura di esercizio:** -25 °C ÷ +80 °C
- **Umidità relativa:** <95% non condensante
- **Capacità di analisi:**
 - 1 modulo-sensori SISMA CA/CA PF
- **Ingressi:**
 - 1 modulo-sensori SISMA CA/CA PF
 - bus XENSITY
- **Configurazione e programmazione tramite scheda di controllo**



Ogni periferica gestisce un modulo-sensori SISMA CA/CA PF.

CODICE PRODOTTO

BR-XS-SMCAPU

DESCRIZIONE

Scheda periferica di interfaccia per moduli-sensori SISMA CA/CA PF

NEW

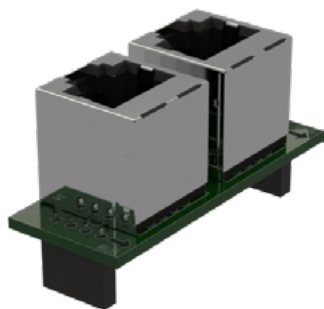

Scheda adattatore che permette il collegamento della scheda di interfaccia BR-XS-SMCAPU al controller SC-SMCA-CTRL su bus SMCA NET.

CONFORMITÀ

IN ABBINAMENTO CON BR-XS-SMCAPU:

- **Direttiva 2014/30/EU (EMC)**
 - EN 50130-4:2011
 - EN 61000-6-3:2007+A1:2011
- **Direttiva 2011/65/EU (RoHS)**
 - EN 50581:2012

DATI TECNICI

- **Dimensioni:** 48 x 19 x 27 mm (L x H x P)
- **Peso lordo:** 17 g
- **Peso netto:** 10 g
- **Alimentazione:** tramite scheda BR-XS-SMCAPU
- **Temperatura di esercizio:** -25 °C ÷ +70 °C
- **Umidità relativa:** <95% non condensante

CODICE PRODOTTO	DESCRIZIONE
BR-XS-SMCAPU-ADP	Scheda adattatore SMCA NET

NEW

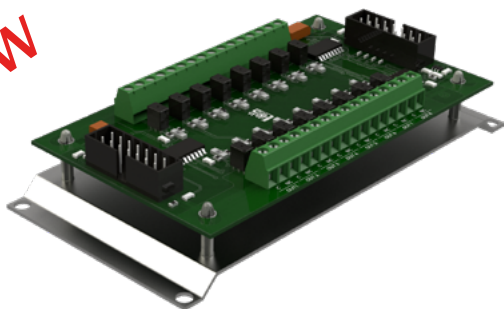

Scheda di espansione a 16 relè per il trasferimento delle segnalazioni di allarme su contatti di scambio C/NC. Tutte le uscite a relè sono programmabili via software da BR-XS-CTRL32 o BR-XS-CTRL64.

CONFORMITÀ

IN ABBINAMENTO CON BR-XS-CTRL32 o BR-XS-CTRL64:

- **Direttiva 2014/30/EU (EMC)**
 - EN 50130-4:2011+A1:2014
 - EN 61000-6-3:2007+A1:2011
- **Direttiva 2011/65/EU (RoHS)**
 - EN 50581:2012

DATI TECNICI

- **Dimensioni:** 130 x 64 x 29 mm (L x H x P)
- **Dimensioni confezione:** 145 x 70 x 67 mm (L x H x P)
- **Peso lordo:** 150 g
- **Peso netto:** 70 g
- **Alimentazione:** fornita da scheda di controllo
- **Assorbimento:** 30 mA (max)
- **Temperatura di esercizio:** -25 ÷ +80 °C
- **Umidità relativa:** <95% non condensante
- **Uscite a relè C/NC:** 16 configurabili tramite software di service
- **Collegamenti:** connettore a 14 vie per cavo flat



BR-XS-RE16L funziona esclusivamente con le schede di controllo BR-XS-CTRL32 e BR-XS-CTRL64.



La scheda va collocata in un contenitore protetto contro l'apertura.

CODICE PRODOTTO

BR-XS-RE16L

DESCRIZIONE

Scheda di espansione a 16 relè per BR-XS-CTRL32 e BR-XS-CTRL64

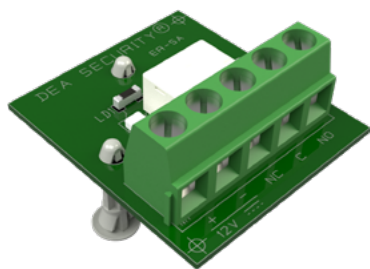

Scheda di espansione a 1 relè per conversione uscita OC in contatto di scambio C/NC/NO.

CONFORMITÀ

IN ABBINAMENTO ALLE SCHEDE DI ELABORAZIONE CHE NE PREVEDONO L'IMPIEGO:

- Direttiva 2014/30/EU (EMC)

DATI TECNICI

- **Dimensioni:** 36 x 32 x 31 mm (L x H x P)
- **Peso lordo:** 13 g
- **Alimentazione:** 12 Vcc (+/- 25%)
- **Assorbimento:** 12 mA
- **Temperatura di esercizio:** -25 ÷ +80 °C
- **Umidità relativa:** <95% non condensante
- **Ingresso:** 1 per segnale OC
- **Uscite NC a relè (1 A):** contatto isolato di scambio C/NC/NO

CODICE PRODOTTO

SC-ER1

DESCRIZIONE

Scheda di espansione a 1 relè da OC a C/NC/NO

ESEMPI APPLICATIVI

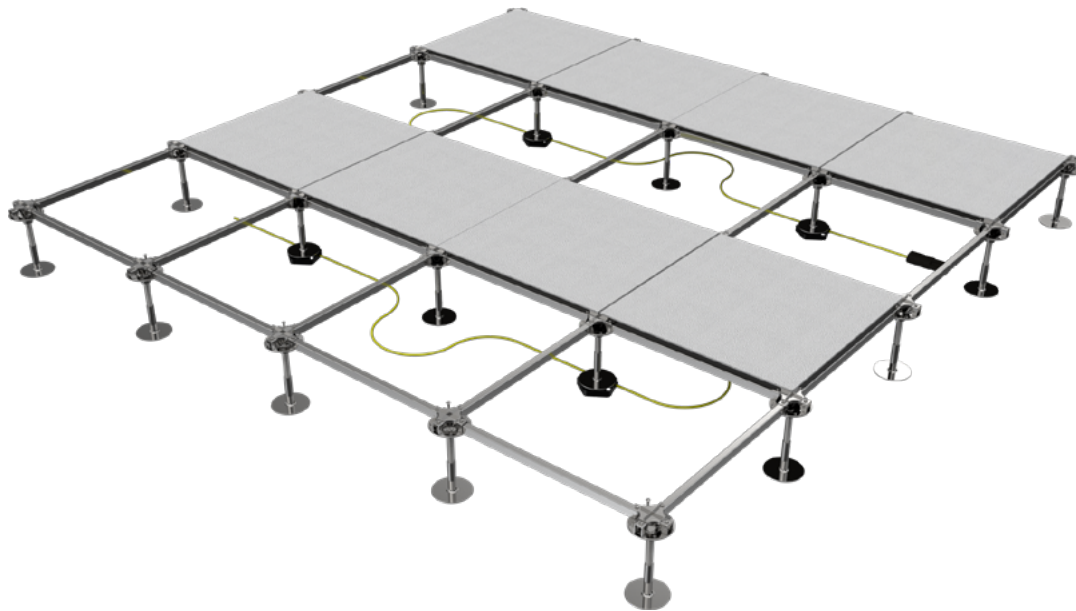
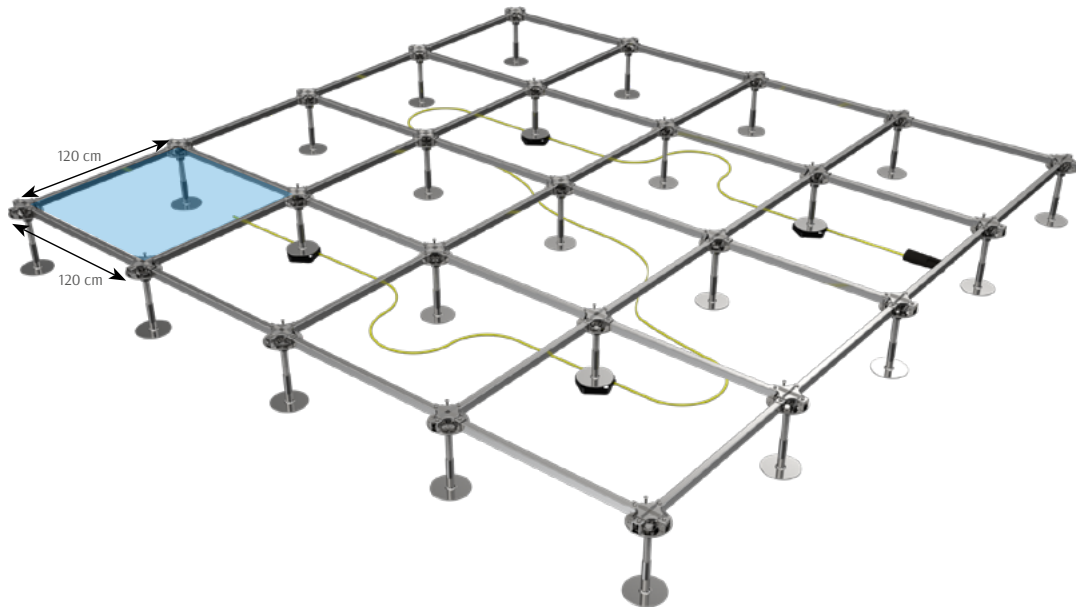

QUOTE DI POSA

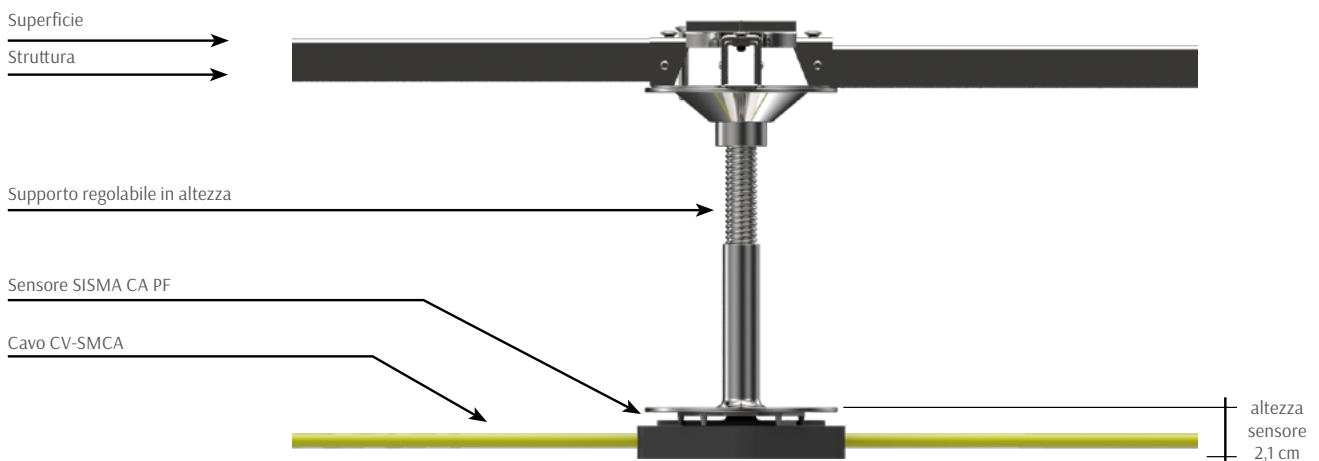

Per gestire ed elaborare i segnali provenienti dai moduli-sensori esistono due soluzioni:

1. la scheda di elaborazione monozona BR-SMCA-Z1, indicata per gli impianti meno complessi con configurazione stand-alone;
2. il sistema modulare BR-XS-CTRL32/64 + BR-XS-SMCAPU + BR-XS-RE16L, che gestisce fino a 24 zone. In tale sistema ciascun modulo-sensori viene collegato a una periferica di interfaccia, la BR-XS-SMCAPU, a sua volta connessa alla scheda BR-XS-CTRL32 o BR-XS-CTRL64 per mezzo del bus di comunicazione SMCA NET. Al controllore possono essere collegate fino a 4 o fino a 6 schede di espansione BR-XS-RE16L (a seconda del modello di controller), ciascuna delle quali fornisce 16 relè configurabili.

SOLUZIONE 1: OGNI SCHEDA BR-SMCA-Z1 GESTISCE UN MODULO-SENSORI

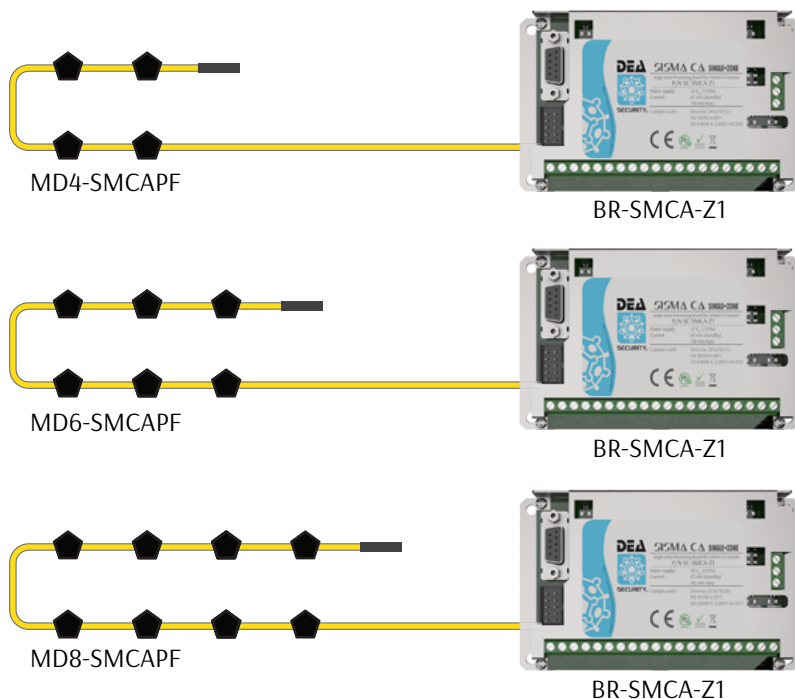

SOLUZIONE 2: LE SCHEDE BR-XS-SMCAPU (FINO A 24) COMUNICANO CON LE SCHEDE BR-XS-CTRL32/64 ATTRAVERSO LA RETE SMCA NET

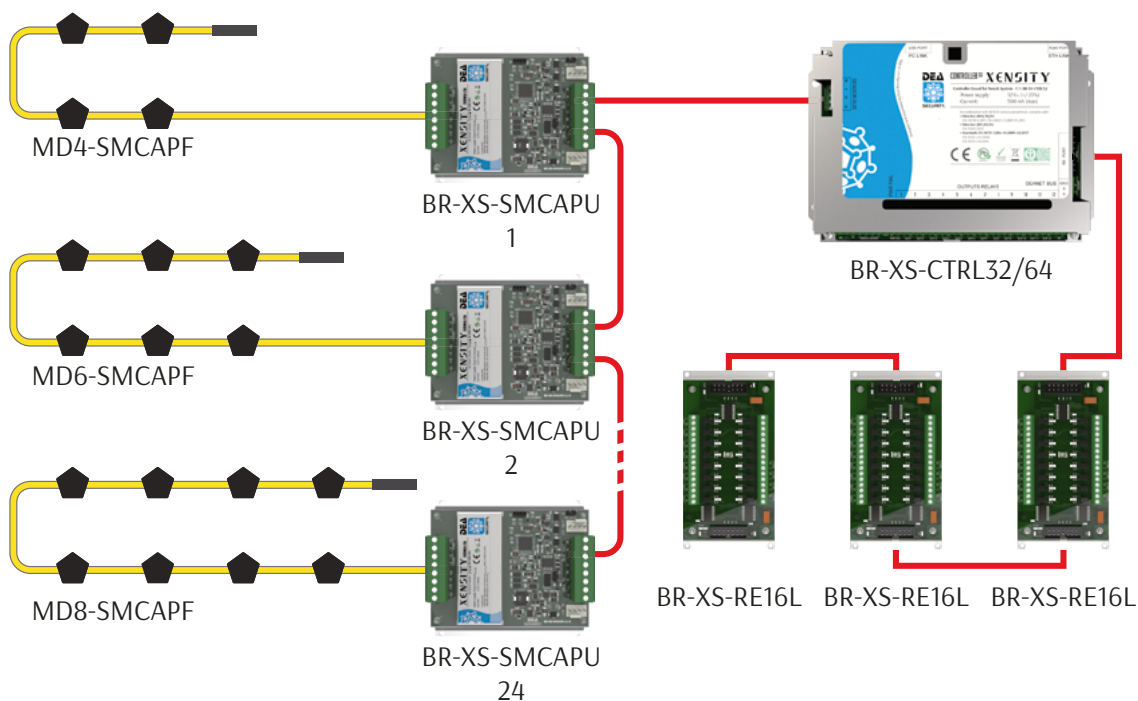

- **PROTEZIONE PAVIMENTO FLOTTANTE:**
 - n. 3 moduli-sensori modello MD4-SMCAPF (6 m²);
 - n. 1 moduli-sensori modello MD6-SMCAPF (9 m²);
- **SISTEMA DI CENTRALIZZAZIONE:**
 - n. 1 unità di centralizzazione (Box1) contenente la scheda di elaborazione.

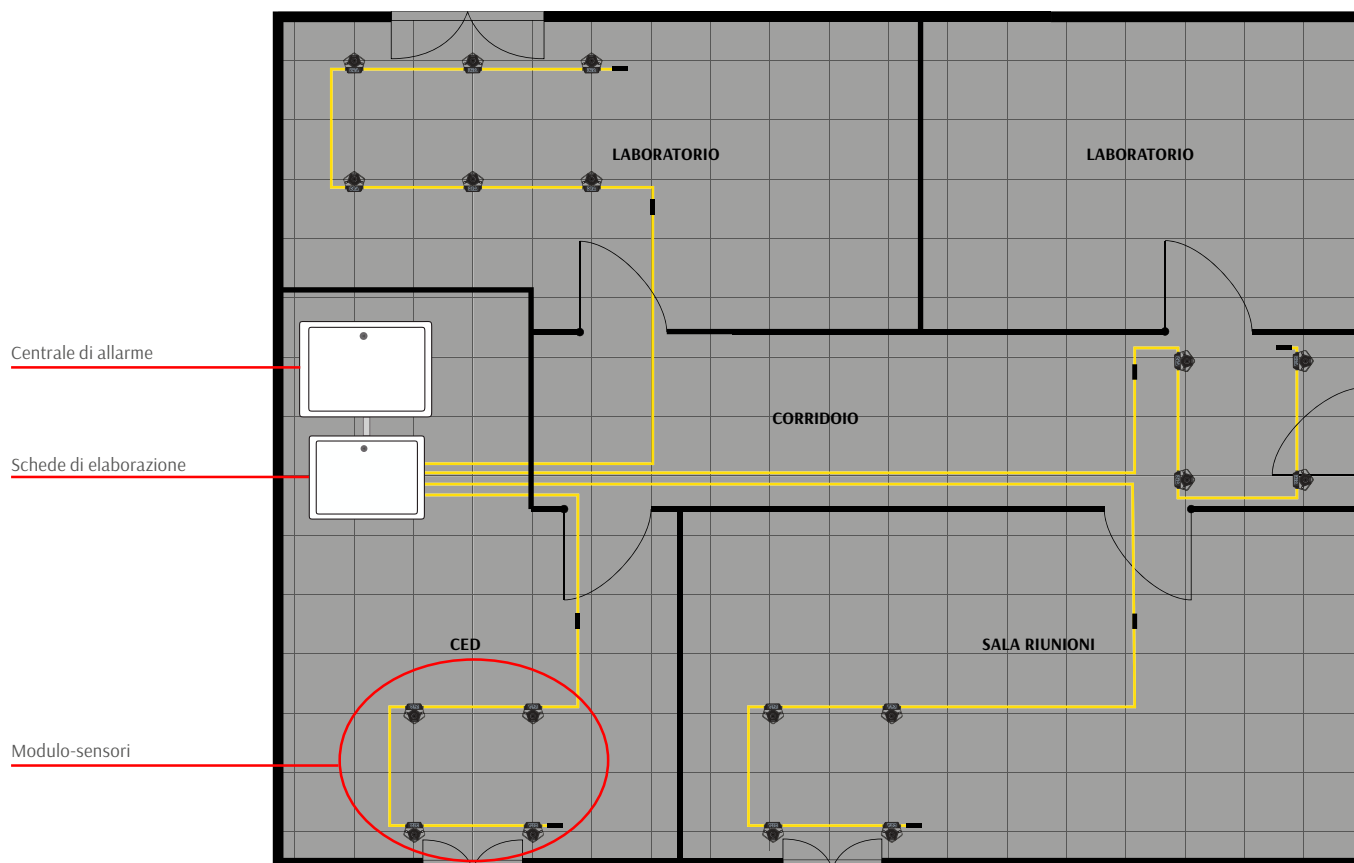

ELENCO DEI MATERIALI NECESSARI PER LA REALIZZAZIONE DELL'IMPIANTO DI CUI ALL'ESEMPIO SOPRA:

Moduli-sensori, cavo e accessori di cablaggio

Q.TÀ	CODICE	DESCRIZIONE
3	MD4-SMCAPF	Modulo-sensori per la protezione di 6 m ²
1	MD6-SMCAPF	Modulo-sensori per la protezione di 9 m ²
1	CV-SMCA-50	Cavo di collegamento dal modulo-sensori alla scheda di elaborazione
4	JBX-SMCA	Contenitore per giunzione moduli-sensori
4	RP-100	Resina poliuretana bicomponente per isolamento giunzioni e terminazioni

Armadio Box1 e relative schede elettroniche

Q.TÀ	CODICE	DESCRIZIONE
1	AP-2C	Armadio in poliestere preassemblato
1	AL-20	Alimentatore lineare stabilizzato a microprocessore 2,5A - 13,8Vcc
4	BR-SMCA-Z1	Scheda di elaborazione monozona

SISTEMI ESTERNI

DEA NET

SISTEMA DI COMUNICAZIONE

DA NET è un ecosistema di tecnologie e apparati che permettono ai sistemi DEA di centralizzare e remotizzare le segnalazioni di allarme, manomissione e guasto per mezzo di una rete dati. Tale rete, che può essere proprietaria (DEA NET) e/o Ethernet (TCP/IP), permette anche l'integrazione delle soluzioni DEA con un'ampia varietà di prodotti di terze parti, tra i quali alcuni tra i più diffusi software di supervisione e gestione video.

SCHEDA DI CONTROLLO PER RETE ETHERNET

CODICE

BR-DN-ETHCTRL



La scheda elettronica di controllo per rete Ethernet gestisce fino a 16 schede elettroniche di analisi DEA Security. Verifica lo stato operativo e preleva le segnalazioni di ogni singola scheda, archiviando queste ultime in una memoria interna e rendendole disponibili tramite contatti a relè, rete proprietaria DEA NET o rete IP. Il relativo software di service permette di monitorare e configurare, in locale o da remoto, tutte le schede di analisi e le eventuali schede di espansione a relè collegate.

CONFORMITÀ

- **Direttiva 2014/30/EU (EMC)**
 - EN 50130-4:2011
 - EN 61000-6-3:2007+A1:2011
- **Direttiva 2011/65/EU (RoHS)**
 - EN 50581:2012

DATI TECNICI

- **Dimensioni:** 177 x 117 x 40 mm (L x H x P)
- **Dimensioni confezione:** 240 x 175 x 65 mm (L x H x P)
- **Peso lordo:** 468 g
- **Peso netto:** 300 g
- **Alimentazione:** 12 Vcc (+/- 25%)
- **Assorbimento:** 0,5 A (max)
- **Temperatura di esercizio:** -25 ÷ +70 °C
- **Umidità relativa:** <95% non condensante
- **Capacità di analisi:** fino a 16 schede elettroniche
- **Ingressi:** 4 digitali optoisolati
- **Uscite NC a relè (sicurezza positiva):**
 - allarme intrusione generale
 - manomissione generale
 - guasto alimentazione/attività di service/anomalia scheda
 - perdita link
 - 9 programmabili
- **Uscite C/NC a relè supplementari:** fino a 128 con 4 schede BR-XS-RE16L (via flat) e 4 schede BR-DN-RE16 (su bus DEA NET)
- **Uscite OC:** 2 programmabili
- **Porte di comunicazione:**
 - USB (PC link)
 - Ethernet
 - bus DEA NET
 - connettore per cavo flat
- **Configurazioni e gestione tramite software di service**
- **CPU:** 32 bit
- **Memoria digitale:** più di 20.000 eventi
- **Licenza software di service inclusa**



La scheda di controllo deve essere inserita all'interno di un case protetto controllo l'apertura.

CODICE PRODOTTO

BR-DN-ETHCTRL

DESCRIZIONE

Scheda di controllo con interfaccia Ethernet



Server di rete che permette di centralizzare e gestire fino a 8 schede di controllo o unità di analisi DEA dotate di porta Ethernet. Sono attualmente compatibili i controller di rete BR-DN-ETHCTRL, il controller SERIR P2P BR-SRP2P-CTRL, i controller XENSITY BR-XS-CTRL32 e BR-XS-CTRL64. Alla scheda si possono inoltre collegare fino a 16 espansioni a relè BR-DN-RE16 locali.

Il principale utilizzo di SC-DN-ETHSRV è quello di prelevare le segnalazioni di allarme, manomissione e guasto dei controller ad esso collegati via rete IP per renderle disponibili, a distanza, su contatti a relè NC (fino a 256) liberamente configurabili attraverso il software di service fornito in dotazione.

CONFORMITÀ

- **Direttiva 2014/30/EU (EMC)**
 - EN 50130-4:2011+A1:2014
 - EN 61000-6-3:2007+A1:2011
- **Direttiva 2011/65/EU (RoHS)**
 - EN 50581:2012

DATI TECNICI

- **Dimensioni:** 200 x 130 x 39 mm (L x H x P)
- **Dimensioni confezione:** 280 x 160 x 70 mm (L x H x P)
- **Peso lordo:** 600 g
- **Peso netto:** 438 g
- **Alimentazione:** 12 Vcc (+/- 25%)
- **Assorbimento:** 300 mA (max)
- **Temperatura di esercizio:** -25 ÷ +80 °C
- **Umidità relativa:** <95% non condensante
- **Capacità di analisi:**
 - fino a 8 schede con porta Ethernet
 - fino a 16 espansioni a relè BR-DN-RE16
- **Ingressi digitali:** 8 programmabili da software
- **Uscite NC a relè (sicurezza positiva):**
 - alimentazione insufficiente, attività di service in corso, assenza software operativo o anomalie di funzionamento scheda
 - allarme intrusione generale
 - manomissione generale
 - manomissione collegamento schede
 - guasto generale
 - fino a 256 uscite su schede di espansione
- **Uscite OC/NC:** 3 programmabili
- **Porte di comunicazione:**
 - bus espansioni a relè (BR-DN-RE16)
 - USB per attività di servizio
 - Ethernet per attività di servizio e per collegamento con schede in rete IP
- **Taratura, impostazioni e gestione eventi via software**
- **CPU:** 32 bit, 168 MHz
- **Memoria digitale:** più di 20.000 eventi
- **Licenza software di service inclusa**

CODICE PRODOTTO

SC-DN-ETHSRV

DESCRIZIONE

Scheda di centralizzazione per reti IP

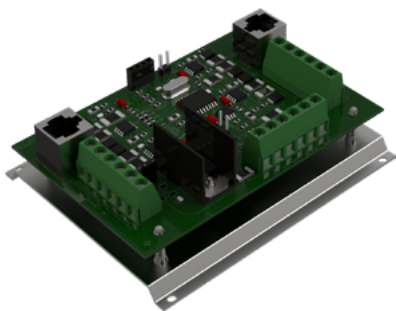

Scheda di interconnessione che permette il collegamento alla rete DEA NET delle schede di elaborazione DEA Security. Questa scheda amplifica e rigenera i segnali che transitano sulla DEA NET, rendendo così possibile la copertura di grandi distanze.

CONFORMITÀ

IN ABBINAMENTO A BR-DN-ETHCTRL:

- **Direttiva 2014/30/EU (EMC)**
 - EN 50130-4:2011+A1:2014
 - EN 61000-6-3:2007+A1:2011
- **Direttiva 2011/65/EU (RoHS)**
 - EN 50581:2012

DATI TECNICI

- **Dimensioni:** 104 x 96 x 37 mm (L x H x P)
- **Dimensioni confezione:** 130 x 100 x 55 mm (L x H x P)
- **Peso lordo:** 235 g
- **Alimentazione:** 12 Vcc (+/- 25%)
- **Assorbimento:** 60 mA
- **Temperatura di esercizio:** -25 ÷ +70 °C
- **Umidità relativa:** <95% non condensante
- **Uscita per bus DEA NET (tramite morsettiera)**
- **Collegamenti per rete DEA NET (tramite morsettiera o tramite connettore RJ45)**
- **Capacità di carico su bus DEA NET:** fino a 16 schede (BR-FSP2P-CTRL, BR-SRP2P-CTRL, BR-SR50-Z2, BR-SR50-Z4, BR-TR50-Z2, BR-TR50-Z4, BR-SMCP50-Z1, BR-SMCP50-Z2, BR-SMCA-Z1, SC-DN-IO, SC-DN-IOLP, BR-DN-RE16, AL-DN-DEAPW)

CODICE PRODOTTO

SC-DN-HTRPT

DESCRIZIONE

Scheda di interconnessione

SCHEDA DI INTERCONNESSIONE AD ALTO ISOLAMENTO

CODICE

SN-DN-HTRPTAS



Versione ad alto isolamento della scheda SC-DN-HTRPT per l'uso in siti fortemente disturbati da induzioni elettromagnetiche. Le tre porte di comunicazione presenti sono tra di loro galvanicamente isolate (con tensione di isolamento fino a 2500 VRMS), garantendo un'alta immunità ad eventuali disturbi elettromagnetici che si dovessero propagare lungo la linea di comunicazione.

CONFORMITÀ

IN ABBINAMENTO A BR-DN-ETHCTRL:

- **Direttiva 2014/30/EU (EMC)**
 - EN 50130-4:2011+A1:2014
 - EN 61000-6-3:2007+A1:2011
- **Direttiva 2011/65/EU (RoHS)**
 - EN 50581:2012

DATI TECNICI

- **Dimensioni scheda:** 127 x 85 mm (B x H)
- **Dimensioni piastra di fissaggio:** 147 x 89 mm (B x H)
- **Alimentazione:** 12 Vcc (+/- 25%)
- **Assorbimento:** 135 mA
- **Temperatura di esercizio:** -25 ÷ +70 °C
- **Umidità relativa:** <95% non condensante
- **Uscita per bus DEA NET (tramite morsettiera) isolata galvanicamente fino a 2500 VRMS**
- **Collegamenti per rete DEA NET (tramite morsettiera e connettore RJ45) isolati galvanicamente fino a 2500 VRMS**
- **Capacità di carico su bus DEA NET:** fino a 16 schede (BR-FSP2P-CTRL, BR-SRP2P-CTRL, BR-SR50-Z2, BR-SR50-Z4, BR-TR50-Z2, BR-TR50-Z4, BR-SMCP50-Z1, BR-SMCP50-Z2, BR-SMCA-Z1, SC-DN-IO, SC-DN-IOLP, BR-DN-RE16, AL-DN-DEAPW)

CODICE PRODOTTO

SC-DN-HTRPTAS

DESCRIZIONE

Scheda di interconnessione con isolamento di 2kV



Scheda di interfaccia che permette di veicolare nella rete DEA NET segnalazioni da relè generate da apparati non direttamente compatibili con il sistema DEA NET, come rivelatori e altri dispositivi di terze parti.

Dispone di 4 ingressi analogici a triplo bilanciamento, 4 ingressi digitali e 2 uscite a relè per l'attivazione di comandi di campo.

CONFORMITÀ

- **Direttiva 2014/30/EU (EMC)**

- EN 50130-4:2011+A1:2014
- EN 61000-6-3:2007+A1:2011

- **Direttiva 2011/65/EU (RoHS)**

- EN 50581:2012

DATI TECNICI

- **Dimensioni:** 133 x 80 x 24 mm (L x H x P)
- **Dimensioni confezione:** 165 x 90 x 65 mm (L x H x P)
- **Peso lordo:** 247 g
- **Alimentazione:** 12 Vcc (+/- 25%)
- **Assorbimento:** 60 mA (in sorveglianza) - 80 mA (max)
- **Temperatura di esercizio:** -25 ÷ +80 °C
- **Umidità relativa:** <95% non condensante
- **Ingressi:**
 - 4 analogici a triplo bilanciamento (allarme, tamper, taglio cavo)
 - 4 digitali programmabili

- **Uscite OC (negativo):** presenza rete 230 V
- **Uscite a relè:** 2 configurabili
- **Porte di comunicazione:**
 - bus DEA NET
 - RS-232 (PC link)
- **Taratura e impostazioni via software**
- **CPU:** 16 bit, 168 MHz
- **Licenza software di service inclusa**

CODICE PRODOTTO

SC-DN-IO

DESCRIZIONE

Scheda di input/output

SCHEDA DI INPUT/OUTPUT CON LOGICA PROGRAMMABILE

CODICE

SC-DN-IOLP



Scheda di interfaccia con logica di funzionamento programmabile che permette di veicolare nella rete DEA NET segnalazioni da relè generate da apparati non direttamente compatibili con il sistema DEA NET, come ad esempio rivelatori di terze parti. È possibile personalizzare le sue funzioni logiche tramite un apposito tool software, fornito in dotazione, che implementa il modello di programmazione in logica ladder.

CONFORMITÀ

- **Direttiva 2014/30/EU (EMC)**
 - EN 50130-4:2011+A1:2014
 - EN 61000-6-3:2007+A1:2011
- **Direttiva 2011/65/EU (RoHS)**
 - EN 50581:2012

DATI TECNICI

- **Dimensioni scheda:** 113 x 78 mm (B x H)
- **Dimensioni piastra di fissaggio:** 133 x 80 mm (B x H)
- **Alimentazione:** 12 Vcc (+/- 25%)
- **Assorbimento:** 60 mA (in sorveglianza) – 80 mA (max)
- **Temperatura di esercizio:** -25 ÷ +80 °C
- **Umidità relativa:** <95% non condensante
- **Ingressi:**
 - 4 analogici a triplo bilanciamento (allarme, tamper, taglio cavo)
 - 4 digitali programmabili
- **Ingressi virtuali:** fino a 4 segnalazioni configurabili da DEA NET
- **Uscite virtuali:** fino a 4 su DEA NET
- **Uscite a relè:** 2 configurabili
- **Porte di comunicazione:**
 - bus DEA NET
 - RS-232 (PC link)
- **Taratura e impostazioni via software**
- **CPU:** 16 bit, 168 MHz
- **Licenza software di service inclusa**
- **Licenza tool software inclusa**

CODICE PRODOTTO

SC-DN-IOLP

DESCRIZIONE

Scheda di input/output con logica programmabile

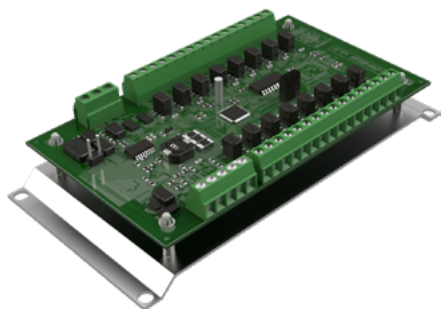

Scheda di espansione a 16 relè per il trasferimento delle segnalazioni provenienti dalla rete DEA NET su contatti di scambio C/NC/NO.

Dispone di uscite a relè programmabili via software da BR-DN-ETHCTRL, SC-DN-ETHSRV, BR-FSP2P-CTRL o BR-SRP2P-CTRL.

CONFORMITÀ

IN ABBINAMENTO A BR-DN-ETHCTRL, SC-DN-ETHSRV, BR-FSP2P-CTRL E BR-SRP2P-CTRL:

- **Direttiva 2014/30/EU (EMC)**
 - EN 50130-4:2011+A1:2014
 - EN 61000-6-3:2021
- **Direttiva 2011/65/EU (RoHS)**
 - EN 50581:2012

DATI TECNICI

- **Dimensioni:** 130 x 64 x 29 mm (L x H x P)
- **Dimensioni confezione:** 145 x 70 x 67 mm (L x H x P)
- **Peso lordo:** 122 g
- **Peso netto:** 74 g
- **Alimentazione:** 12 Vcc (+/- 25%)
- **Assorbimento:** 50 mA (in sorveglianza) – 220 mA (max)
- **Carico massimo uscite:** 30 V/0,5 A (ac/dc)
- **Temperatura di esercizio:** -25 ÷ +80 °C
- **Umidità relativa:** <95% non condensante
- **Uscite a relè:**
 - alimentazione insufficiente, anomalie di funzionamento della scheda, mancanza collegamento bus DEA NET
 - 16 relè configurabili
- **Collegamenti:** bus DEA NET
- **CPU:** 32 bit, 32 MHz

CODICE PRODOTTO

BR-DN-RE16

DESCRIZIONE

Scheda di espansione a 16 relè

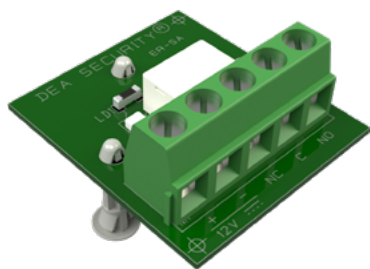

Scheda di espansione a 1 relè per conversione uscita OC in contatto di scambio C/NC/NO.

CONFORMITÀ

IN ABBINAMENTO ALLE SCHEDE DI ELABORAZIONE CHE NE PREVEDONO L'IMPIEGO:

- Direttiva 2014/30/EU (EMC)

DATI TECNICI

- **Dimensioni:** 36 x 32 x 31 mm (L x H x P)
- **Peso lordo:** 13 g
- **Alimentazione:** 12 Vcc (+/- 25%)
- **Assorbimento:** 12 mA
- **Temperatura di esercizio:** -25 ÷ +80 °C
- **Umidità relativa:** <95% non condensante
- **Ingresso:** 1 per segnale OC
- **Uscite NC a relè (1 A):** contatto isolato di scambio C/NC/NO

CODICE PRODOTTO

SC-ER1

DESCRIZIONE

Scheda di espansione a 1 relè da OC a C/NC/NO



Alimentatore lineare stabilizzato a microprocessore. Trasmette le informazioni critiche riguardanti l'alimentazione del sistema sulla rete DEA NET, rendendo possibile il monitoraggio di questi dati da una postazione remota.

CONFORMITÀ

- **Direttiva 2014/30/EU (EMC)**
 - EN 50130-4:2011+A1:2014
 - EN 61000-6-3:2007+A1:2011
- **Direttiva 2011/65/EU (RoHS)**
 - EN 50581:2012
- **Direttiva 2014/35/EU (LDV)**
 - EN 62368-1:2014+A11:2017

DATI TECNICI

- **Dimensioni:** 99 x 122 x 195 mm (L x H x P)
- **Dimensioni confezione:** 220 x 135 x 135 mm (L x H x P)
- **Peso lordo:** 1,5 Kg
- **Ingresso rete:** 230 Vca (+/-10% - 50 Hz)
- **Assorbimento da rete:** 170 mA (230 Vca)
- **Tensione di uscita:** 13,8 Vcc stabilizzati (12 V nominali)
- **Max corrente erogabile:** 2,5 A
- **Ondulazione residua:** <20 mV
- **Protezione della sovratensione in uscita ai capi della batteria:** 14 Vcc
- **Corrente ricarica:** 0,5 A (batteria da 12 V, 2 Ah)
- **Temperatura di esercizio:** -25 ÷ +80 °C
- **Umidità relativa:** <95% non condensante
- **Ingresso rete:** fase, neutro, terra
- **Ingressi digitali:** 4 programmabili
- **Uscite stabilizzate:**
 - Vout = 13,8 Vcc (12 V nominali) protetta da fusibile F02
 - Batt = 13,8 Vcc protetta da fusibile F03
- **Uscite OC (negativo):** presenza rete 230 Vca
- **Porte di comunicazione:**
 - bus DEA NET
 - RS-232 (PC link)
- **Taratura, impostazioni e gestione eventi via software**
- **CPU:** 8 MHz, 60 kB flash, 2 kB RAM
- **Memoria digitale:** 128 kbit flash memory
- **Licenza software di service inclusa**

CODICE PRODOTTO	DESCRIZIONE	CORRENTE	CAPACITÀ BATTERIA
AL-DN-DEAPW	Alimentatore lineare stabilizzato a microprocessore	2,5 A	24 Ah

ESEMPI APPLICATIVI

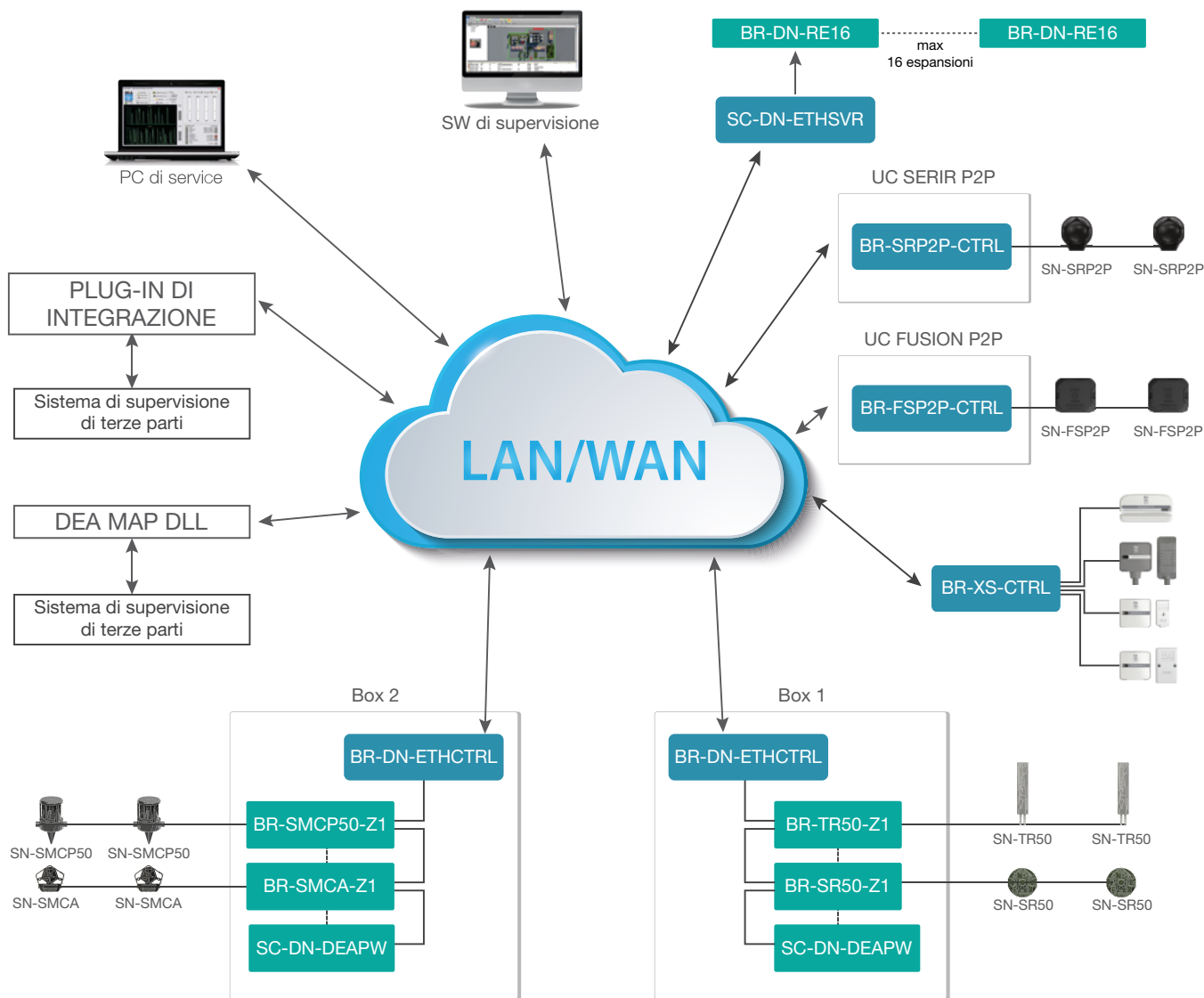

TOPOLOGIA A BUS

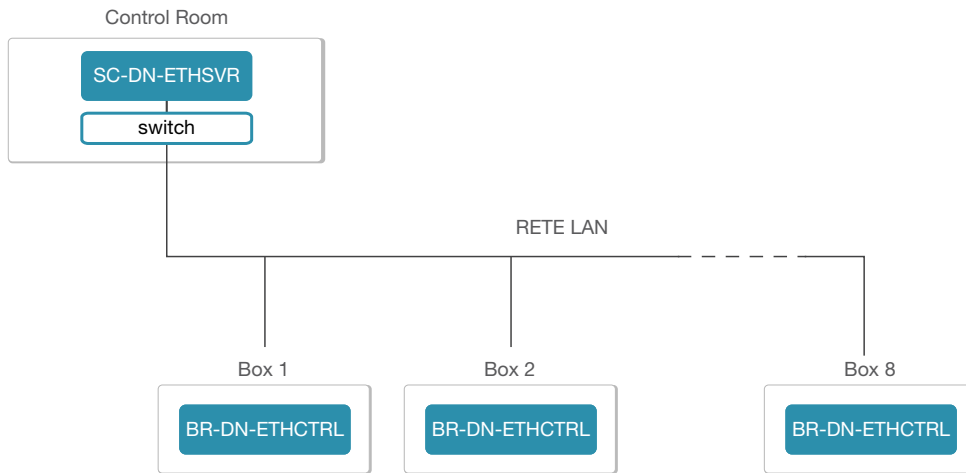

TOPOLOGIA A STELLA

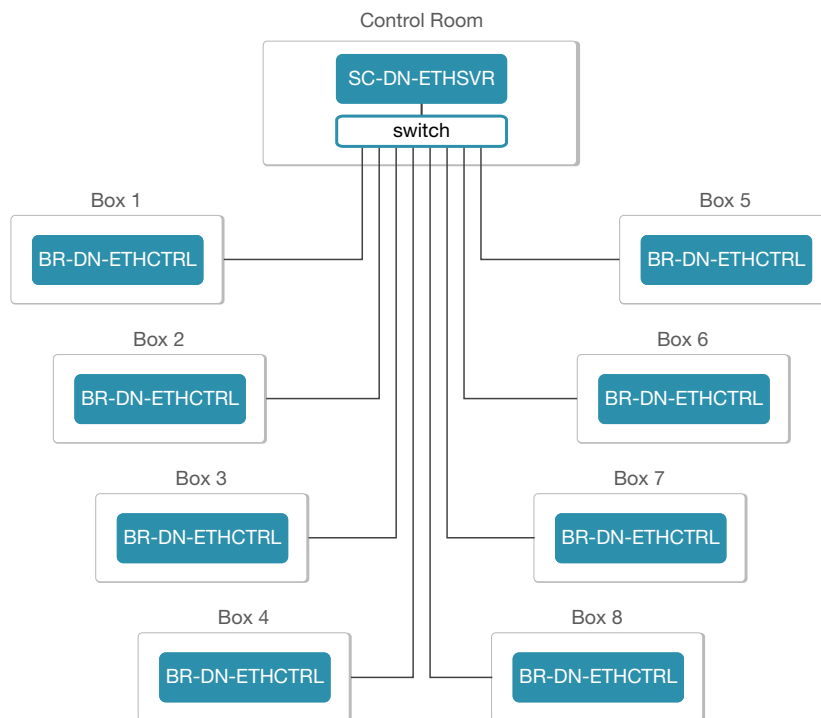

SOFTWARE

APPLICAZIONI E PLUG-IN

Software per la centralizzazione, gestione e/o integrazione dei sistemi DEA Security in rete.

Libreria dinamica per Microsoft Windows che consente l'integrazione delle segnalazioni provenienti da BR-SRP2P-CTRL e/o BR-DN-ETHCTRL in un software di terze parti.

CODICE PRODOTTO	DESCRIZIONE
SW-DM-DLL	Licenza d'uso per libreria software DEA MAP DLL

ETHERNET SHARER

CODICE
SW-ETHSHR

Il software ETHERNET SHARER permette di realizzare e gestire una rete di BR-DN-ETHCTRL connesse tra di loro attraverso una rete Ethernet. Grazie ad esso, tutti i relè delle schede collegate alle BR-DN-ETHCTRL possono essere condivisi e gestiti anche da tutte le altre BR-DN-ETHCTRL presenti sulla stessa rete locale.

REQUISITI DI SISTEMA RICHIESTI

- Processore dual-core con frequenza di 1,8 GHz o superiore
- 3 GB di memoria RAM
- 250 GB di spazio disco
- Scheda video DirectX 10.1 con almeno 128 MB di memoria integrata
- Monitor con risoluzione minima di 1024 x 768 pixel
- Scheda di rete Ethernet 10/100Base/T
- Tastiera
- Mouse
- Sistema operativo Microsoft Windows XP o versione superiore
- Gruppo di continuità adeguatamente dimensionato



Non esistono limiti teorici al numero di BR-DN-ETHCTRL che possono essere gestite dal software ETHERNET SHARER, tuttavia si consiglia di non superare le 32 unità per evitare congestioni del traffico di rete.

CODICE PRODOTTO	DESCRIZIONE
SW-ETHSHR	Licenza d'uso per software ETHERNET SHARER

PLUG-IN PER L'INTEGRAZIONE CON
MILESTONE XPROTECTCODICE
SW-PLG-MLS

Il plug-in software SW-PLG-MLS permette l'integrazione dei sistemi antintrusione perimetrali DEA Security con il software di gestione video (VMS) Milestone XProtect. Il plug-in utilizza il protocollo di rete IP per comunicare con XProtect e rendere disponibili su questo software gli eventi di allarme, manomissione e guasto generati dai sistemi DEA, consentendo altresì la gestione diretta degli stati delle zone protette.



Per funzionare SW-PLG-MLS necessita di una chiave di licenza fornita da DEA Security.

CODICE PRODOTTO	DESCRIZIONE
SW-PLG-MLS	Plug-in per l'integrazione con Milestone XProtect

ACCESSORI e materiali di completamento

FASCETTE FERMA-CAVO AUTOBLOCCANTI

CODICE
FPA-150



Fascette ferma-cavo autobloccanti in poliammide resistenti ai raggi UV. Sono fornite in confezioni da 100 pezzi.

CONFORMITÀ

- HF
- cURus
- ANSI/UL 1565, ANSI/UL 62275
- EN 62275
- Direttiva 2011/65/EU (RoHS)
 - EN 50581:2012

DATI TECNICI

- **Dimensioni:** 150 x 3,5 mm (lunghezza x larghezza)
- **Materiale:** poliammide 6.6 resistente ai raggi UV (PA66W)
- **Colore:** nero
- **Temperatura di esercizio:** -40 ÷ +85 °C (+105 °C, 500 h)



Una confezione di fascette FPA-150 è generalmente sufficiente a fissare circa 25 metri di linee-sensori FUSION P2P, SERIR P2P, SERIR 50, SERIR COMPACT 50, TORSUS 50 o TORSUS COMPACT 50.

CODICE PRODOTTO	DESCRIZIONE	CONFEZIONE	DIMENSIONI
FPA-150	Fascette ferma-cavo autobloccanti	100 pezzi	150 x 3,5 mm

RESINA PER GIUNZIONI/TERMINAZIONI

CODICE
RP



Resina poliuretana a due componenti a stato finale solido che indurisce a temperatura ambiente, specificamente formulata per l'isolamento elettrico.



Con una confezione di resina è possibile sigillare due contenitori JBX-P2P, TBX-P2P o JTBX-ST50 oppure un solo contenitore SC-P2P-IN1, JBX-SMCP50-ILT, JBX-SMCP50, TBX-SMCP50, JBX-SMCA, TBX-SMCA e TBX-SMCAFP.

CODICE PRODOTTO	DESCRIZIONE
RP-100	Resina poliuretana da 100 ml per contenitori di giunzione/terminazione



Alimentatore stabilizzato di tipo switching (marca Adelsystem) con tensione in uscita di 24 Vcc e corrente massima erogabile di 3 A. Fornisce due uscite a relè per la segnalazione della fonte di alimentazione utilizzata (rete elettrica o batteria) e dello stato di batteria scarica o danneggiata.

CONFORMITÀ

- Direttiva 2006/95/CE
- Direttiva 89/336/CEE
- EN 60950, EN 60335-2-29, EN 54-4, EN 60529 (IP20)
- IEC 61000-6-4, IEC 61000-6-2
- DIN 41773
- UL 1950

DATI TECNICI

- **Ingresso rete:** 115 – 230 Vca
- **Frequenza d'ingresso:** 47 ÷ 63 Hz
- **Assorbimento:** 1,3 A (max) a 230 Vca
- **Tensione di uscita stabilizzata:** 24 Vcc
- **Corrente massima erogabile:** 3 A
- **Temperatura di esercizio:** -25 ÷ +70 °C
- **Umidità relativa:** <95% non condensante
- **Dimensioni:** 65 x 115 x 135 mm (L x H x P)
- **Uscite a relè a doppio scambio (max 30 Vcc 1 A - max 60 Vca 1 A):**
 - batteria scarica o danneggiata
 - alimentazione da rete elettrica o da batteria

CODICE PRODOTTO

AL-P2P-3024

DESCRIZIONE

Alimentatore stabilizzato per CU-FSP2P



Alimentatori lineari (marca Venitem) con tensione di uscita stabilizzata di 13,8 Vcc, adatti per la carica di una batteria tampone.

CONFORMITÀ

- **Direttiva 2014/30/EU (EMC)**
 - EN 55032:2015
 - EN 61000-3-2:2019
 - EN 61000-3-3:2013
- **Direttiva 2014/35/EU (LVD)**
 - EN 62368-1:2018
- **Direttiva 2011/65/EU (RoHS)**
 - EN 50581:2012

DATI TECNICI

- **Alimentazione:** 230 Vca
- **Assorbimento:**
 - 279 mA (AL-20)
 - 530 mA (AL-30)
- **Temperatura di esercizio:** -10 ÷ +40 °C
- **Dimensioni:**
 - 70 x 104 x 160 mm (L x H x P) (AL-20)
 - 75 x 116 x 192 mm (L x H x P) (AL-30)
- **Corrente massima erogabile (continua):**
 - 2 A (AL-20)
 - 3 A (AL-30)
- **Capacità batteria massima:**
 - 17 Ah (AL-20)
 - 24 Ah (AL-30)
- **Uscite ausiliarie:**
 - 19 Vca max 200 mA
 - presenza rete elettrica 230 Vca

Gli alimentatori lineari stabilizzati sono disponibili nelle seguenti versioni:

CODICE PRODOTTO	DESCRIZIONE	CORRENTE	CAPACITÀ BATTERIA
AL-20	Alimentatore lineare stabilizzato	2 A	17 Ah
AL-30	Alimentatore lineare stabilizzato	3 A	24 Ah

BATTERIA TAMPONE PER CU-FSP2P

CODICE
BT-P2P-12V



Batteria ricaricabile al piombo da 12 V utilizzata come fonte di alimentazione d'emergenza. Il pacco-batteria da 24 V incluso nell'Unità di controllo CU-FSP2P contiene due batterie BT-P2P-12V.

DATI TECNICI

- **Tensione nominale:** 12 V
- **Capacità:** 7,2 Ah
- **Dimensioni:** 151 x 94 x 64,5 mm (L x H x P)

CODICE PRODOTTO	DESCRIZIONE
BT-P2P-12V	Batteria tampone per CU-FSP2P

BATTERIA TAMPONE PER SISTEMI COMPACT

CODICE
BT-C12



Batteria ricaricabile al piombo da 12 V utilizzata come fonte di alimentazione d'emergenza.

DATI TECNICI

- **Dimensioni:** 42 x 95 x 55 mm (L x H x P)
- **Capacità:** 1,2 Ah
- **Tensione nominale:** 12 V

CODICE PRODOTTO	DESCRIZIONE
BT-C12	Batteria tampone per sistemi COMPACT

ARMADIO PER CU-FSP2P

CODICE
BOX-P2P

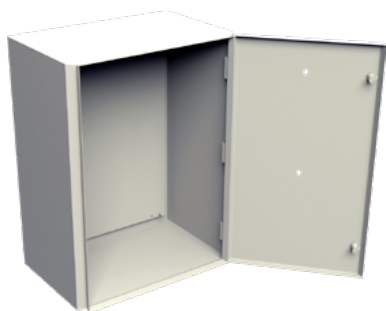

Armadio in poliestere per uso esterno per l'assemblaggio dei componenti che fanno parte dell'unità di controllo.

CONFORMITÀ

- IEC 62208, IEC 60695-2-10, IEC 60695-2-11, IEC 60695-11-5
- IP66 (IEC 62208)
- IK-10 (IEC 62208)

DATI TECNICI

- **Dimensioni:** 300 x 400 x 200 mm (L x H x P)
- **Peso (con piastra di fondo):** circa 5 Kg
- **Materiale:** poliestere rinforzato con fibra di vetro, autoestinguento
- **Isolamento:** doppio, libero da alogeni
- **Classe termica:** 105
- **Grado di protezione:** IP66
- **Temperatura di esercizio:** -30 ÷ +70 °C

CODICE PRODOTTO

BOX-P2P

DESCRIZIONE

Armadio in poliestere per CU-FSP2P

ARMADIO PER SISTEMI COMPACT

CODICE
BOX-C50



Armadio in poliestere per uso esterno per l'assemblaggio dei componenti elettronici che fanno parte dell'Unità di analisi.

CONFORMITÀ

- **Direttiva 2014/30/EU (EMC)**
 - › EN 50130-4:2011+A1:2014
 - › EN 61000-6-3:2007+A1:2011
- IEC 62208, IEC 60695-2-10, IEC 60695-2-11, IEC 60695-11-5

DATI TECNICI

- **Dimensioni:** 200 x 254 x 135 mm (L x H x P)
- **Temperatura di esercizio:** -30 ÷ +70 °C
- **Materiale:** poliestere rinforzato con fibra di vetro, autoestinguento
- **Grado di protezione:** IP55 (IP44 con prese di aerazione)
- **Isolamento:** doppio, libero da alogeni
- **Peso (con piastra di fondo):** circa 1,5 Kg

CODICE PRODOTTO

BOX-C50

DESCRIZIONE

Armadio in poliestere per sistemi COMPACT



Armadi in poliestere cablati e assemblati in base alle specifiche di progetto. Forniscono le uscite e gli ingressi in una pratica morsettiera su barra DIN e includono un tamper antiapertura e un rivelatore sismico per la segnalazione dei tentativi di scasso e sfondamento del box.

DOTAZIONE DI BASE:

- Serrature di sicurezza
- Piastra di fondo
- Staffe di fissaggio
- Tamper antiapertura
- Rivelatore elettronico antiscasso
- Interruttore magnetotermico
- Presa di corrente 230 V
- Schema unifilare cablaggi
- Schema unifilare morsettiera

CONFORMITÀ

- IEC 62208, IEC 62262, IEC 60439-1, IEC 60439-5, IEC 60695-2, IEC 60670
- EN 60529 (IP44), EN 62262 (IK10), EN 60085 (105)

DATI TECNICI

- **Dimensioni:** si veda tabella sotto
- **Peso:** n.d. (dipende dalla configurazione di progetto)
- **Temperatura di esercizio:** -30 ÷ +70 °C
- **Materiale:** poliestere rinforzato con fibra di vetro, autoestinguento
- **Gradi di protezione:** IP66 (IP44 con prese di aerazione), IK10 (cavo flat in dotazione)
- **Isolamento:** doppio, libero da alogeni
- **Classe termica:** 105
- **Rivelatore:** sensore sismico antiscasso e antisfondamento con trasduttore piezodinamico ed elettronica integrata

È possibile fornire armadi fuori catalogo con quotazione a richiesta.

CODICE PRODOTTO	DESCRIZIONE	DIMENSIONI (L x H x P)
AP-1C	Armadio in poliestere preassemblato	400 x 500 x 200 mm
AP-2C	Armadio in poliestere preassemblato	400 x 600 x 230 mm
AP-3C	Armadio in poliestere preassemblato	500 x 600 x 230 mm
AP-4C	Armadio in poliestere preassemblato	600 x 800 x 300 mm
AP-5C	Armadio in poliestere preassemblato	800 x 1.060 x 350 mm

KIT DI FISSAGGIO A PALO PER ARMADIO BOX-P2P

CODICE

CL-BOXP2P

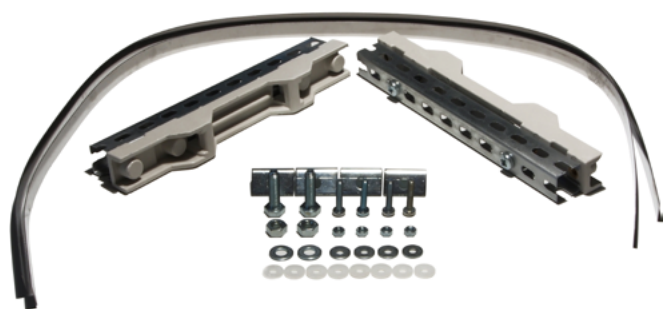

Kit per il fissaggio su palo del quadro BOX-P2P. La confezione contiene due fascette metalliche di serraggio lunghe 125 cm, due staffe e relativa minuteria.

CODICE PRODOTTO	DESCRIZIONE
CL-BOXP2P	Kit di fissaggio a palo per armadio BOX-P2P

KIT DI FISSAGGIO A PALO PER ARMADI AP-C

CODICE

CL-AP

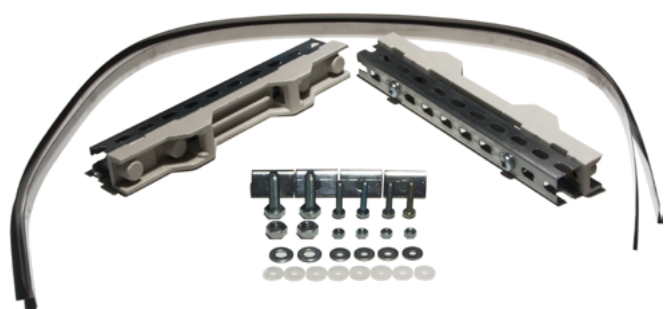

Kit per il fissaggio su palo degli armadi AP-1C, AP-2C, AP-3C e AP-4C. La confezione contiene due fascette metalliche di serraggio lunghe 125 cm, due staffe e relativa minuteria.

Il kit di fissaggio a palo per armadi AP-C è disponibili nelle seguenti versioni:

CODICE PRODOTTO	DESCRIZIONE
CL-AP1	Kit di fissaggio a palo per armadio AP-1C
CL-AP2	Kit di fissaggio a palo per armadio AP-2C
CL-AP3	Kit di fissaggio a palo per armadio AP-3C
CL-AP4	Kit di fissaggio a palo per armadio AP-4C

AVVERTENZE - SISTEMI INTERNI

I sistemi di rivelazione perimetrale per interno di DEA Security consistono in una gamma di rivelatori d'impatto per la protezione antintrusione di infissi, vetrate, grate, pareti e altri tipi di struttura.

I rivelatori percepiscono gli impatti (singoli o ripetuti) e le vibrazioni dovuti ad un attacco alla barriera fisica alla quale sono fissati (ad esempio una porta o una finestra) a seguito di un'intrusione, sia essa reale o simulata.

Grazie a sofisticati algoritmi di analisi, i sistemi per interno DEA Security forniscono un'elevata immunità ai fattori di disturbo di tipo ambientale e meteorologico, e contemporaneamente dispongono di un'eccellente capacità di rivelazione.

I parametri operativi del sistema possono essere variati dal tecnico installatore per ottenere il livello di protezione desiderato. Il tecnico installatore, infatti, può regolare la sensibilità e la capacità di rivelazione (numero eventi, tempo di reset etc...) per ogni tipologia di attacco in modo da ottenere sempre le massime prestazioni su ciascuna struttura o superficie sensorizzata.

Oltre che dalla taratura impostata, la capacità di rivelazione di ogni sistema dipende anche dalle condizioni installative. La resa dei sensori, infatti, varia in funzione delle dimensioni, spessore e tipo di materiale della superficie o struttura sensorizzata. Per questo motivo è buona regola verificare sempre il corretto funzionamento del sistema simulando gli impatti che si vogliono rivelare e regolando conseguentemente la sensibilità e il livello di sicurezza di ogni singolo rivelatore.

La capacità di rivelazione del sistema può essere regolata dal tecnico installatore fino a livelli molto elevati in modo da percepire e segnalare anche metodologie di attacco altamente sofisticate e condotte con particolare maestria e accuratezza.

In condizioni di massima sensibilità, la capacità discriminante del sistema nei confronti dei disturbi ambientali e atmosferici può però ridursi e, conseguentemente, possono verificarsi delle segnalazioni di allarme improprie dovute a impatti e vibrazioni non riconducibili ad un effettivo tentativo di intrusione e avvenuti anche fuori dall'area oggetto di protezione.

TOLLERANZA AGLI ANIMALI

Sebbene i sistemi perimetrali da esterno Dea Security tollerino la presenza di piccoli animali, è possibile, in talune circostanze, che questi sollecitino il sistema di rivelazione al punto tale da provocarne lo stato di allarme. Nel caso di animali domestici di taglia media o grande (come i cani), questi dovranno essere tenuti fuori dalla portata dei sistemi di rivelazione.

Nel caso di impiego del sistema interrato SISMA CP e del sistema per pavimentazioni SISMA CA, Dea Security ne raccomanda l'installazione all'interno di luoghi recintati dove non sia usuale la presenza di animali selvatici.

IMMUNITÀ E CAPACITÀ DI RIVELAZIONE

Grazie alla sofisticata elettronica di controllo, i sistemi Dea Security presentano un'elevata tolleranza ai fattori di disturbo di tipo ambientale e meteorologico, e contemporaneamente un'eccellente capacità di rivelazione.

Questi sistemi possono, comunque, essere sollecitati da persone che "simulano un'intrusione" (colpiscono o si arrampicano sulla recinzione sensorizzata con i sistemi FUSION, SERIR e TORSUS, oppure attraversano un terreno o una pavimentazione sensorizzati con i sistemi SISMA CP e SISMA CA).

In questi casi, ovviamente, non è possibile discriminare una simulazione da un reale tentativo di intrusione e il sistema segnalerà correttamente l'evento rivelato come "allarme".

FUSION, SERIR e TORSUS non garantiscono la rivelazione dei tagli quando questi vengano effettuati usando fiamme ossidriche o simili oppure quando non si originino impatti e movimenti bruschi della recinzione.

TIPI DI RECINZIONE COMPATIBILI CON I SISTEMI FUSION, SERIR E TORSUS

I sistemi FUSION e SERIR rivelano il taglio, l'arrampicamento e lo sfondamento di reti metalliche a rotoli, sia a maglie interlacciate che elettrosaldate.

Nel caso in cui si possa scegliere il tipo di rete da installare, è preferibile optare per quello a maglie elettrosaldate, in quanto favorisce una più efficace rivelazione del taglio. Se, invece, è già presente una rete a maglie sciolte, sarà necessario verificare che essa sia ben tesa. Il filo che costituisce le maglie della rete (interlacciate o elettrosaldate) dovrà avere un diametro non inferiore a 3 mm.

I sistemi FUSION e TORSUS rivelano l'arrampicamento, lo sfondamento e la rottura di recinzioni metalliche rigide, ovvero quelle strutture (artigianali o industriali) riconducibili a una sequenza di pannelli applicati a dei pali di sostegno.

A causa della grande varietà di recinzioni rigide presente sul mercato, potrebbe essere necessario valutare la fattibilità di un sistema impiegante i rivelatori TORSUS attraverso un sopralluogo effettuato da un tecnico specializzato qualificato DEA Security.

Per rappresentare un'adeguata barriera fisica e consentire ai sistemi FUSION, SERIR e TORSUS di operare al massimo della loro efficienza, la recinzione deve avere un'altezza non inferiore ai 2,5 m.

ELEMENTI DI DISTURBO PER I SISTEMI FUSION, SERIR E TORSUS

FUSION, SERIR e TORSUS non sono compatibili con recinzioni avvolte da teli ombreggianti e/o frangivista: in caso di forte vento, infatti, questo tipo di telo genera sollecitazioni anomale sull'intera recinzione, e può quindi provocare allarmi impropri.

Per ulteriori informazioni si rimanda al "Manuale Tecnico di Installazione".

ELEMENTI DI DISTURBO PER IL SISTEMA INTERRATO SISMA CP

Prima di installare un sistema di rivelazione SISMA CP è opportuno accertarsi che, entro una determinata distanza dalle linee-sensori, non siano presenti elementi di disturbo quali: piante, palificazioni, tubi dell'acqua potabile o dell'impianto di irrigazione, strade e ferrovie. Per ulteriori informazioni si rimanda al "Manuale tecnico di installazione".

PAVIMENTAZIONI COMPATIBILI CON IL SISTEMA SISMA CA

Il sistema SISMA CA è costituito da speciali sensori di pressione da inglobare nel cemento che costituisce la pavimentazione. In particolare, i rivelatori devono poggiare su una soletta in cemento armato, alla quale si fissano con la colla fornita in dotazione, ed essere ricoperti con uno strato di cemento (massetto) dello spessore di circa 8 cm.

Lo spessore del massetto dipende, comunque, dal tipo di pavimento che verrà poi utilizzato (mattonella, porfido, lastroni ecc.). Per ulteriori informazioni si rimanda al "Manuale Tecnico di Installazione".

SISTEMA DI GESTIONE

I sistemi di rivelazione Dea Security necessitano di un sistema di gestione che tipicamente è rappresentato da una centrale di allarme e da elementi accessori come tastiere di inserimento e disinserimento, chiavi elettroniche, sirene, combinatori telefonici ecc. che dovranno essere forniti, configurati e dimensionati dalla ditta installatrice. Quest'ultima dovrà accertarsi che l'impianto di allarme possa accogliere, nel tipo e nel numero, le segnalazioni del sistema di rivelazione esterno Dea Security.

Le segnalazioni sono fornite tramite contatti non polarizzati NC da relè oppure da uscite OC riconvertibili in contatti NC da relè. Tale standard assicura la compatibilità con qualsiasi centrale di allarme.

Nel caso di sistemi impieganti la rete di comunicazione DEA NET, è disponibile, su licenza, una libreria dinamica (DLL) per ambienti Microsoft Windows® che può essere interrogata da software di terze parti.

DEA Security si rivolge unicamente a una clientela professionale selezionata su criteri puramente qualitativi, rappresentata da aziende di installazione abilitate ai sensi del D.M. 37/2008 lettere A e B, operanti prevalentemente nel settore della sicurezza, che abbiano: a) a giudizio di DEA Security, maturata esperienza nell'installazione dei prodotti DEA Security, oppure b) partecipato al corso tecnico di formazione che DEA Security organizza presso la propria sede di Santo Stefano di Magra (SP) per illustrare ai responsabili tecnici le modalità di installazione, gestione e configurazione dei propri sistemi.

Queste aziende, in qualità di installatori e integratori di sistemi nel settore della sicurezza antintrusione, svolgono autonomamente attività di progettazione, di assemblaggio delle varie componentistiche reperite sul mercato e di installazione delle stesse presso l'utente (utilizzatore finale), curandone poi anche il servizio di assistenza e manutenzione sia nel periodo di garanzia, sia nel periodo di post-garanzia, e acquistano pertanto i prodotti DEA Security ai soli fini della rivendita e installazione all'utente finale.

I prodotti commercializzati da DEA Security, come richiesto dalle normative vigenti, sono dotati di documentazione tecnica di corredo (dati di targa, allegato tecnico, schema unifilare, manuale tecnico di installazione, manuale d'uso del software) e delle certificazioni obbligatorie. I prodotti sono garantiti esenti da difetti, conformi alle caratteristiche specificate nella documentazione tecnica e, nel periodo di garanzia, vengono riparati o sostituiti gratuitamente, come indicato nella Clausola di garanzia contenuta nelle *Condizioni Generali di Vendita* di cui alla pagina successiva.

DEA Security realizza il prodotto, lo rende conforme alle direttive di legge e lo vende solamente a una clientela professionale selezionata sulla base dei seguenti criteri qualitativi oggettivi e non discriminatori:

- essere una ditta installatrice abilitata ai sensi del D.M. 37/2008 lettere A e B, operante prevalentemente nel settore della sicurezza;

- aver partecipato al succitato corso tecnico di formazione organizzato da DEA Security presso la propria sede. Il corso di formazione è elemento fondamentale e imprescindibile sulla cui base DEA Security seleziona le aziende installatrici che si apprestano a impiegare per la prima volta i suoi sistemi. DEA Security rilascia attestato di frequenza ai nuovi installatori che partecipano al corso di cui sopra.

DEA Security offre a tutti i clienti anche la possibilità di usufruire dei propri servizi aggiuntivi di assistenza tecnica, i quali possono comprendere il sopralluogo, la supervisione in cantiere nelle varie fasi di montaggio dei prodotti, lo start-up e l'addestramento all'uso.

Durante il servizio di supervisione in cantiere, alla fine di ogni intervento, il tecnico supervisore DEA Security redige un report nel quale vengono indicate tutte le operazioni di verifica da lui svolte e l'esito dei controlli.

Eventuali difformità rispetto allo standard d'impiego dei prodotti DEA Security vengono segnalate insieme alle necessarie azioni correttive.

In ogni caso, i servizi tecnici aggiuntivi di DEA Security a favore del cliente richiedente hanno unicamente lo scopo di trasferire all'installatore la completa conoscenza dei prodotti DEA Security e delle loro corrette modalità di installazione e impiego, affinché si possano ottenere i massimi livelli di performance e affidabilità. Di conseguenza, e in ogni caso, la corretta progettazione e installazione dell'impianto restano a completo carico e responsabilità dell'azienda di installazione acquirente. DEA Security non si assume alcuna responsabilità che non sia legata esclusivamente a difetto di fabbricazione dei suoi prodotti, come specificate nella *Clausola di garanzia* contenuta nelle *Condizioni Generali di Vendita* di cui alla pagina successiva.

I beni e/o i servizi offerti dalla società

DEA SECURITY S.r.l. (di seguito DEA Security)
Via Bolano, snc – 19037 Santo Stefano di Magra (SP)
P. IVA: 00291080455

si intendono forniti alle seguenti condizioni.

PREMESSA

Le presenti condizioni generali di vendita si applicano ad ogni ordine di acquisto. In caso di discordanza, le presenti condizioni generali di vendita prevalgono sulle eventuali condizioni di acquisto del cliente. L'acquirente che accetta la fornitura, anche in parte, accetta integralmente le presenti condizioni di vendita.

1. CONSEGNA E TRASPORTI

La consegna della merce si intende "franco fabbrica", Via Bolano snc - 19037 Santo Stefano di Magra (SP), pertanto spese di trasporto, carico, scarico e quant'altro sono a carico del cliente e la merce viaggia a suo esclusivo rischio.

I termini di consegna, anche nei casi in cui vengano specificati per iscritto, sono sempre da considerarsi indicativi. Non saranno pertanto imputabili a DEA Security eventuali ritardi dovuti a causa di forza maggiore o non direttamente dipendenti dalla sua volontà. Non saranno in alcun caso applicabili, per ritardi nelle consegne, penali e richieste di risarcimento danni ad alcun titolo e per nessun motivo, nulla escluso.

2. PREZZI E CARATTERISTICHE TECNICHE

I prezzi e le caratteristiche tecniche esposti nel listino prezzi possono essere soggetti a variazioni senza preavviso e non sono pertanto da considerarsi vincolanti per DEA Security.

Ogni nuovo aggiornamento del listino prezzi annulla la precedente edizione.

3. ONERI FISCALI E SPESE DI INCASSO

A completo carico del cliente.

4. UTILIZZO DELLE APPARECCHIATURE

Le apparecchiature acquistate devono essere utilizzate rispettando scrupolosamente la documentazione tecnica allegata al prodotto e le normative vigenti.

5. CONDIZIONI E LIMITI DI GARANZIA

Le apparecchiature e/o il materiale di produzione DEA Security che presentino difetti di funzionamento, e che rientrino nel periodo di garanzia, dovranno pervenire a spese del cliente al magazzino di Via Bolano, snc - 19037 Santo Stefano di Magra (SP), dove saranno riparate o sostituite e rese con spese di spedizione a carico del cliente. Per attivare la pratica di reso, è necessario richiedere l'assegnazione di un numero di RMA al reparto assistenza DEA Security.

Non sono coperti dalla garanzia guasti che siano imputabili a rotture meccaniche causate anche indirettamente da terzi, cortocircuiti, incendi, fulmini, scariche elettriche o elettrostatiche e comunque ogni altro evento che non dipenda da un difetto fisico del prodotto e/o del materiale.

Sono altresì esplicitamente esclusi i guasti e i malfunzionamenti derivanti da errata installazione e/o utilizzazione.

La garanzia non è riconosciuta se il pagamento non è stato interamente effettuato entro i termini concordati.

La segnalazione di eventuali "vizi di prodotto" dovrà essere notificata a DEA Security mediante r.a.r. e/o posta certificata e/o

fax entro 8 (otto) giorni dalla scoperta e comunque non oltre 6 (sei) mesi dalla consegna del bene.

La garanzia è valida su tutto il territorio della Comunità Europea.

Le presenti clausole non pregiudicano i diritti acquisiti con la garanzia legale, prevista dall'attuale legislazione italiana.

5.1 DURATA DELLA GARANZIA

Le apparecchiature e/o il materiale di produzione DEA Security che presentino difetti di funzionamento saranno riparati o sostituiti in garanzia alle seguenti condizioni:

SISTEMI INTERNI

- periodo di garanzia della durata di anni 10 (dieci), con decorrenza dalla data di spedizione indicata sul documento di trasporto, per i sensori SERIE A03 PRO;
- periodo di garanzia della durata di anni 3 (tre), con decorrenza dalla data di spedizione indicata sul documento di trasporto, per i cavi e per le schede elettroniche SERIE A03 PRO e XENSITY, e per i sensori SPC PRO e XENSITY;

SISTEMI ESTERNI

- periodo di garanzia della durata di 10 (dieci) anni, con decorrenza dalla data di spedizione indicata sul documento di trasporto, per i sensori e le linee-sensori SERIR 50, SERIR COMPACT 50, TORSUS 50, TORSUS COMPACT 50 e SISMA CP 50 e per i moduli-sensori SISMA CA e SISMA CA PF;
- periodo di garanzia della durata di 5 (cinque) anni, con decorrenza dalla data di spedizione indicata sul documento di trasporto, per i sensori e le linee-sensori FUSION e SERIR P2P;
- periodo di garanzia della durata di 3 (tre) anni, con decorrenza dalla data di spedizione indicata sul documento di trasporto, per i cavi di collegamento, per i contenitori di giunzione/terminazione e per le schede elettroniche;
- periodo di garanzia della durata di 1 (uno) anno, con decorrenza dalla data di spedizione indicata sul documento di trasporto, per i quadri stagni, le batterie tampone, i kit accessori di cablaggio e gli alimentatori marca Adelsystem;
- periodo di garanzia della durata di 1 (uno) anno, con decorrenza dalla data di spedizione indicata sul documento di trasporto, per tutti i prodotti riportati nella sezione *Accessori*.

6. PAGAMENTI E PROPRIETÀ

La proprietà dei beni venduti si trasferisce al compratore solo al momento dell'avvenuto integrale pagamento.

In caso di ritardo nei pagamenti rispetto ai termini stabiliti in fattura, DEA Security avrà la facoltà di addebitare interessi di mora in conformità alle disposizioni stabilite dal Decreto Legislativo 192/2012 e successive modifiche e integrazioni.

7. RISOLUZIONE IN CASO DI MOROSITÀ

Il mancato puntuale pagamento delle forniture comporterà grave inadempimento del cliente con diritto di Dea Security S.r.l. di risolvere i contratti in essere anche relativi ad ordinativi già accettati ma non ancora evasi, senza che nulla possa essere preteso a qualsivoglia titolo e/o ragione da parte del cliente. Resta inteso tra le parti che in tale ipotesi Dea Security avrà diritto a farsi rifondere delle spese sostenute fino al momento inerenti ai contratti non ancora evasi oltre al risarcimento danni subiti.

8. TRATTAMENTO DATI PERSONALI

Ai sensi del Regolamento UE 2016/679, Dea Security informa che i dati personali del cliente saranno utilizzati dalla stessa per le finalità connesse alla fornitura di beni e servizi, secondo le modalità consultabili su www.info679.eu/00291080455.

9. ASSISTENZA TECNICA

Se non diversamente concordato, gli interventi in loco effettuati dal personale DEA Security saranno fatturati in base alle tariffe di riferimento pubblicate da ANIE (Federazione Nazionale Imprese Elettrotecniche ed Elettroniche).

10. FORO COMPETENTE

Le presenti Condizioni Generali di Vendita saranno regolate dalla Legge Italiana.

Per ogni controversia che dovesse insorgere tra le parti con riguardo all'interpretazione, validità o all'esecuzione del presente contratto sarà competente in via esclusiva il Foro di Milano.

© 2024 DEA Security S.r.l.

DEA Security S.r.l. si riserva il diritto di variare in qualsiasi momento e senza preavviso le informazioni e le caratteristiche tecniche qui contenute.

Tutti i marchi riportati appartengono ai legittimi proprietari. Marchi di terzi, nomi di prodotti, nomi commerciali, nomi corporativi e società citati possono essere marchi di proprietà dei rispettivi titolari o marchi registrati da altre società e sono stati utilizzati a puro scopo esplicativo e/o a beneficio del possessore, senza alcuna intenzione di violare le rispettive proprietà intellettuali.

CATALOGO PRODOTTI

2024



DEA Security S.r.l.

Via Bolano, snc - 19037 Santo Stefano di Magra (SP)

tel. +39 0187 699233 - fax +39 0187 697615

Codice Fiscale, Partita IVA e Registro Imprese: 00291080455

N. REA SP-117344 - Capitale Sociale: € 106.000,00 I.V.

www.deasecurity.com - dea@deasecurity.com

